

М. ВАРШАВСКИЙ, М. КОММЕНТОВ, Ч. ХАРВИ

МИРОВАЯ АСТРОЛОГИЯ

ВВЕДЕНИЕ В АСТРОЛОГИЮ
СТАРИХ, МИРСКИХ И СУГЛАВНЫХ



ИЗДАНИЕ НЕЗАВИСИМЫХ АСТРОЛОГОВ

Майкл Бэйджент
Николас Кэмптон
Чарльз Харви

Aquarian/Thorsons
An Imprint of Collins Publishers

УДК 1/14

ББК 87.3

X.98

528 стр., с илл.

МИРОВАЯ АСТРОЛОГИЯ:

введение в астрологию стран, народов и организаций

СОДЕРЖАНИЕ

МИРОВАЯ АСТРОЛОГИЯ	6
Об авторах:	7
БЛАГОДАРНОСТЬ	7
ПОСВЯЩЕНИЕ	7
ПРЕДИСЛОВИЕ КО ВТОРОМУ ИЗДАНИЮ МАЙКЛ БЭЙДЖЕНТ, НИКОЛАС КЭМПИОН И ЧАРЛЬЗ ХАРВИ	7
.....	7
Цель мунданного прогнозирования.....	13
Политические реалии.....	15
ВВЕДЕНИЕ АСТРОЛОГИЯ В ЗАВТРАШНЕМ МИРЕ	18
ЧАСТЬ ПЕРВАЯ ОБЩИЕ СВЕДЕНИЯ	21
ГЛАВА 1. Развитие мунданной астрологии от вавилонян до арабов.....	21
Библиография	39
ГЛАВА 2 История мунданной астрологии в Европе с 500 года н.э. до наших дней.....	41
Библиография	52
ГЛАВА 3 Мировая астрология и коллектив.....	54
Модель психики.....	54
Библиография	64
ГЛАВА 4. Национальный гороскоп: мунданная астрология и политическая теория	65
Исторический контекст	65
"Политический организм"	65
Нация.....	66
Создание государства	67
Иерархия карт.....	67
Структура общества.....	69
Процессы изменения в обществе.....	70
Теории государства.....	72
Библиография	74
ЧАСТЬ ВТОРАЯ. ОСНОВЫ	75
ГЛАВА 5. Великий год.....	75
Ассирийский год.....	76
Великий год Платона	78
Великий год в арабской и индийской астрологии	80
Европейские астрологические века Великий год в Европе.....	81
Прецессионный год.....	82
Заключение.....	86
Библиография	86
ГЛАВА 6. Циклы на практике. Часть 1. Концепция циклов	88
Возрождение Великого года.....	88
Иерархия циклов и их интерпретация	89

<i>Иерархия циклов, используемых в мунданной астрологии</i>	91
<i>Гармоники и работа Джона Эдди</i>	95
<i>Циклы и концепция времени: что такое цикл?</i>	96
Определение	96
Циклы и астрологическое суждение	97
<i>Интерпретация полного цикла аспектов</i>	97
Обзор основных фаз цикла аспектов	97
Фаза роста — упор на индивидуальную инициативу:	98
Фаза убывания — упор на коллективные нужды:	98
<i>Детальное рассмотрение цикла аспектов в мунданной астрологии</i>	98
<i>Аспекты расходов</i>	99
Соединение: 0°	99
Полусекстиль: $30^\circ = 1/12$ круга	100
Полуквадратура: $45^\circ = 1/8$ круга (=2x2x2x2)	100
Септиль = $51^\circ 26' = 1/7$	101
Секстиль = $60^\circ = 1/6$ цикла	101
Квинтиль: $72^\circ = 1/5$ круга	102
Квадратура: $90^\circ = 1/4$ круга	102
Бисептиль: $102^\circ 51' = 2/7$ круга	102
Трин: $120^\circ = 1/3$ круга	102
Полтораквадратура: $135^\circ = 3/8$ цикла	102
Биквинтиль: $144^\circ = 2/5$ круга	103
Квинконс: $150^\circ = 5/12$ круга	103
Трисептиль: $154^\circ 17' = 3/7$ круга	103
Оппозиция: $180^\circ = 1/2$ круга	103
<i>Фазы дохода</i>	103
Трисептиль: в действительности, $4/7$ круга	104
Квинконс: $7/12$ круга	104
Биквинтиль: в действительности, $3/5$ круга	104
Полтораквадратура: $5/8$ круга	104
Трин	104
Бисептиль: в действительности, $5/7$ круга	104
Квадратура	104
Квинтиль	104
Секстиль	104
Септиль: в действительности = $6/7$ круга	105
Полуквадратура: $7/8$ цикла	105
Полусекстиль	105
Соединение	105
<i>Времена года и лунный цикл: архетипический цикл</i>	105
ГЛАВА 6. ЧАСТЬ 2. ПЛАНЕТАРНЫЕ ЦИКЛЫ И ИХ ИНТЕРПРЕТАЦИЯ	106
<i>Великий год и циклический индекс. Работы Андре Барбо</i>	106
<i>Великие соединения</i>	110
<i>Гелиоцентрический и гармонический циклический индексы</i>	110
<i>Девять главных планетарных циклов</i>	111
Сочетания пяти внешних планет: Юпитера, Сатурна, Урана, Нептуна и Плутона	111
<i>Нептун-Плутон</i>	112
<i>Уран-Плутон</i>	114
<i>Сатурн-Уран</i>	114
<i>Сатурн-Нептун</i>	114
<i>Сатурн-Плутон</i>	115
<i>Юпитер-Сатурн</i>	116
<i>Юпитер-Уран</i>	117
<i>Юпитер-Нептун</i>	117
<i>Юпитер-Плутон</i>	118
<i>Солнечные и другие короткие циклы - тонкая фиксация времени основных циклов</i>	118
<i>Цикл мира Барбо</i>	120
<i>Дневной цикл</i>	120
<i>Фазы планетарных циклов и национальные лидеры</i>	121
<i>Интерпретация карт планетарных циклов</i>	123
<i>Карты цикла Юпитер-Уран и космическая эра</i>	127
<i>Мировое астрологическое наблюдение</i>	128
<i>Неастрологическое исследование циклов</i>	129
ГЛАВА 7. ПЛАНЕТЫ	131
<i>Солнце (SU)</i>	131
<i>Луна (MO)</i>	131

<i>Меркурий (ME)</i>	132
<i>Венера (VE)</i>	132
<i>Марс (MA)</i>	132
<i>Юпитер (JU)</i>	133
<i>Сатурн(SA)</i>	133
<i>Уран (UR)</i>	133
<i>Нептун (NE)</i>	134
<i>Плутон (PL)</i>	134
<i>Библиография</i>	134
ГЛАВА 8. ДОМА И ЗНАКИ	135
<i>Первый дом</i>	136
<i>Второй дом</i>	136
<i>Третий дом</i>	136
<i>Четвертый дом</i>	136
<i>Пятый дом</i>	137
<i>Шестой дом</i>	137
<i>Седьмой дом</i>	137
<i>Восьмой дом</i>	137
<i>Девятый дом</i>	137
<i>Десятый дом</i>	138
<i>Одиннадцатый дом</i>	138
<i>Двенадцатый дом</i>	138
<i>Знаки зодиака</i>	138
<i>Знаки времен</i>	139
<i>Библиография</i>	142
ЧАСТЬ ТРЕТЬЯ. МЕТОДЫ	143
ГЛАВА 9. ИНГРЕССИИ, ЛУНАЦИИ, ЗАТМЕНИЯ	143
<i>Свидетельства против ингрессии, лунации и затмений</i>	143
<i>Свидетельства в пользу ингрессий, лунаций и затмений</i>	145
<i>Работа Е.Г.Троинского</i>	145
<i>Ингрессии: где начинается год?</i>	148
<i>Определение времени ингрессий и лунаций</i>	148
<i>Интерпретация ингрессий и других циклических карт</i>	149
<i>Некоторые ключевые факторы при интерпретации циклических карт</i>	149
<i>Некоторые примеры ингрессий и лунаций</i>	150
<i>Крушение "Бетельгейзе"</i>	152
<i>Человек обретает крылья</i>	155
<i>Затмения</i>	157
<i>Некоторые примеры</i>	157
<i>Предостерегающее замечание об интерпретации: когда предсказания оказываются неверными</i>	159
<i>Другие ингрессии</i>	160
<i>Звездные ингрессии</i>	160
<i>Суперлуны</i>	161
ГЛАВА 10. ГДЕ ЭТО ПРОИСХОДИТ НА ЗЕМЛЕ: ЧАСТЬ 1. АСТРОКАРТОГРАФИЯ	162
<i>Основы</i>	162
<i>Положение планет относительно углов и привязка планетарных эффектов к местности:</i> <i>астрокартография</i>	163
<i>Недостаточность недвусмысленных данных</i>	163
<i>Вопрос о широте</i>	165
<i>Нанесение моментов на карту мира: астрокартография (АКГ)</i>	166
<i>Пример карты</i>	166
<i>Парантеллонты</i>	167
<i>Интерпретация АКГ</i>	167
<i>АКГ для наций и мировых лидеров</i>	169
<i>Программа Астро*Карто*Графия</i>	170
ГЛАВА 11. ГДЕ ЭТО ПРОИСХОДИТ НА ЗЕМЛЕ ЧАСТЬ 2. ПОИСК ЗЕМНОГО ЗОДИАКА	171
<i>Астрогеография</i>	171
<i>Сравнение различных предложенных методов</i>	172
1. Птолемеяевская локализация.....	172
2. Мировой зодиак Буланвилье.....	172
3. Геодетические эквиваленты Сефариала и работа Парсонса.....	172

4. Гамбургская школа — метод Фридриха-Гримма	174
5. Углы местностей Джондро	174
6. Основная линия великих пирамид Вильямса	175
7. Основанная на пирамиде сидерическая система Спенсер	176
8. Астрогеография: работа Ганса Андерсена	176
9. Космогеография Риттера	178
10. Система временных зон Вайса	179
11. Метод Хитшлера	179
<i>Локальные зодиаки в пределах наций, городов и сообществ</i>	180
Зодиак Чим Роуд	181
Зодиак Гластонбери и другие локальные зодиаки	181
ГЛАВА 12. ГДЕ ЭТО ПРОИСХОДИТ НА ЗЕМЛЕ ЧАСТЬ 3. АСТРОЛОГИЯ ГОРОДОВ	183
<i>Карты городов и государств</i>	184
<i>Эмпирические исследования</i>	185
<i>Ричмонд</i>	185
<i>Франкфурт</i>	185
<i>Бристоль</i>	186
<i>Вена</i>	186
<i>Традиционная локализация и неподвижные звезды</i>	186
<i>Наименования городов</i>	187
ГЛАВА 13. ДРУГОЕ МЕТОДЫ	188
<i>Карты национальных лидеров</i>	188
<i>Циклы склонения</i>	190
<i>Уран и другие циклы</i>	192
<i>Области градусов</i>	193
<i>Символы градусов</i>	195
<i>Неподвижные звезды</i>	196
<i>Неподвижные звезды и другие факторы в древней китайской астрологии</i>	197
<i>Галактический центр</i>	198
<i>Супергалактический центр (SGC)</i>	199
<i>Солнечный апекс (AP)</i>	199
<i>Гелиоцентрическая астрология</i>	199
<i>Планетарные узлы</i>	200
<i>Астероиды</i>	200
<i>Хирон</i>	200
<i>Новогодние карты</i>	200
<i>Картер обсуждает эти карты на примерах и, применив их к Первой и Второй мировым войнам показывает, что такие карты, в целом, дают важные ключи к состоянию коллектива в данное время.</i>	202
<i>Астроэкономика</i>	202
<i>Графические эфемериды</i>	204
<i>Нанесение натальной карты на график эфемерид</i>	206
<i>Интерпретация графика</i>	206
<i>Графики других масштабов</i>	207
<i>Хорарная астрология</i>	208
<i>Пример суждения</i>	209
<i>Индийская мунданная астрология</i>	210
ЧАСТЬ ЧЕТВЕРТАЯ. ПРИМЕНЕНИЯ	212
ГЛАВА 14. АСТРОЛОГИЯ ВОЙНЫ И МИРА. ИССЛЕДОВАНИЕ ВТОРОЙ МИРОВОЙ ВОЙНЫ ЧАСТЬ I. КОЛЛЕКТИВНОЕ ДАВЛЕНИЕ	212
<i>Польша и астрологические циклы</i>	213
<i>Транзиты</i>	214
Уран в трине с Солнцем: апрель 1924 года - февраль 1926	214
Уран в соединении с Луной: март 1926 - май 1926 года	214
Плутон в трине с Солнцем: август 1931 — июнь 1933 года	215
Оппозиция Урана к МС: июнь 1936 - апрель 1937 года	215
Уран в оппозиции с Венерой: июнь 1938 - июнь 1939 года	216
Уран в оппозиции к Солнцу: июнь -1939 август 1940 года	216
<i>Германия и астрологические циклы</i>	216
Уран в квадратуре с Меркурием-Сатурном-Солнцем: май 1935 — апрель 1938 года	216
1. Уран в квадратуре с Меркурием: май 1935 - апрель 1936 года	217
2. Уран в квадратуре с Сатурном: май 1936 - апрель 1937 года	217
3. Уран в квадратуре с Солнцем: май 1937 - март 1938 года	217
Уран в соединении с Асцендентом: май 1938 — май 1940 года	217

<i>Вторжение в Польшу, 1 сентября 1939 года</i>	218
Плутон в оппозиции к Меркурий-Сатурн-Солнце: октябрь 1940 - август 1946 года.....	218
2. Плутон в оппозиции к Сатурну: октябрь 1942 — июнь 1945 года	219
3. Плутон в оппозиции к Солнцу: октябрь 1944 — август 1946 года	219
<i>Библиография</i>	219
ГЛАВА 14. АСТРОЛОГИЯ ВОЙНЫ И МИРА. ИССЛЕДОВАНИЕ ВТОРОЙ МИРОВОЙ ВОЙНЫ ЧАСТЬ 2.	
ЦИКЛИЧЕСКИЙ ФОН	220
<i>Гитлер и карты Германии</i>	220
<i>Циклический фон Второй мировой войны и циклический индекс</i>	222
<i>Циклический индекс</i>	222
<i>Основные планетарные циклы</i>	223
<i>Ингрессии</i>	225
<i>Ингрессия в Овен 1939 года</i>	226
<i>Тропическая и звездная ингрессии 1939 года в Рак</i>	227
<i>Ингрессия в Овен 1945 года</i>	227
<i>Циклы Солнца и Марса с внешними планетами во Второй мировой войне</i>	230
1940	231
1941	231
1942	231
1943	232
1944	232
1945	232
<i>Заключение</i>	232
<i>Библиография</i>	233
ГЛАВА 14. АСТРОЛОГИЯ ВОЙНЫ И МИРА. ИССЛЕДОВАНИЕ ВТОРОЙ МИРОВОЙ ВОЙНЫ ЧАСТЬ 3.	
АСТРОЛОГИЧЕСКОЕ ОПРЕДЕЛЕНИЕ ВРЕМЕНИ	233
<i>Истоки войны</i>	234
<i>Взаимосвязь нацистской карты с другими национальными картами</i>	235
<i>Рост напряжения — 1939 год</i>	235
<i>Объявление войны — август-сентябрь 1939 года</i>	236
<i>Великобритания и Франция объявляют войну -сентябрь 1939 года</i>	237
<i>Планетарные циклы во время войны</i>	237
Плутон.....	238
Нептун.....	238
Уран.....	238
Лунные циклы	239
Солнце	239
Углы	239
<i>День высадки союзных войск в Европе - 5-6 июня 1944 года</i>	240
<i>Капитуляция - 4-8 мая 1945 года</i>	240
<i>Библиография</i>	241
ГЛАВА 15. АСТРОЛОГИЯ НАЦИЙ	242
<i>Континентальные гороскопы - Николас Кэмпион</i>	242
<i>Гороскоп Соединенного Королевства - Николас Кэмпион</i>	243
<i>Гороскоп Ирландии — Николас Кэмпион</i>	249
<i>Гороскоп Германии - Чарльз Харви</i>	249
<i>Гороскоп Французской 5-й республики - Майкл Бэйджент</i>	250
<i>Гороскоп Италии — Чарльз Харви</i>	251
<i>Гороскоп Испании — Чарльз Харви</i>	251
<i>Гороскоп демократической Венгрии — Николас Кэмпион</i>	251
<i>Гороскоп демократической Польши — Николас Кэмпион</i>	253
<i>Гороскоп России - Майкл Бэйджент</i>	254
<i>Гороскоп Российской Республики - Николас Кэмпион</i>	256
<i>Гороскоп российского суверенитета — Николас Кэмпион</i>	256
<i>Гороскоп коммунистического Китая — Николас Кэмпион</i>	259
<i>Гороскоп Японии — Чарльз Харви</i>	263
<i>Гороскоп Среднего Востока — Майкл Бэйджент</i>	264
<i>Гороскоп Соединенных Штатов — Майкл Бэйджент</i>	267
<i>Гороскоп Австралии - Чарльз Харви</i>	269
<i>Гороскоп Новой Зеландии — Чарльз Харви</i>	270
<i>Гороскоп Южной Африки - Чарльз Харви</i>	270
<i>Эпидемии - Чарльз Харви</i>	271
<i>Будущие тенденции - Николас Кэмпион</i>	271
ПРИЛОЖЕНИЕ 1 ФИНАНСОВАЯ АСТРОЛОГИЯ	275

Дополнительная литература по финансовой астрологии.....	276
ПРИЛОЖЕНИЕ II НАЧАЛО ЭРЫ ВОДОЛЕЯ.....	276
ПРИЛОЖЕНИЕ III ГЕЛИОЦЕНТРИЧЕСКИЕ УЗЛЫ В МУНДАННОЙ АСТРОЛОГИИ	278
ПРИЛОЖЕНИЕ IV СОКРАЩЕНИЯ, ИСПОЛЬЗОВАННЫЕ В ЭТОЙ КНИГЕ....	279
Международные астрологические сокращения (IAA).....	279
Сокращения цитируемых периодических изданий и книг	280
ПРИЛОЖЕНИЕ V НЕКОТОРЫЕ ИСТОЧНИКИ ПО ИСТОРИЧЕСКОЙ ХРОНОЛОГИИ, ДРЕВНЕЙ, НОВОЙ И СОВРЕМЕННОЙ	281
Хронологии	282
Атласы	282
Периодические издания	282
Библиотеки	283

Книга "Мировая астрология" М. Бэйджента, Н. Кэмпiona и Ч. Харви - всемирно известных британских астрологов — самое полное и исчерпывающее собрание всех техник мунданного анализа и прогнозирования мировых событий прошлого и настоящего от вавилонян и Птолемея до планетарных циклов Барбо, Ганю и Гушона. Непредвзятый подход к накопленному мунданными астрологами багажу предсказательных техник дает возможность сформулировать и систематизировать иерархию планетарных циклов в их отношениях к коллективному бессознательному и психологии масс.

Авторы критически исследуют, осмысляют и анализируют крупнейшие события XX века с позиций различных техник мунданного прогнозирования. В самом начале 80-х годов ими были успешно предсказаны смены бывших лидеров СССР, распад Советского Союза и Восточного блока, отставка Маргарет Тэтчер и множество других геополитических событий.

Эта книга, несомненно, будет интересна и полезна всем, кто интересуется или занимается астрологией. А для тех, кто специально изучает астрологию истории, стран, народов, а также политическое и финансовое прогнозирование, эта книга станет незаменимым и единственным в своем роде учебником.

© Michael Baigent, Charles Harvey, Nicholas Campion, 1984
ISBN 5-88828-007-0

МИРОВАЯ АСТРОЛОГИЯ

— первая единственная в своем роде книга — самое полное и исчерпывающее собрание всех техник прогнозирования и анализа мировых событий прошлого и настоящего, от вавилонян и Птолемея до планетных циклов Барбо, Ганю и Гушона. Непредвзятый подход к накопленному астрологами огромному багажу предсказательных техник дает возможность выявить и понять связь планетарных циклов с психологией масс и коллективным бессознательным.

Авторы критически исследуют и анализируют крупнейшие события XX века с позиций различных техник мунданного (геополитического) прогнозирования. В самом начале 80-х годов ими были успешно предсказаны смены лидеров СССР, распад Советского Союза, Восточного блока, отставка Маргарет Тэтчер и множество других геополитических событий.

"Наилучшее и всеобъемлющее, из когда-либо написанного, исследование по этому вопросу," — Р. Хэнд, глава NSGR (США).

"Ослепительный, всеохватывающий и вдохновляющий, — это шедевр — абсолютно необходимое чтение для каждого исследователя", — М. Лернер, издатель журнала "Добро пожаловать на планету Земля" (США).

"Детальное объяснение всего когда-либо известного астрологам о предсказании будущего Мира", — Д. Льюис, автор "Астрокартографии" (США).

Об авторах:

Майкл Бэйджент — известный британский астролог и писатель. Помимо сугубо астрологических трудов, его перу принадлежат книги по тайной истории Европы, такие как: "Святая кровь и святой Грааль", "Наследство Мессии", "Ложь о рукописях Мертвого моря", "Храм и Ложа", "Эликсир в камне".

Николас Кэмпион — один из крупнейших современных мунданных астрологов, автор книг: "Астролог-практик", "Книга мировых гороскопов", "Великий год", "Рожденные править". Много лет возглавлял Астрологическую Ложу Лондона. В настоящее время — президент Британской Астрологической Ассоциации.

Чарльз Харви — известный астролог и преподаватель, его вклад в развитие астрологии за последние тридцать лет невозможно переоценить. Автор множества книг и статей, создатель Urania Trust — организации, способствующей взаимодействию астрологов во всем мире. В течение 29 лет — полного цикла Сатурна — возглавлял Британскую Астрологическую Ассоциацию.

Благодарность

ПОСВЯЩЕНИЕ

Памяти Чарльза Картера и Джона Эдди - с благодарностью.

Авторы рады выразить благодарность многим коллегам, прямо или косвенно оказавшим помощь и поддержку этой работе. За помощь по отдельным вопросам мы бы хотели поблагодарить Дерека Эпплби, Джеффри Корнелиуса, Патрика Карри, Рональда К. Де-видсона, д-ра Лиз Грин, Честера Кемпа, Кристин Рамсдейл, Лейлу Раель-Редьяр и Майка Стартапа. Особая благодарность Андре Барбо — старейшему из ныне живущих мунданных астрологов. Многие его работы и его превосходный журнал "Астролог" послужили прояснению этой зачастую запутанной и недостаточно разработанной области астрологии. Мы также чрезвычайно благодарны Рейнгольду Эбертину за блестящий пример его пионерской работы по мировой астрологии на страницах "Космишер беобахтер" и "Меридиан", где регулярно публиковались его новаторские методы прогнозирования. Особая благодарность Рейнгольду Эбертину, Г. Дж. Андерсену и Издательству Эбертин за возможность использования иллюстраций со страниц 301-303 "Астрогеографии унд гешихте". Мы в особом долгу перед Астрологической Ассоциацией за непрерывный доступ к исследовательскому отделу ее библиотеки с уникальным собранием астрологических книг и периодики на многих языках. Мы с благодарностью оцениваем работу наших издателей Майкла Коха и Саймона Франклина за их терпение и сотрудничество одновременно с тремя авторами — а это нелегкая задача! Наконец, Ч.Х. пока не смог найти подходящие слова благодарности Сюзи Лилли-Харви за помощь в иллюстрациях, проверке рукописи и постоянную поддержку, но в настоящее время работает над этим!

М.Б., Н.К., Ч.Х.

*"И показал мне чистую реку воды жизни,
светлую, как кристалл, исходящую от престола
Бога и Агнца. Среди улицы его, и по ту и
другую сторону реки древо жизни, двенадцать
раз приносящее плоды, дающее на каждый
месяц плод свои, и листья дерева - для
исцеления народов".*

Откровение 22, 1-2

Предисловие ко второму изданию

Майкл Бэйджент, Николас Кемпион и Чарльз Харви

После появления первого издания этой книги в 1984 году мировая, или мунданная астрология привлекает внимание все более широкой аудитории. Частично

это может быть связано с глобальными изменениями в результате резкого крушения Восточного блока в Европе в 1989 году. Это может быть и результатом того, что в течении восьми лет астрология использовалась президентом Рейганом как источник советов равного, а подчас и большего значения, чем помощь из других политических источников.

Целью первого издания было представление как можно более всеобъемлющего руководства по методам прогнозирования в мировой астрологии. Во многих случаях мы не задавались вопросом, насколько надежны и успешны эти методы в практическом применении. Единственным ответом на этот вопрос является эксперимент, — сделать прогнозы и отметить, какие правильны, какие нет, а какие оказываются между ними, когда они явно относятся к исследуемой ситуации, но не совпадают точно во всех отношениях. В этом переработанном издании мы вновь предлагаем всем изучающим астрологию обратиться к искусству мунданной астрологии в духе непредубежденного экспериментального подхода.

Если мы готовы проверять свои результаты, то должны быть готовы и учиться на собственных ошибках. В нашей работе необходима большая скромность: заявляя об удивительных, но не оправдывающихся результатах, можно произвести впечатление на людей доверчивых, но при этом мы обманываем самих себя. Астрологи, как и другие предсказатели, часто ошибаются. Прогнозирование, в конце концов, это сложный бизнес, которым заняты сотни высококвалифицированных ученых в различных политических и экономических интеллектуальных организациях за очень большие деньги. И если уж на то пошло, то переменных параметров в астрологическом прогнозировании больше, чем в обычном политическом прогнозировании, так как вдобавок к вариантам будущего, которые должен принимать во внимание любой, кто занимается политическим прогнозом, здесь нужно еще учитывать требования к интерпретации астрологических символов. По нашему мнению, это свидетельствует о том, что астрология, способная точно определять как природу, так и временные характеристики события, потенциально имеет значительно большие преимущества перед другими системами прогнозирования.¹

Приняв во внимание все трудности, рассмотрим некоторые успешные предсказания, сделанные за последние десять лет, которые покажут, что же было достигнуто.

Наиболее важным изменением в мировых делах с 1945 года была, несомненно, либерализация Советского Союза после выборов в 1985 году Михаила Горбачева руководителем государства. Кульминацией этого процесса стала необычайная волна революций, которая смела режимы советских сателлитов в Европе во второй половине 1989 года и теперь продолжается в виде опасных конфронтации в пределах самого СССР.

Первый вопрос заключается в следующем: предсказывали ли мы переворот в Советском Союзе? Да, и в самых ясных выражениях еще в 1980 году. Рассматривая транзит Сатурна через гороскоп России 1917 года, мы писали:

"Сатурн впервые проходил транзитом эту точку с февраля 1925 года по август 1926 года. Это был период вскоре после смерти Ленина, приведшей к внутренней борьбе за власть между Сталиным и Троцким. Второй транзит, с ноября 1954 по октябрь 1955 года был периодом вскоре после смерти Сталина. Снова была борьба за власть между Хрущевым и Маленковым. Следующий транзит будет в 1984 году — предположительно мы можем ожидать примерно того же самого!

По моему мнению, наиболее важный транзит произойдет с января 1989 года по ноябрь 1991 года, когда транзитный Плутон пройдет над натальным Солнцем. В это же время Сатурн будет в соединении с Ураном, а Нептун в оппозиции к натальному Плутону в X доме. Транзит Плутона говорит о какой-то коренной перестройке нации, возможно с бурным выходом на поверхность некоего подземного (Плутон) движения или ранее скрытого альтернативного руководства. Три другие планеты в оппозиции к натальному Плутону вновь указывают на изменения национального масштаба, но на этот раз в руководстве и стиле управления.

Представляется возможным, что этот период даст какого-то типа революцию в России, которая драматически преобразит страну. Вследствие активизации Т-квадратуры, можно ожидать, что жесткая командная структура распадется, вновь на многочисленные автономные государства существовавшие ранее.¹²

Отметим, что этот прогноз успешно предсказал и борьбу за власть в 1983-85 годах в период между смертью Брежнева и приходом к власти Горбачева, и чуть ли не гражданскую войну, разразившуюся в 1990 году, когда каждая отдельная советская республика, включая Россию, провозгласила свою независимость от Советского Союза или суверенитет в рамках Союза. На всех свободных выборах существовавшие коммунистические иерархии потерпели решительное поражение.

После неудавшегося переворота 19 августа 1991 года старое название СССР перестало существовать. Между прочим, вторая часть этого прогноза была приведена в первом издании книги.³

Всматриваясь в ход бурных событий в Советском Союзе, нам удалось сделать несколько успешных прогнозов. Например, в июне 1982 года мы писали:

*"В этом году вероятно смерть Брежнева... она возможна около 26-30 августа, когда Сатурн делает свое последнее обращение в карте СССР... Если он переживет август, то последняя неделя октября и время около 30 декабря явятся другими критическими периодами."*⁴

В действительности Брежнев умер 10 ноября 1982 года, двумя неделями позже нашего второго критического периода. В декабре 1983 года мы писали:

"3 февраля 1984 года: Тр.Сат-0-Сол.рад. Смерть или фактическое удаление Андропова от должности ожидается около этой даты. Новолуние 1 февраля -180-Сат. рад. совпадает с этим критическим циклом. Этот период продолжается до 14 февраля..."*⁵

Как и было предсказано, советский лидер Юрий Андропов умер 7 февраля 1984 года и похоронен спустя семь дней, 14-го.

Предсказание смерти обычно затрагивают серьезные этические проблемы, но в данном случае утверждается следующее положение: гороскопы вождей и народов переплетаются. Ясно, что можно столь же успешно предсказать детали политических дел, как и главные политические тенденции. Но что же с окончанием холодной войны в Европе, естественным результатом внутренней борьбы за власть в Кремле в 1983-1985 годах?

Нарушение мира в глобальном масштабе в 1989 году было предсказано на основе планетарного индекса Джозефа Гушона. Первое издание этой книги писалось в течение 1982-83 годов в разгар "Второй холодной войны", разразившейся в 1979 году после того, как США не удалось ратифицировать договор об ограничении вооружений в ходе переговоров об ОСВ-2, советского вторжения в Афганистан и кубинской интервенции в Южной Африке. В это время правительства Востока и Запада бомбардировали друг друга.

угрозами уничтожения, Рейган говорил о необходимости борьбы с "Империей зла" на Востоке, а европейцы были охвачены страхом ядерного ада. Движение за ядерное разоружение, официальная ветвь движения за мир в Соединенном Королевстве, выросла по численности вчетверо, затем в пять раз, что указывало на существовавшую в это время напряженность. Именно поэтому мы были так заинтригованы прогнозом Андре Барбо на основе индекса Гушона, опубликованном в 1975 году:

*"1981-94 годы обещают стать третьим черным пятном этого столетия, когда смерть будет торжествовать над жизнью во всех возможных отношениях... Если третья мировая война должна произойти между нынешним временем и 2000 годом, то очень велика вероятность, что это случится между 1981 и 1984 годами, причем наиболее критическими годами столетия являются 1982 и 1983 годы."*⁶

Работа Барбо была написана в 1974 году в оптимистический период после "ост-политики" Западной Германии, открывшей связи между Восточной и Западной Европой, начала разрядки напряженности в отношениях между США и СССР, потепления отношений между США и Китаем и ухода США из Вьетнама. Широко распространилась надежда, что угроза миру исчезла. Но Барбо смотрел вперед и видел новый период острых конфликтов.

* Так обозначаются в тексте все планеты, аспекты и т.д. Здесь: транзитный Сатурн в соединении с Солнцем радикса. (Прим. ред.)

Мы были под столь сильным впечатлением от циклического индекса, что в первом издании этой книги, когда на горизонте маячила Третья мировая война, решили заглянуть вперед на следующий период и писали:

*"Как можно видеть,... мир в течение последних восьми лет с драматической скоростью погружался в хаос и кризис. Но, к счастью, этот удручающий процесс должен носить обратимый характер... Мы можем заглянуть вперед, в следующие шесть лет с 1984 по 1989 годы, которые должны выглядеть как возобновившийся период роста, сравнимый с послевоенным восстановлением 1919 и 1945 годов."*⁷

Наш анализ оказался вполне точным. Выборы Михаила Горбачева Генеральным секретарем Коммунистической партии Советского Союза в марте 1985 года следует считать началом конца холодной войны, а разрушение Берлинской стены 9 ноября 1989 года ее фактическим концом.

Продолжая эту тему, отметим, что мы ожидали формального окончания холодной войны в Европе, и в июне 1987 года писали:

*"... Индекс будет продолжать расти до 1990 года, и мы можем с уверенностью смотреть вперед, на следующие два года ослабления международной напряженности, два года, которые будут даны нашим лидерам для разрушения стен и устранения террора холодной войны..., раскол между Востоком и Западом, разорвавший мир на части с 1945 года, уйдет в прошлое. Политики и правительства встанут перед выбором — прятаться за старые отговорки или сделать реальные попытки сорвать железный занавес в Европе."*⁸

Позднее, в декабре 1987 года, мы были более конкретны:

*"1989 год представляется годом растворения. Под соединением Сатурна и Нептуна будет покончено со старыми, отжившими установками. Это означает, что те правительства и деловые организации, которые откажутся принять новые условия, будут сметены прочь. Но нам также известно, что установки склонны сопротивляться изменениям, поэтому я предсказываю ряд международных экономических кризисов и политических битв на протяжении года."*⁹

Конечно, это был экономический кризис в Советском Союзе и Восточном блоке, резко ускоривший политические реформы и революцию. В 1988 году мы добавили дополнительные детали:

*"31 июля Юпитер входит в Рак, после чего мир перевернется. За последние шесть месяцев 1989 года случится больше, чем за последние шесть лет... наступит конец раскола Востока и Запада, конец социализма старого стиля, начнется подъем новой экономической и военной силы в Европе."*¹⁰

Когда это случилось, Польша оказалась первой упавшей фишкой восточноевропейского домино, инаугурировав 24 августа 1989 года своего первого послевоенного премьер-министра. 25 декабря был казнен румынский диктатор Николае Чаушеску, и одновременно уничтожена Берлинская стена, сорван железный занавес и открыт путь к германскому воссоединению. Интересно отметить, что "Санди корреспондент" в качестве заголовка к ретроспективной статье по 1989 году использовала наши слова: "1989: мир перевернулся".¹¹ В той же статье приводится мнение, общее как для средних, так и образованных слоев, а именно:

*"Это был год революций... Все возмещало более быстрые и более радикальные изменения, чем можно было подозревать в январе."*¹²

На самом деле, ожидание того, что тройное соединение Сатурна, Урана и Нептуна должно принести глобальные сдвиги, было очень распространено среди астрологов в конце 1980-х годов. Но наши прогнозы на 1989 год были основаны на оппозиции Юпитера к Сатурну и Нептуну в конце того года. Важно отметить, что ни один из известных нам ортодоксальных политических или экономических прогнозов не предсказал сдвигов 1989 года. Мы, астрологи, допускаем ошибки, приводящие в замешательство. Однако, престижный ежегодный прогноз на 1990 год, опубликованный в "Экономист", оказался совершенно неспособным предсказать масштаб изменений в Восточной Европе. Издание появилось в продаже в октябре 1989 года, когда Восточная Германия уже не существовала. В разгар революции эксперты "Экономист" предсказали трудности новому руководителю Эгону Кренцу в 1990 году; Кренц же был вынужден уйти в отставку 10 декабря 1989 года! Где-то в другом месте столь определенные предсказания, исходящие от астролога, были бы встречены насмешками; "мудрец предсказывает, что в 1990 году Восточную Германию "ожидают бурные времена".¹³

Надо согласиться, что ошибки астрологов соответствуют эквивалентным ошибкам ортодоксальных предсказателей, но что касается их наибольших успехов, то они превосходят все опубликованное в ортодоксальном мире.

В сравнении с этим наш краткий прогноз для Германии на 1989 год выглядит замечательно точным. В декабре 1987 года мы предсказывали на 1989 год, что

*"В число европейских народов, которые будут испытывать политические кризисы, входит Германия."*¹⁴

На летний квартал (21 июня - 23 сентября 1989 года) мы предсказывали, что:

*"...стремительные правительственные кризисы произойдут в ряде стран, включая... Восточную Германию."*¹⁵

Именно в этот период начались массовые демонстрации в Дрездене и Лейпциге, приведшие в ноябре к падению правительства. Относительно конца октября, когда протесты достигли кульминации со сценами бунтов и драк между беженцами за возможность сесть на поезд и уехать на Запад, мы писали:

"Преобладающими новостями для Западной Германии будут сообщения о бурных демонстрациях".(16)¹⁶

Это оказалось абсолютно точным, хотя нам не удалось предвидеть, что это будут демонстрации на Востоке, требовавшие столь необычных мер защиты на Западе. Рассматривая новолуние 29 октября 1989 года почти за два года до него и сопоставляя его с поворотом в циклическом индексе Барбо, мы предсказали, что

"...новолуние 29-го принесет значительное ослабление напряжения".(17)¹⁷

Десять дней спустя, правительство Восточной Германии рухнуло, Берлинская стена была открыта, и холодная война окончилась. От наиболее общего до наиболее специфического наши прогнозы указывали на трансформацию европейской политики и превосходили самые точные предсказания ортодоксальных аналитиков.

В период подготовки второго издания этой книги качество астрологического анализа было чрезвычайно тонким в сравнении со всем, что можно было найти в ортодоксальной прессе. Обнаружив, что приближается предельная черта ноября 1991 года, мы писали в апреле в предварительных дополнениях ко второму изданию:

"Все, что может сделать Горбачев, это двигаться впереди сорвавшихся с привязи энергий: чтобы выжить, он должен быть в фокусе изменений. Возвратиться к традиционным методам действий — значит потерпеть поражение; вот почему, например, негибкий подход к требованиям изменений в балтийских республиках столь же непродуктивен, сколь и убийственен. Если Горбачев будет продолжать следовать этому пути, но наверняка будет отброшен в сторону событиями. Видимо, астрология этой ситуации такова, что требует занятия позиции, принятой реформаторами, желающими уничтожить связи, соединяющие республики воедино".

Как показали события, то, что Горбачев не сумел жестко и эффективно действовать в прибалтийских государствах, было одной из причин начала государственного переворота 19 августа 1991 года сторонниками жесткой линии. А то, что ему не удалось до этого предотвратить репрессии в этих государствах тех же сторонников жесткой линии, оправдало подозрения к нему со стороны реформаторов и стало причиной их быстрых действий по отстранению его от власти после окончания переворота.

Оказалось, что и внутренняя политика Великобритании поддается астрологическому прогнозированию: дважды мы предсказали дату дополнительных выборов до того, как это могло показаться необходимым, один раз почти на два года вперед. В декабре мы сделали прогноз на март 1983:

*"СДП, возможная победа на дополнительных выборах, спор в руководстве, прорыв 25-го."*¹⁸

Несколькими неделями спустя после того, как было написано предсказание, член парламента от Глазго, лейборист Хилхид умер; Рой Дженкинс — лидер СДП, был избран как претендент на это место от своей партии, и 24 марта 1983 года он одержал важную победу. Дженкинс стал членом парламента в ранние часы 25-го,

когда был обнародован результат выборов, точно, как было предсказано. Подобный прогноз мы сделали восемь лет спустя, когда писали в декабре 1988 года о 18 октября 1990 года:

*"Позиция демократов будет идеальна... для победы на дополнительных выборах."*¹⁹

Через восемнадцать месяцев после того, как было написано это предсказание, член парламента от Истборна консерватор Ян Гоу, был убит боевиками ИРА, на 18 октября были назначены дополнительные выборы, и это место завоевали демократы, что для многих явилось шоком и непрогнозирувавшейся победой.

Интересно отметить, что эти выборы, начали уничтожение консервативной партии, стали одним из гвоздей, забитых в гроб легендарно длительного пребывания в должности Маргарет Тэтчер. Мятёж в партии, свергнувший Тэтчер, был вызван уходами с должностей и спорами относительно планирующейся единой европейской валюты. Обстоятельства были описаны в декабре 1988 года:

*"При транзите Урана над гороскопом ЕЭС движение к единству будет протекать быстрее чем ожидалось, хотя и не без споров. Я ожидаю, что тема единой валюты будет во главе повестки дня... В ноябре будут серьезные решения Европейского парламента по обеспечению более демократического контроля над Сообществом... Несмотря на решимость г-жи Тэтчер "идти все вперед, и вперед, и вперед" она будет подвергаться давлению, заставляющему уйти с поста."*²⁰

Мы были довольны, когда этот прогноз был приведен радио Би-Би-Си как определенное предсказание падения г-жи Тэтчер. Однако, хотя и верно, что мы предвидели кризис и его причины, однако не видели определенно, что Тэтчер уйдет в отставку, а лишь то, что она будет подвергаться давлению, заставляющему уйти. Однако, этот прогноз показывал, что можно было сделать. Кроме того, наш прогноз для г-жи Тэтчер в конце 1977 года точно предсказывал ее длительное пребывание в должности и влияние на британскую политику, какого не было со времен Черчилля, занимавшего должность премьер-министра во время войны.²¹

Одним противоречивым приложением мировой астрологии является использование ее для прогнозирования будущего религиозных мероприятий, поскольку большинство христиан, иудеев и мусульман активно возражают против того, что их верования зависят от планетарных конфигураций. Интересен прогноз, показывающий перспективу этого направления, пусть и в малой степени. В декабре 1982 года мы писали:

"Внутренние проблемы, особенно связанные с религиозными экстремистами, могут ожидаться около 10-12 июня 1983 года..., когда правительства будут вынуждены принять серьезные контрмеры".(23)²²

Оказалось, что в июне 1983 года Иран обвинил официальных лиц Саудовской Аравии, в том что они препятствуют иранским планам ежегодного паломничества в Мекку. В сентябре, во время паломничества, происходили стычки между саудовской службой безопасности и иранскими паломниками. Мы можем так никогда и не узнать, случилось ли что-то в середине июня 1983 года, насторожившее саудовских официальных лиц. Этот конкретный прогноз поднимает определенные проблемы, так как чтобы установить ретроспективные корреляции между планетарными циклами и мировыми событиями, мы основываемся на публикациях новостей. Журналисты зависят от того, насколько доступна соответствующая информация, мы же зависим от отбора фактов их редакциями. Поэтому иногда мы можем делать правильные прогнозы, проверка которых оказывается невозможной.

Финансовое прогнозирование — это область, изобилующая потенциальными западнями, поскольку экономические показатели имеют тенденцию противоречить друг другу, и некоторые сектора могут хорошо функционировать, тогда как в других положение может ухудшаться. Однако дать общие прогнозы сравнительно просто. Когда мы в декабре 1982 года писали об Испании, то намекнули на нее как на *"хороший вариант финансовых вложений"*.²³ Как раз начинался сильный строительный период квадратуры Сатурна с Сатурном, и мы видели, что политическая стабильность в Испании ведет к большому прогрессу. Этот прогноз был очень кстати, и все, кто последовал нашему совету, могут быть нам благодарны. Конец 1980-х годов Испания встретила членом ЕЭС, а песета стала одной из самых прочных валют.

Возможны и конкретные финансовые прогнозы, даже для какого-то отдельного дня почти на два года вперед. В декабре 1987 года мы рассмотрели возможное влияние Новой Луны 29 сентября 1989 года, направлявшей жесткие аспекты к Марсу, Юпитеру, Сатурну и Нептуну. Мы предсказывали, что

*"...мир денежных рынков, видимо, может достичь очень сильного напряжения... Проблемы депрессии и сокращения будут обострены боязнью инфляции."*²⁴

28 сентября 1989 года, за день до новолуния, был самым худшим торговым днем для лондонской фондовой биржи за шесть месяцев.

Пресса ретроспективно подтвердила наш вывод, сделанный за 22 месяца до того, сообщив, что *"лондонские финансовые рынки были избиты."*(26)²⁵

В этой связи необходимо отметить, что такие предсказания требуют колоссального астрологического анализа и перекрестной проверки по разным источникам в сочетании с ответственным и зрелым подходом, и нам бы не хотелось видеть студентов, высказывающих на страницы прессы и привлекающих нездоровое внимание плохо продуманными или сенсационными предсказаниями.

Цель мунданного прогнозирования

Роджеру Бэкону в тринадцатом столетии было ясно, что знание небесных характеристик позволяет руководителям избежать войн.²⁶ Можно видеть, что более 700 лет спустя, открытое воздействие астрологии на социальную и политическую сферы пока нулевое, и, как астрологи, мы можем делать прогнозы только во второстепенных журналах, говоря о вероятных последствиях будущих конфигураций. Почти неизбежно такие прогнозы имеют тенденцию быть очень фаталистичными. Но этого не должно быть. Астрология должна открыто и активно использоваться для повышения информированности наших руководителей и специалистов, принимающих решения, чтобы можно было наиболее конструктивно использовать процессы, скрытые во времени.

Для этого мы, прежде всего, должны ясно осознать, что не можем изменить музыку сфер. На самом деле эта музыка заранее запрограммирована, "фатальна" и предназначена играть определенные темы в точно определенные моменты прогнозируемого будущего. Наша единственная реальная свобода, поэтому, заключается в том, чтобы научиться делать выбор, как отвечать на музыку данного времени, вместо того, чтобы просто на нее реагировать. Животные реагируют, тогда как люди имеют способность и ответственность приложить ум, логику и суждение и тем самым изменить свои действия. Афоризм Алана Лео "Характер есть судьба" может быть применен к коллективу, как и к отдельному человеку.

С этой целью мы должны сознательно поддерживать именно те направления, на которых мы, как общество, как глобальная человеческая семья, можем научиться отвечать, и отвечать разумно, а не реагировать. Как астрологи, мы должны внести свой вклад в этот процесс, работая идейно и согласованно над предсказанием проблем, возникновение которых возможно в будущем. Как первые землевладельцы учились более эффективно работать с сезонными циклами, так и мы теперь начинаем открывать на новом уровне, что существуют иные циклы и сезоны, иные природные ритмы, с помощью которых должны быть открыты сами идеи, пронизывающие, формирующие и создающие наше коллективное сознание. Как было показано, мы знаем уже достаточно, чтобы получить бесценное представление о будущих возможностях и предостережениях в связи с надвигающимися проблемами во времени и пространстве. Что необходимо теперь — это научиться более внимательно прислушиваться к музыке времени и в результате соответствующих исследований и обучения развить более тонкие методы слушания ее переплетающихся мелодий, ритмов и гармоний, чтобы мы могли лучше понимать свои роли. Как указывал Дэйв Радьяр, гороскоп каждого момента есть *"набор инструкций"*, показывающий, как с наибольшим преимуществом использовать планетарные энергии и получить возможность сознательно работать с ними. Каждый прогноз, который мы делаем, должен быть попыткой сделать космические инструкции более самоочевидными, чтобы мы могли отвечать на них правильным образом.

По нашему опыту, например, жесткие аспекты Марс-Плутон могут приводить к особо неистовым последствиям²⁷, они информируют нас о готовности и бдительности в отношении мощного и часто взрывообразного разрушительного высвобождения скрытой физической или психической энергии, которую, в этом случае, можно разрядить или работать с ней. Отметив оппозицию Марс-Плутон 14 февраля 1989 года, мы послали предупреждение о "воздушной тревоге" в основные противопожарные и аварийные службы Великобритании. Оно предупреждало их об опасности в период 12-14-го сильных штормов, возможных взрывов нефти, газа и террористических действий. В действительности в ночь на 13-е над Шотландией и Северным морем пронеслись

сильнейшие из когда-либо отмечавшихся ураганов, срезавшие морские буровые установки и создавшие хаос, так что аварийные службы были напряжены до предела. 13-го из заголовков газет мы узнали, что в ранние часы 12-го банда молодежи пронеслась по ночному поезду метро, отбирая ценности у пассажиров — событие, может быть обычное для других мест, но почти не случающееся в Великобритании. Непосредственно 14-го аятолла Хомейни почувствовал решимость вынести смертный приговор Салману Рушди, тем самым сосредоточив большую часть взрывного напряжения этого времени вокруг одного человека (между прочим в астрокартографической - АКГ - карте для аспекта Марс-Плутон Нептун был на линии IC, проходившей через Тегеран). 15-го произошел сильный взрыв газа во Франции, в Тулоне с 13 смертельными случаями и 30 серьезными повреждениями. 16-го в Бирме очень близко к точке пересечения Марс-Плутон на АКГ-карте один из сильнейших пожаров поглотил 5000 строений в Мандалае. Несколько дней спустя, в Британии ИРА начала наиболее серьезное за несколько лет нападение, разрушив армейские казармы. Насколько нам известно, аварийные службы не были приведены в состояние повышенной готовности по данному предупреждению. А это было бы полезно. Было бы также полезно, если бы аятолле Хомейни разъяснили его астрологи, что его желание уничтожить Салмана Рушди было далеким от разумного ответом на ситуацию, не более чем опрометчивой и бессознательной реакцией на космическое давление этого времени.

Аналогично, опасность для спокойствия в мире затмения 6 августа 1990 года в 15° Тельца-Скорпиона заранее подробно обсуждалась коллегами, и статья в "Американ астролоджи" специально подробно разъясняла его опасность для Среднего Востока и международной стабильности. Один из наших прогнозов по этому затмению, написанный в 1988 году, на 18 месяцев раньше, был попыткой показать оптимистическую тенденцию, но указывал и на опасность:

*"Новая реальность может вступить в действие. Однако, люди остаются людьми, имеются признаки террористической деятельности или крупных несчастных случаев. Ведущие члены правительств и оппозиционные политики должны быть чрезвычайно осторожны в этом месяце."*²⁸

Этот конкретный прогноз не имел ввиду, что Средний Восток будет точкой воспламенения, и выявлял различные другие возможности. Мы полагали, что вблизи затмения 6 августа имеется определенный риск "военного переворота в Пакистане",²⁹ и 6 августа правительство Беназир Бхутто, действительно, было смещено президентом Пакистана, причем это событие широко интерпретировалось как фактический военный переворот, предпринятый по предложению армейских руководителей.

Возвращаясь к Среднему Востоку, заметим, что другой прогноз на август 1990 года привлек наше внимание:

*"Министерству иностранных дел следовало бы предупредить всех проживающих за рубежом (видимо, в мусульманских странах), что им рекомендуется выехать оттуда для собственной безопасности."*³⁰

До сих пор отсутствуют формальные основные социальные или политические каналы для передачи подобной бесценной информации и учета ее нашими руководителями. Этот недостаток коммуникации разочаровывает все более, по мере подтверждения наших возможностей в прогнозировании. Например, в самый день затмения, через четыре дня после иракского вторжения в Кувейт, которое было обозначено и подчеркнуто затмением и с которым началась Война в Заливе, мы могли установить с уверенностью, что ирако-кувейтская ситуация достигнет критической стадии вблизи затмения 15 января 1991 года. Однако не нашлось никого, кроме друзей-астрологов и падких до сенсаций газет, кому мы могли бы сообщить это известие.³¹

Совокупная картина опасности серьезных разрушений и потери жизни вблизи этого времени, была такова, что в нормальном мире были бы приняты все возможные меры сопротивления тяготению к войне в этот период. Если уж она началась, и если бы послание было принято, оно должно было бы использоваться для сведения к минимуму потерь союзников и доведения до максимума потерь в иракской инфраструктуре, а также недопущения ковровой бомбардировки 200000 иракских войск, включающих многих невинных и с неохотой отправившихся по призыву на военную службу, которые по какому-то странному повороту человеческой логики превратились в объект охоты.

При таких результатах поздравления с точными прогнозами доставляют огорчения. Если астрологическое сообщество является ответственным, оно должно предпринимать шаги по просвещению общества и овладению им астрологическим аспектом времени и его значениями.

Заканчивая, мы должны воздать должное работе Денниса Элвелла, который во множестве случаев соединил хорошо документированные и успешные прогнозы с ответственным подходом. Исходя из ряда конфигураций, которые он проанализировал и полностью объяснил, в этом числе квадратуру Полной Луны с Нептуном в оппозиции с Юпитером в 9-м доме 15 марта 1987 года, Элвелл предсказал, что 1987 год будет годом исключительных потерь на море.

Обеспокоенный этим, он направил пароходным линиям Канард и Пи энд Оу предупреждения о необходимости обратить дополнительное внимание на меры безопасности. Обе прислали успокаивающие ответы, в которых информировали Элвелла, что ими приняты адекватные меры безопасности. Трагично, что несколько недель спустя, принадлежащее Пи энд Оу, паромное судно "Глашатай свободного предпринимательства" перевернулось в гавани Зеебрюгге, что сопровождалось многими человеческими жертвами. В лекции по прогнозированию на конференции Астрологической Ассоциации в сентябре 1987 года Элвелл предупредил о будущих проблемах в связи с затмением 23 октября, сопровождающимся соединением Плутона (подземный) с Меркурием (транспорт). Предупреждения Элвелла трагически осуществились в ужасном пожаре на станции метро Кинге Кросс в Лондоне 18 ноября 1987 года.

Результаты Элвелла были опубликованы в бульварной прессе, но в основном были проигнорированы высшими и образованными слоями общества. Однако, его исследования показывают глубокое значение астрологического прогнозирования. Оценка будущих возможностей — это более чем просто академическое или философское упражнение, оно вполне может помочь нам спастись от несчастья.³²

Политические реалии

В настоящее время, однако, трудно надеяться на то, что мир обратит внимание на астрологов. Среди оставшихся режимов, которые используют астрологию на индийском субконтиненте и некоммунистические режимы Южной Азии, имеется тенденция делать это в собственных интересах и нечистоплотно. Только у Далай Ламы и его тибетского правительства в изгнании имеются четко выраженные этические основания астрологических убеждений. По контрасту с этим, бирманское правительство использует магические и астрологические приемы для прямой поддержки жестоких репрессий. Порой, использование астрологии, видимо, мало помогает: король Непала, несомненно, пользовался астрологическими советами в своей долгой и непродуктивной оппозиции демократическому движению в своей стране в 1989-90 годах. Можно только удивляться, какого рода советы получало правительство Шри-Ланки в ходе варварской гражданской войны в этой стране. Трагично, что в этих случаях методы мунданной астрологии используются политиками для своих нужд без истинного понимания.

Желая давать советы правительствам, нам всегда придется сталкиваться с тем фактом, что наши лучшие усилия будут использованы вопреки нашим намерениям. Так случилось с Гринпис и другими организациями по защите окружающей среды, в том числе, с английской партией зеленых: в 1990 году они послали делегацию в Багдад предупредить Саддама Хуссейна об ужасных последствиях для окружающей среды, которые принесет открытие огня по кувейтским нефтяным скважинам, в результате именно эта акция стала приоритетной для иракской армии во время ее разгрома союзными силами. Делая предупреждение, Гринпис могла быть уверенной, что произойдет то, чего она больше всего боится. Судя по опыту защитников окружающей среды, могут быть обстоятельства, когда необходимо молчание, так как невозможно допустить, что все политики разделяют наше мнение о мире и справедливости. В действительности все обстоит наоборот. Астрологические прогнозы не могут быть изолированы от политических реалий, и этот факт должен быть очевиден для тех астрологов, которые играют столь значительную роль в английской социальной жизни.

В коммунистических и социалистических системах имеется тенденция глубоко антипатичного отношения к астрологии, возможно потому, что в ней видят суеверие,

связанное со старым порочным порядком, а также и потому, что астрологи, естественно, скептически относятся к помпезным и напыщенным заявлениям политиков, — факт, беспокоивший авторитарные режимы еще в ранний период Римской Империи, 2000 лет назад. В Советском Союзе Сталин организовал национальный съезд астрологов в 1928 году; никого из приглашенных больше уже не видели, советская астрология ушла в подполье и вышла на свет лишь в 1987 году. Как и везде, только богатые и сильные могли позволить себе удовольствие обратиться к "лживой идеологии": говорят, у Брежнева был духовный целитель, бывший также астрологом. Подобные репрессии происходили и в странах Восточного блока. Например, чешский астролог Ярослав Миха, давний член Астрологической Ложи и Астрологической Ассоциации, был обвинен во множестве сфабрикованных преступлений, в том числе в использовании хрустальных шаров, и был подвергнут кратковременному тюремному заключению в 1970-е годы.

В самом акте составления комментария к некоему политическому событию нам приходится занимать позицию визави с этим событием, однако, умеренную. Действительно, в представлении некоторых аналитиков астрология имеет естественную социополитическую ориентацию. Например, "Гардиан" характеризует партию зеленых как партию, помимо прочего, *"серьезного вегетарианского рационализма и мумбо-юмбо (колдовских) астрологических нелепиц."*³³

На демократическом Западе астрологов всегда терпели как забавное развлечение. Астрология была очень широко распространена в массах населения Великобритании, но интеллектуальный истеблишмент придерживался позиции, принятой в 17-м столетии — отношения, варьирующего между недоуменным презрением и злобным отвержением. Патрик Карри показал, насколько интеллектуальная враждебность к астрологии в Англии является политической по своей природе — это ощущение радикальности астрологии, а следовательно, ее опасности и необходимости подавления.³⁴ Ганс Эйзенк показал, что это отношение превалирует сегодня среди ученых и психологов, создавая бессознательное предубеждение против астрологов, распространяющееся, в какой-то мере, естественно, среди тех, кто получает социологическое и гуманитарное образование и, понятно, среди политических аналитиков.³⁵

В результате, даже когда астрология используется политиками, она игнорируется политическими комментаторами, на которых, как это принято считать, лежит ответственность за разъяснение широкой публике, что послужило основой принятых политических решений. Наиболее ярким примером является то, что произошло в 1988 году, когда Дональд Рейган обнаружил, что Рональд Рейган получал астрологические рекомендации через свою жену Ненси, возможность чего мы уже отмечали.³⁶ Когда Джоан Куигли, астролог Рейганов, наконец прервала молчание, стало ясно, что она диктовала политику на самом высоком уровне, оказывая серьезное влияние на переговоры между Востоком и Западом в критические годы, ведущие к окончанию холодной войны.³⁷

Во время радио- и ТВ-обзоров в США в 1987 году мы постоянно возвращались к возможности использования Рейганом астрологии, но ни один журналист этим не заинтересовался до публикации в 1988 году рассказа Дональда Рейгана. При отсутствии каких-либо серьезных международных кризисов публика отнеслась к этому как к классической истории "мертвого сезона" в прессе. В Великобритании истеблишмент воспринял эту историю как шутку. Так называемые "качественные" газеты видели в этом не более чем свидетельства дряхлости Рейгана, и, насколько нам известно, ни в одном "образованном" или информированном журнале не попытались проанализировать влияние консультаций Куигли на события 1980-х годов. "Санди таймс", например, дав очень скудное сообщение об этой истории, решила войти в контакт с британскими астрологами для получения комментария и поручила это Стефену Пайлу, ведущему очень краткий и фальшивый отдел светской хроники. Не было проявлено никакого интереса к выяснению действительной роли астрологии в формировании периода разрядки. Куигли вообще не получила какой-либо положительной оценки: в общем, образованные комментаторы характеризовали ее как потенциально опасную больную, несмотря на тот факт, что она взяла на себя инициативу дать совет Рейгану прекратить антисоветскую риторику начала восьмидесятых об "империи зла" годов и иметь дело с Михаилом Горбачевым.

Иногда политические комментаторы сообщают об использовании астрологии азиатскими политиками, но основательный анализ не проводился никогда. Например, сообщалось, что новое индийское правительство 10 ноября 1990 года и таиландское правительство 16 декабря 1990 года были приведены к присяге в астрологически выбранные моменты,³⁸ но когда несколько месяцев спустя оба правительства пали, не было никаких попыток понять, когда, почему и где оппоненты правительств, которые также пользовались астрологией, предприняли свои действия. Правительство Таиланда было свергнуто путем военного переворота, а правительство Индии ушло в отставку, когда Партия Конгресса отказала ему в поддержке. Премьер-министр Чандра Шекар не мог выбрать момент, который выбрал Раджив Ганди, чтобы отправить его в отставку, но мог выбрать время своей отставки и назначения новых выборов. Подобные космические интриги совершенно недоступны пониманию политических аналитиков. Думается, эти обстоятельства должны учитываться даже теми политическими аналитиками, которые вообще не верят ни в какую астрологию. Например, фактически, военный переворот в Пакистане, который мы предсказывали исходя из затмения 6 августа 1990 года (см. выше), почти наверняка произошел по совету астрологов, снабжающих Информацией президента Пакистана и военных руководителей.

В Бирме, как хорошо известно, военное правительство широко использует астрологию, нумерологию и магию, также как и противники правительства. У оппозиции тенденция использовать число 8: всеобщая забастовка в 1988 году была объявлена на 8-й день 8-го месяца. Правительство же полагается на число 9: последние общие выборы были назначены на 27-е ($2+7=9$) мая 1990 года. Часть этой информации была опубликована,³⁹ но все же пока большинство аналитиков по Юго-Восточной Азии отказываются поверить в магическую основу принятия решений бирманским правительством. Например, в 1990 году правительство было занято строительством мостов в различных точках Рангуна, и эти действия большинство обозревателей связывали с потребностью правительства обеспечить быстрое продвижение войск из внешней части города, чтобы контролировать демонстрации. Однако, наш источник в Европейской комиссии по Бангкоку, лучше знакомый с культурой Юго-Восточной Азии, чем большинство образованных западных экспертов, считает, что расположение мостов является геомантическим действием, цель которого, дать возможность правительству контролировать окружение в гармонии с силами космоса.

Мы не хотим защищать подобные действия. Напротив, это ужасно, что астрология, потенциальный источник столь богатого знания, используется для грубых репрессий. Интеллектуальный истеблишмент игнорирует астрологию, когда она используется правительством в Азии, смеется над ней в США и презирает здесь, в Великобритании. Иными словами, политические аналитики, которые, как полагают, должны понимать и прогнозировать действия правительств, оставляют астрологию вне расчёта, даже если она используется. Не может выглядеть более смехотворной позиция, занятая антиастрологическим лобби.

Мы сталкиваемся с обвинениями в адрес астрологии со стороны политиков и с предубеждением ученых-политиков, но мы показали, что астрология может быть использована для общего блага. Мы хотим, чтобы мировая астрология была признана как способ приведения опасных точек и усиления будущих благоприятных возможностей для мира и справедливости. Мы видим в ней средство увеличения возможностей рядовых граждан в отношениях с деспотичной властью, включая и те правительства, которые используют астрологию как инструмент контроля и репрессий. Надеемся, что это второе издание позволит приблизиться к этой цели.

Введение

Астрология в завтрашнем мире

Возможно, самой насущной в современном мире, как для отдельных лиц, так и для наций, является необходимость видеть перспективу и цель человеческой расы включенными в схему Вселенной. Несмотря на соблазны нигилистического материализма, большинство из нас имеет глубокое ощущение того, что жизнь приобретет больше смысла, если мы можем воспринимать все ее проявления как единое целое, а не как ряд отдельных, хаотично объединенных частей. Необходимость этого очевидна: на Западе распространились эзотерические группы и религиозные культы в столь большом количестве, какого не было со времен Реформации.

До времени позднего Ренессанса, около трехсот лет назад, существовало общее представление о Вселенной как о едином организме, в котором ни одна часть не может быть понята в изоляции от целого. Это общее представление создавало базис всего образования по трем взаимосвязанным наукам: теологии, философии и астрологии. Из них философия, постепенно, в течение трех последних столетий, стала снимать с себя ответственность за все вопросы выше уровня семантики, а теология, по большей части, соглашалась быть лишь помощницей в общественных отношениях (простым дополнением социального аспекта) и модным занятием того времени. Только астрология сохраняла свои древние корни в философском подходе ко Вселенной как к единому целому, в котором, говоря словами платоников, небесные тела были "первыми мыслями Бога".

Несомненно, именно это имел ввиду д-р Л. Каниберт Мольберг из Ватикана, когда в "Письмах Канди к Тцу" писал:

*"Глядя вперед, уже сейчас можно сказать, что астрологии, видимо, суждено вывести другие ветви знания из бесперспективности бездуховного рационализма и материализма, так как в течение прошлого столетия она боролась за создание собственной системы представлений, с целью достичь примирения с верой, которого страстно желает наука. Такое развитие жизненно необходимо, если мы собираемся пережить нынешний духовный кризис, поразивший западную культуру."*¹

Именно это является практикой астрологии во всех ее формах, когда она создает мосты между разумом и интуицией, наукой и верой, Небом и Землей. Она является средством, с помощью которого фрагментарное и частное, происходящее "внизу", может быть понято через целостную и универсальную гармонию "верхнего". Астрология — это язык, с помощью которого могут общаться между собой внутреннее и внешнее, ноуменальное и феноменальное, духовное и материальное, язык, с помощью которого человеческая раса вновь сможет прийти к истинному пониманию своей связи с бесконечными реалиями времени, пространства и Космоса.

Можно видеть, как этот процесс идет со все возрастающей скоростью в области натальной астрологии, где работы таких пионеров, как Дэйв Радьяр, Джон Эдди, Лиз Грин и Стефен Арройо выковали связи с целительными силами высшей и глубинной психологии. В результате слияния астрологии с работами Юнга, Ассаджиоли и трансперсональной психологией родился новый и более глубокий взгляд на человечество.

Важно и существенно для этих работ, базирующихся на натальной астрологии, которая обычно сосредоточивает внимание на необходимости изменения отдельного человека, осознание необходимости трансформации на коллективном уровне. Эта трансформация жизненно важна, если человечество в целом собирается осознать свой выбор и пойти по позитивному пути, ведущему к эволюции, а не по негативному, способному привести к массовому разрушению. Чтобы такая трансформация произошла, астрология должна всерьез приложить силы к изучению и истолкованию работы коллективной психики и коллективного бессознательного, в том, как они проявляют себя через действия и поведение групп, народов и цивилизации. Астрология должна ответить на вызов современных наук — истории, социологии, политики и экономики — и обеспечить эти дисциплины одним качеством, которого не достает практикам этих отраслей знаний — сознания единства, цели и судьбы.

В сущности мунданная, или "чистая" астрология призвана вновь сыграть великую и благородную роль, хотя она забыта и тривиализована на протяжении столетий. Мы говорим "вновь", потому что с самых ранних документированных времен, до трех столетий тому назад, в Европе исследование космических паттернов было основным стержнем всех попыток понять коллективное поведение. В каждом сообществе, от мельчайших городов-государств до величайших империй, с самых ранних дней Месопотамии до национальных государств 17-го столетия наиважнейшей задачей астролога было объяснить и предсказать превратности коллективных судеб.

Астрологи сами должны разделить ответственность за исключение астрологии из прежних сфер ее влияния, поскольку количество времени, посвященного в этом столетии мунданной астрологии ничтожно по сравнению с натальной астрологией, Астрологи были соблазнены сверханалитическими и материалистическими подходами века. Они были втянуты во все нивелирующее технологическое общество, заменившее астрометеорологию "научным" прогнозом погоды, медицинскую астрологию — лекарствами, а сельскохозяйственную астрологию — распылением химикатов. Однако, если посмотреть на достижения этих современных заменителей, то они не убеждают: современные предсказатели погоды, со всеми их спутниками и компьютерами стоимостью в миллиарды фунтов стерлингов, не способны на более чем самые очевидные прогнозы; несмотря на несомненную преданность делу и блестящие исследования многих врачей, у тысяч людей развиваются серьезные заболевания, и сотни умирают в результате применения современных медицинских методов; "специалисты" по сельскому хозяйству нарушают продуктивность больших земельных площадей химическими обработками. В других областях университетские экономисты в принципе не способны сделать ни одного правильного прогноза экономических тенденций, а в это время глобальные системы, которые они анализируют, полностью разрушают общества и загрязняют Землю, с которой связаны наши надежды на выживание. Даже политики доброй воли кажутся не способными сделать что-то большее, чем латание дыр при возникающих аварийных ситуациях, тогда как политическая машина, которой они управляют, кажется, мало на что годится, кроме войны, репрессий и конфронтации. При отсутствии направляющей философии, потенциал ядерной энергии превратился в угрозу ядерного уничтожения, и в разгар технологической революции богатый становится богаче, а бедный беднее. Пришло время осознать, что современный мир потерпел массовый провал в деле сколь-нибудь разумной самоорганизации, — трудный шаг для нас, живущих на преуспевающем Западе, но необходимый, если мы обладаем достаточной решимостью, чтобы воссоздать мунданную астрологию в ее прежнем значении.

Важность мунданной астрологии для отдельного человека заключена в теории "субсумпции", которая утверждает, что индивидuum является "подсуммой", или содержится в массе. Таким образом, натальная карта содержится в мунданной, и поэтому, в конечном счете, невозможно судить о гороскопе рождения, не рассмотрев соответствующие мундантные гороскопы. Чарльз Картер кратко сформулировал это следующим образом:

"Могут ли натальные карты всех жертв Хиросимы указывать на смерть и разрушение, которые постигнут их в тот роковой день августа 1945 года? Наверняка и гороскоп этого города, если бы его можно было изучить, был бы полезен для суждения о них."(2)²

Опыт показывает, насколько интуитивно прав был Картер, и мундантные карты, построенные им на города, организации, народы и такие события, как нарушение мира и конец войны, могут указывать на коллективные судьбы отдельных людей, когда их натальные гороскопы не очень ясны.

В определенном смысле натальный гороскоп можно рассматривать как карту стремлений человека к саморазвитию и самореализации, успешных или затрудненных. Напротив, мунданная карта указывает нужды и требования масс, которые, вероятно, будут противоположны стремлениям индивидуума. Поэтому мунданная астрология обеспечивает философскую связь между судьбами отдельного человека и масс, а также между судьбами различных составляющих коллектива.

Все мы, даже самые склонные к одиночеству отшельники, являемся членами группы, будь то семья, поселок, город, нация или религия, которая в большей или меньшей степени оказывает на нас давление как на индивидуумов. Эти группы

переплетаются, образуя перекрывающиеся иерархии, и ни один из нас не свободен от их влияния. В конце концов, трансформация и совершенствование человечества зависят от полной включенности каждого из нас, и здесь может очень помочь натальная астрология. Но именно с помощью мунданной астрологии, мы должны увидеть общую картину трансформированного человечества в мире с самим собой, с Космосом и во всеобщем единстве.

Часть первая

Общие сведения

Глава 1.

Развитие мунданной астрологии от вавилонян до арабов.

Майкл Бэйджент

Астрология, какой мы ее унаследовали на Западе, первоначально возникла из мифологии древней Месопотамии. Из городов этой когда-то великой империи, ныне похороненных под иракскими песками, пришли зачатки нашей современной науки. Их древнюю астрологию вряд ли можно было отделить от господствовавшей мифологии. Характеры богов были характерами планет. Действия этих богов, о которых говорилось в великих эпических поэмах, ложились в основу примет, которые выводились из планетарных движений. Кажется, первоначально планеты считались самими богами, а не представителями богов, поскольку многие предзнаменования выводились удивительно *буквально*. Месопотамские астрологи видели в соединении двух планет борьбу двух богов за одно и то же место на небесах. Конфликт в небесах предвещал конфликт на земле, так как они верили, что все случающееся наверху, точно отражается внизу. Астрология была, в некотором роде, способом включения мифологии в каждодневную практическую жизнь. Это был способ понимания действий и желаний богов, управлявших Землей и человечеством. Это понимание не так уж далеко от современности — сегодня миллионы людей ежедневно молят о спасении их душ. Вавилоняне же ежедневно занимались пророчествами относительно спасения своего государства. Только подход к богам изменился.

Астрология, вышедшая из мифологии, породила собственную мифологию, особенно касающуюся ее истории. Несмотря на недавние публикации многих книг, основанных на добросовестных исследованиях, как научных, так и популярных, которые объясняют современный уровень знаний, сохраняется много ложных концепций о возникновении астрологии. Большая часть ответственности за это ложится на работы, следующие больше из интуиции, чем из фактов, и в сущности имеющих дело с верой или религией, включающей астрологию в состав эклектического подхода к священному. Астрология в этих работах выглядит частью древней традиционной мудрости, переданной свыше сверхчеловеческими "учителями". Все это приписывается учению, седая древность которого не подтверждается известными фактами. Историю астрологии необходимо прежде всего освободить от мистических предположений, что имеет большое значение и полезно психологически. Лучше всего вначале суммировать существующие представления в астрологии. Можно со значительной степенью уверенности принять следующее:

1. Астрология, какой мы ее знаем на Западе, развилась в империях Месопотамии: Вавилоне и Ассирии. Наиболее ранние известные данные ряда дисциплин, основывающихся на стандартной кодификации предзнаменований, вытекающих из планетарных явлений, восходят ко времени вавилонского царя Аммизадуки, около 1700 года до н.э.

2. Астрология не является продуктом глубокой древности, уходящей в прошлое на сотни тысяч лет, как, видимо, считали некоторые греческие авторы. И она не появилась в готовом виде в Месопотамии, принесенная из какого-то неизвестного внешнего источника. Напротив, от ее начала до времени первой вавилонской династии (1950-1651 годы до н.э.) может быть прослежен, с некоторыми перерывами, период развития в течение следующей половины тысячелетия. Этот период достиг кульминации около 1000 года до н.э. составлением стандартного астрологического текста под названием "Энума Ану Энлиль".

3. Математическая астрология, использующая регулярный зодиак, разделенный на градусы, возникла некоторое время после 400 года до н.э. — вероятнее всего, под влиянием персидского вторжения в Месопотамию за столетие до этого.

4. Несмотря на утверждения Геродота, пока нет доказательств, что египтяне использовали какую-либо форму астрологического предсказания до вторжения в их

страну греков в 331 году до н.э. Последние принесли с собой вавилонские астрологические концепции. Дендерский зодиак, которому часто приписывали глубокую древность в популярной литературе, относится к поздним птолемеевским временам — 100-30 годам до н.э.¹

5. Первая известная астрология, по крайней мере, на официальном уровне, была исключительно мунданной астрологией, имевшая дело только с благополучием правителя и государства. Индивидуальные натальные гороскопы не обнаружены до пятого века до н.э. Самые ранние известные примеры относятся к 410 году до н.э.

До девятнадцатого столетия мало что было известно о происхождении астрологии, помимо сказанного в трудах классических писателей, связывавших науку с глубокой древностью. Один ранний писатель, Эпиген, как сообщают, писал, что "у вавилонян имеется ряд наблюдений за звездами на период 720 тысяч лет, записанных на обожженных кирпичах..."² Однако Птолемей, писавший во втором столетии н.э., был более реалистичен, когда описывал доступные данные по затмениям лишь до 747 года до н.э. Его представление о возрасте астрологии нашло подтверждение в современных археологических открытиях.

Величественные курганы, разбросанные по пустынным областям Ирака, скрывают разрушающиеся останки древних замков и дворцов. В середине девятнадцатого столетия эти курганы начали вскрывать и исследовать самыми примитивными способами. Один такой громадный курган Куянджик располагался на реке Тигр против современного города Мосула. Исследовательские раскопки были проведены английским пионером-археологом Остином Генри Лайардом, но, ничего не обнаружив, он прекратил их в 1852 году. Местный специалист Хормузд Рассам был оставлен здесь в качестве британского представителя. Он был уверен, что куюнджикский курган хранит тайны, которые еще предстоит обнаружить, и решил копать. К сожалению, права на раскопки в наиболее обещающих частях кургана были предоставлены французскому археологу Виктору Плейсу. Рассам, не склонный уважать подобные джентльменские соглашения, начал копать ночью во французской зоне. В конце декабря 1853 года, на третью ночь своей тайной работы, команда Рассама проникла в крупную галерею. Стены ее были покрыты знаменитыми теперь рельефными изображениями львиной охоты, выставленными в Британском Музее. Расчищая обнаруженное помещение, рабочие в середине его наткнулись на кучу из тысяч маленьких глиняных табличек. Все они были покрыты сложными треугольными письменами, называемые клинописью. Язык был известен в древние времена, это аккадский язык семитской группы, двумя диалектами которого были вавилонский и ассирийский.

Рассам и его люди обнаружили Ниневию, дворец ассирийского царя Ашурбанипала, правившего с 668 по 631 год до н.э. Помещение, на которое они вначале наткнулись, было царской библиотекой, оставшейся нетронутой столь долгое время после разрушения дворца. Таблички были отправлены в Лондон и постепенно расшифрованы. Из этих исследований возникли основы истории древней Месопотамии и наук, которые родились в этом регионе. К сожалению, вследствие примитивности ранних раскопок и недостатка представлений, как надо транспортировать и хранить таблички, многие были расколоты или потеряны. В результате, несмотря на многие более поздние архивные открытия, в наших знаниях о ме-сопотамских империях еще много пробелов и неясностей.

Таблички открыли, что в древней Месопотамии были специалисты по многим видам предсказаний. Наибольшее количество текстов посвящено попытками заглянуть в будущее с помощью примет, заимствованных из разнообразных источников, как-то: формы птичьих стай, поведение животных у городских ворот, узоры из кровяных сосудов на печени принесенной в жертву овцы. Причина этого была простой. Человек, говорили они, создан для служения богам, чтобы те могли отдыхать.³ Поэтому знание воли богов было жизненно важно на земле. Предсказание представляло собой чтение предзнаменований, через которые боги проявляли свои желания. Предсказатели, *бару-жрецы*, были прикреплены к замкам и царским дворам. Многие функционировали в качестве советников правителя, информируя его о решениях, принимаемых богами.

Среди табличек, найденных в библиотеке Ниневию, были стандартные тексты по различным методам предсказаний. Каждый из них имел свой литературный "канон", на который делались ссылки. Астрология не была исключением.

В библиотеке были таблички, содержавшие стандартную астрологическую работу этого периода "Энума Ану Энлиль", названную по первой строке таблички: "Когда боги Ану и Энлиль...". Хотя библиотека, несомненно, содержала всю работу, в результате капризов археологии девятнадцатого века, части табличек не хватает или они так расколоты, что реконструировать их пока невозможно. Однако, идентифицировано достаточно, чтобы можно было воссоздать всю серию.⁴ Это было собрание из 68 или 70 таблиц — в зависимости от издания — содержавших несколько тысяч предзнаменований, следующих из небесных и метеорологических явлений. Все, что происходило над землей, — на небе или в небесном царстве, — считалось относящимся к астрологии.

Первые двадцать две таблички "Энума Ану Энлиль" состоят из предзнаменований на основе наблюдений Луны. Начиная с таблички 23 и до 41 речь идет о Солнце, в 41 табличке начинаются предзнаменования на основе метеорологических наблюдений. Начиная с Таблички 50, идут предзнаменования по звездам, созвездиям и планетам. Только шесть табличек осталось идентифицировать, но по многочисленным фрагментам можно сделать вывод о содержании недостающих частей. Видимо все они имеют дело с планетами и созвездиями. Далее, астрономические данные, содержащиеся в этой серии табличек, позволяют отнести последние из них к 1000 году до н.э.⁵ Совершенно ясно, однако, что им предшествовал длительный период развития. Можно думать, что традиции различных предсказательных школ соединились в этой полной серии.

Табличка 63 из "Энума Ану Энлиль" - простой перечень предзнаменований по появлению и исчезновению Венеры, может датироваться примерно 1700 годом до н.э.⁶ Эта компиляция представляет собой известную "Табличку Венеры Аммисадукской", совершенный образец которой можно видеть в Британском Музее. Эта табличка доказывает, что основа "Энума Ану Энлиль" была заложена во времена первой вавилонской династии, правившей с 1950 до 1651 годы до н.э.

*"В месяц Шабати, пятнадцатый день, Венера исчезла на западе на три дня. Затем на восемнадцатый день Венера стала видна на востоке. Весны будут изливаться, Адад принесет дождь, а Эа — наводнения. Царь будет направлять послания о примирении царю."*⁷

То что развитие шло от этой ранней даты, показали таблички, найденные после открытия библиотеки Ашурбанипала. В 1927 году французами было раскопано хеттское поселение Катна, и среди табличек была найдена одна, составляющая часть лунного раздела "Энума Ану Энлиль".⁸ Поскольку Катна была полностью разрушена около 1360 года до н.э., это указывает, что, по крайней мере, некоторые предзнаменования могут кодифицироваться по этой дате. В других хеттских поселениях также были обнаружены астрологические таблички, одна из которых, очевидно, являлась введением в "Энума Ану Энлиль".⁹ Хеттская цивилизация пришла к закату примерно за два столетия до принятой даты составления стандарта этой астрологической работы, так что данное открытие является еще одним указанием на период, предшествовавший составлению этой работы.

Во времена царя Ашурбанипала это сокровище существовало во многих экземплярах различной длины, зависевшей от изготавливавших их, школ переписчиков. Позднее, специалист по этим сериям, профессор, Эрнст Вайднер, сообщил, что копии были найдены в нескольких древних городах Вавилонии и Ассирии: Вавилоне, Борсиппе, Ассуре, Калахе, Ниневии, Уруке, и Дилбате. Поскольку это была явно широко распространенная справочная работа, копии ее, можно было найти в каждой библиотеке.

Но работа над серией продолжалась и после кодифицированного Времени — рубежа тысячелетия. Это доказывается наличием в более поздних табличках не только астрономических данных давностью около 1000 года до н.э., но и данных из более поздней работы под названием "Мульапин". У нас имеется копия этого текста на табличках, датирующаяся 687 годом до н.э. Эта более поздняя работа Классифицирует известные звезды и созвездия по трем направлениям — Ану, Энлиль и Эа. Однако, эти направления не выглядят полосами в небе, параллельными небесному экватору, а представляются частями восточного горизонта.¹⁰ Центральная часть являлась направлением, или, возможно, воротами Ану, северная — Энлиль, южная — Эа. Созвездия Водолея, Скорпиона и Козерога помещались в направление Эа. Рыбы, Овен,

Телец и Плеяды входили в число относящихся к Ану. Энлиль частично состоял из Рака, Льва и Большой Медведицы.

В библиотеке находились отчеты официальных предсказателей, живших в разных городах империи. Ясно, что существовала, по крайней мере, при царе Ашурбанипале, имперская сеть астрологических центров, и все регулярно делали сообщения царю. Доклады касались наблюдений за планетарными движениями, и часто, хотя и не всегда, сопровождались соответствующими выдержками из "Энума Ану Энлиль", но необходимо сказать, что иногда предлагавшиеся астрологические советы основывались не на наблюдениях, а возникали "изо ртов людей".¹¹ Из других докладов выясняется, что царь сам обращался за советом по поводу предстоящего небесного события:

*"Царь дал мне приказ, сказав: "Веди для меня наблюдение и сообщай обо всем, что происходит". И теперь обо всем, что становилось ясно и проявлялось моему взгляду, я брал на себя труд направлять послания царю, моему господину, дважды или трижды..."*¹²

Основной целью этих сообщений было снабдить царя советами, следующими из различных положений, содержащихся в канонической серии и относящихся к наблюдавшимся явлениям. Эти сообщения, шестьсот из которых имеются теперь в нашем распоряжении, видимо, исходили не от изолированных астрологов, а от руководителя и учителя группы из десяти или более ученых, возможно, работавших в дворцовой школе. Действительно, сложная работа по непрерывным наблюдениям требовала хорошо организованной группы наблюдателей.

Эти сообщения позволяют сделать вывод, что к седьмому столетию до н.э. астрология стала основной формой официальных предсказаний, поскольку, несмотря на наличие в библиотеке большого числа табличек, посвященных многим другим видам предсказаний, также расположенных в канонические серии, в сообщениях очень сильно преобладает астрология. Очевидно, однако, что *бару*-жрецы не были исключительно астрологами, но были искусны также и во многих других видах предсказаний. Видимо, "дисциплина", в которой они были специалистами, включала все варианты, кроме предсказаний по печени жертвенной овцы. Последнее было исключительно сферой деятельности отдельной группы специалистов, видимо, не столь эклектичных в своем подходе к предзнаменованиям.

Хотя мы можем быть определенно уверены в том, что сообщили в этом кратком обзоре древней астрологии, но все же мы не можем позволить себе догматизма в своих утверждениях. Имеются многочисленные проблемы не только в интерпретации текстов, относящихся к астрологии, но и в значимости, которую им следует придать. Мы должны относиться к дошедшей до нас информации с большой осторожностью. Потому что, во-первых, буквально каждый текст, относящийся к астрологии, почти всегда основывается на более раннем, теперь утерянном, оригинале. Кроме того, новые открытия непрерывно заставляют нас изменять свои представления о прошлом и о способностях древних людей. Но наиболее важно для предмета астрологии, как позднее отметил Лео Оппенгейм, то, что большая библиотека Ниневии была библиотекой для специалистов, приспособленной специально к требованиям государственных астрологов и других предсказателей.¹³ Она ничего не говорит нам о верованиях или практических действиях средних граждан того времени. Использовали ли и они астрологию? Библиотека не дает нам на это никаких указаний. Если да, то придерживались они тех же верований, что жрецы, или существовали "популярные" традиции, значительно отличавшиеся от первых? И на это мы также не можем получить ответ.

В действительности должна была существовать сильная неписанная традиция, большая часть которой утеряна. Существование иных верований видно из ранних библейских рассказов о патриархе Аврааме. Вначале он был высоким придворным официальным лицом в вавилонском городе Ур до того, как он и его семья оставили город, развив свою монотеистическую религию. Авраам долго считался в иудейской традиции компетентным астрологом.

Представляется вероятным, что существовала какая-то форма астрологии, доступная среднему мужчине или женщине. Возможно также, что существовала форма астрологии, в которой использовались индивидуальные карты рождения задолго до принятия этой практики официальной астрологией. Но поскольку карты рождения

требуют более тонкого знания звезд, календаря времени, это предположение может быть менее вероятным. Глиняные клинописные таблички были в большой мере "официальными" сообщениями, содержащими информацию, нужную царю ежедневно, или же вполне умышленно оставленную им для потомков. С другой стороны, в течение большей части первого тысячелетия до н.э. для письма стали все шире использоваться менее стойкие материалы — восковые таблички или папирус. Персидские завоеватели шестого столетия до н.э. сделали государственным языком арамейский. На нем уже писали не клинописью, а чернилами на папирусе. Постепенно большая часть официальных и коммерческих документов оказалась написана по-арамейски на папирусе, и возможно, они включали значительную часть астрологических документов "популярного" типа.

Папирус очень нестойкий материал, и многие документы должны были поглотиться пожарами, свирепствовавшими в древних зданиях во время разграбления их завоевателями. Те же, что пережили это разрушение, все же оказались утерянными в течении столетий в результате подъема уровня воды в этой области. Итак, представляется вероятным, что скорее обычная астрология, чем официально используемая, была записана на папирусе и поэтому оказалась утерянной навсегда. Оппенгейм утверждает, что использование армейского языка и папируса могло начаться раньше, возможно и на рубеже тысячелетий.

Поэтому мы можем допустить, что наши выводы относительно вавилонской астрологии — это выводы только о царской вавилонской астрологии, естественно, относящейся к правителю и государству. То, что простая, негороскопная, а индивидуальная популярная форма астрологии существовала, видимо, соответствует действительности. Свидетельство тому обнаружено при раскопках Султан-тепе в виде метода индивидуального предсказания, не вошедшего в стандартные тексты предзнаменований, но на сотни лет им предшествовавшего.¹⁴ Эта традиция продолжала существовать в рамках официальной религии, так что она не является истинно "популярной" в широком смысле слова. В данном случае кверент просил жреца совершить ритуал, после которого могли ожидать предзнаменования. После ритуалов, в которых участвовало созвездие Большой Медведицы, можно было увидеть астрологические предзнаменования, которые выводились из направления движения ближайшей по времени падающей звезды.

Главное различие между этим видом и официальной царской астрологией заключается в том, что в первом случае выполнялся заказ частного лица. Ответы были всегда простые, в основном типа "да — нет". Эта разновидность предсказаний восходит по времени к первой вавилонской династии и, таким образом, является современницей табличке "Венеры Аммисадукской". На интересный вопрос, была ли она в те давние исторические времена частью "официальной" методики или же "официальная" методика возникла из этого простого предсказательного ритуала, пока ответить не удастся. Просто отсутствуют данные.

Возникает еще интересный вопрос о более позднем появлении индивидуальных карт рождения в Месопотамии. Свидетельствует ли их появление об ослаблении центрального правительства, так что другие люди, кроме царя, становятся достаточно важными, чтобы быть объектами интереса официальных предсказателей? Или же это связано с окончанием царского покровительства в шестом столетии до н.э., когда под властью персов, *бару*-жрецы были вынуждены начать работать коммерчески для любого, кто мог их нанять?

Хотя использование хеттами вавилонской астрологии свидетельствует о распространении этих знаний за пределами имперских городов, археологические свидетельства этому не обнаружены далее, чем у соседних народов. Эламиты на востоке знали о вавилонском учении. Таблички с частями "Энума Ану Энлиль" были обнаружены в их столице Сузе экспедицией 1987 года.¹⁵

Если, однако, использовать неархеологические данные, то можно обнаружить указания, что знание вавилонской астрологии стало распространяться за ее рубежи в первой половине первого тысячелетия до н.э. Несколько позже 550 года до н.э. появился греческий философ Пифагор, провозгласивший радикально новую философию, основанную на концепции вселенной как музыкальной гармонии. Если верить более поздним греческим авторам, а у нас нет оснований им не верить, Пифагор после изучения Древнего Египта направился в Вавилон, где находился примерно

восемь лет, изучая науку о звездах. Возможно, именно здесь он получил основы своих будущих учений. Даже критики, скептически относящиеся к его посещению Востока, признают, что его философские системы хорошо согласуются с месопотамской астрологической теорией. Итак, видимо, этим путем, через Пифагора в шестом веке до н.э. основы месопотамской астрологии впервые проникли в греческий мир. Интересно поразмыслить, насколько учение Пифагора заимствовано у вавилонян. Пифагор, например, учил о реинкарнации и придерживался строгой вегетарианской диеты. Могли ли эти идеи в это время быть распространены среди *бару-жрецов* Вавилона? Видимо, нам нужно обратиться к вавилонским представлениям о судьбе и Предопределенности, "*шимту*" и "*иштару*".¹⁶

Для данного исследования существенно, что Пифагор, исходивший из вавилонской астрологии (учения, насколько можно судить, подходившего к человеку как к существу фатальному), пришел к концепции человека как свободного индивидуума. Пифагор дал грекам систему, в первую очередь имеющую дело с человеком как с вечно существующим созданием, содержащим в своей душе потенциал полного самосознания. Он учил людей стремиться к высшему опыту - прямому знанию Божественного. Пифагор хотел, чтобы люди становились богами, а не оставались их слугами. Вавилонский эпос о сотворении мира "*Энума элиш*" говорит, что человечество было создано из павшего бога (любопытное предвестие общей иудейской и манихейской идеи), естественным следствием этого, хотя и не высказанным в эпосе, является возможность для человека восстановить эту первичную Божественность. Может быть, существовала какая-то тайная мистическая традиция, оказавшаяся незамеченной вавилонской традицией, которая учила людей, выявлять в себе истинную связь с богами? В самом деле, ни один век не имеет монополии на мистицизм, и было бы странно, если бы не существовал и вавилонский мистицизм. Древнее "древо жизни", ставшее впоследствии первостепенным мистическим символом иудаизма, часто фигурирует в величественных резных панелях. Одна из таких, из Ниневи, выставлена в Британском Музее, другие в Лувре, в Париже. Не являются ли они частью пока неизвестного учения? Это кажется вполне вероятным. Тайные надписи были обнаружены на некоторых вавилонских табличках, ни одна из которых до сих пор не расшифрована. Далее, если существовали какие-то вавилонские эзотерические учения, они, вероятнее всего, должны быть обнаружены во вторичных источниках в различной степени фальсифицированными. Несмотря на уязвимость сказанного, в нем может быть много истины.

С Пифагором можно связать окончание периода, Начавшегося с первых попыток систематизации небесных предзнаменований, в продолжение которого происходило формулирование стандартных текстов, предсказывавших исключительно то, что открывали небеса из будущего для государства, и окончившегося растущим признанием значения отдельной личности. Это изменение ознаменовало и важное изменение в астрологии.

Вторжение персов в Месопотамию в 538 году до н.э. и их последующее правление империями Вавилона и Ассирии можно рассматривать как начало второго периода в истории астрологии. Оно изменило жизнь этого региона во многих отношениях. Одно существенное изменение заключалось в том, что было разрушено доминирование царского дворца над страной, была ослаблена колоссальная власть, ранее поддерживавшаяся *бару-жрецами*. Важность этого нельзя переоценить. Теперь звезды можно было изучать, не связывая это с какой-то религиозной доктриной. Постепенно, в течение второго периода, изучение астрологии становилось секуляризованным, отделялось от религии. Начали возникать рациональные теории для объяснения наблюдавшихся планетарных движений, которые ранее рассматривались просто как божественные прихоти. В начале этого протонаучного периода как вавилонянами, так и афинянином Метонем в 432 до н.э. был разработан календарь с девятнадцатилетним циклом. Примерно в это же время другой грек, Эукгеомон, установил точки солнцестояния и равноденствия, обнаружив, что сезоны имеют неравную продолжительность. Эукгеомон построил тропический календарь, основанный на летнем солнцестоянии, поместив эту точку в 1° Рака. Позднее появился регулярный зодиак. Ранее все ссылки на "знаки" относились к созвездиям. Наконец, самое главное, появилась индивидуальная карта рождения. Самый ранний пример, ныне находящийся в Бодлианской библиотеке в Оксфорде, датируется 410 годом до н.э.¹⁷ Однако, в этом

примере еще неясно, идет речь о регулярном зодиаке или созвездиях, хотя последнее кажется более вероятным.

Возможно, даже в этот ранний период, греческое влияние уже начало изменять вавилонскую астрологию. Греки имели дело с отдельными людьми, а не с государством. Представляется вероятным, что это отношение в сочетании с вавилонской астрологией привело к первоначальной концепции натальной карты. Здесь интересно отметить, что в течение некоторого времени, около 450 года до н.э., греческий философ Платон соприкасался с месопотамской мыслью. Папирус, найденный в развалинах Геркуланума, сообщает, что в конце жизни Платона обучал искусству астрологии вавилонский жрец, приехавший в Афины.¹⁸ Возможно, такие странствующие жрецы привезли с собой в Вавилон греческую концепцию человека. В самом деле, в работах Платона много астрологии. В его идеальном государстве все в гармонии с Вселенной. Его "Тимей", например, выражает взгляд на мир, согласно которому существует близкое соответствие между макрокосмом и микрокосмом. Он выражает

также идею того, что человек имеет божественную и бессмертную душу, возвращающуюся на Землю при последовательных инкарнациях. И снова можно задаться вопросом, не могла ли реинкарнация быть частью вавилонской мысли. "Эпином" также основан на восточной мысли. Кюмон назвал эту работу "первым евангелием, проповедовавшим элинам звездную религию Азии."¹⁹ В этой работе можно видеть начало синтеза греческой и месопотамской мысли, предвещавшего великое интеллектуальное синкретическое движение в Греции в течение нескольких последних столетий до н.э. Именно во время второго периода развития астрологии впервые произошла дифференциация мунданной и натальной астрологии, хотя, конечно, обе они практиковались одними и теми же людьми.

Пик второго периода наступил, когда и Месопотамия, и Египет были под властью греков. В 331 году до н.э. Александр Великий вторгся на Средний Восток, что явилось началом периода, считающегося эрой выдающихся достижений в просвещении и науке. Первоначально центром этого ренессанса был город, основанный им в дельте Нила — Александрия.

Наконец, соединение математики и астрологии привело к изобретению регулярной зодиакальной градусной шкалы, а позднее — Асцендента — знака и градуса, восходящих в момент построения карты. Асцендент, видимо, появился значительно позднее. Из шести имеющихся у нас клинописных натальных карт, самая ранняя, в которой используются регулярные градусы и минуты зодиакальных знаков, была обнаружена в Уруке и датирована 263 годом до н.э.²⁰ Ни в этой карте, ни в остальных, Асцендент не упоминается. Не упоминается он и в первых греческих картах до 4 года до н.э. Асцендент; видимо, появился значительно позднее. Но поскольку у нас есть только две папирусные карты, более ранние, чем эта дата, мы не можем считать их действительно репрезентативными. Письменные источники свидетельствуют о значительно более раннем введении Асцендента. Один был обнаружен для рождения 27 декабря 72 года до н.э. В этой карте - восходящие Близнецы. Однако рассчитанные данные соответствуют примерно 22 году до н.э., так что эту дату следует считать самым ранним действительным упоминанием Асцендента.²¹

Вторжение греков в Вавилонию привело к появлению многочисленных ученых, расцветших под этим двойным влиянием. Одним из тех, чье имя сохранила история был Кидинну, эллинизированный вавилонянин, известный позднее грекам как Киден. Около 315 года до н.э. он основал астрологическую школу в Вавилоне, которая, видимо, действовала еще около 200 лет.²² Эта школа представляла собой пионерскую попытку обучения вавилонской астрологии многих греческих учеников, приехавших в Месопотамию в годы после вторжения Александра. В отличие от Эуктемона, Кидинну поместил равноденствия и солнцестояния в восьмые градусы зодиакальных знаков. Видимо, с Эуктемоном, а особенно с Кидинну, вошел в употребление регулярной зодиакальный круг, разделенный на 360 градусов. Таким образом, можно сказать, что его изобретение и использование скорее всего предшествовало клинописной табличке, найденной в Уруке, по крайней мере, на 50 лет. В настоящее время ученые придерживаются мнения, что регулярный зодиак датируется поздним персидским периодом Месопотамии, то есть четвертым столетием до н.э.

Несколько позднее 281 года до н.э. другой эллинизированный вавилонянин, Берос, жрец из Мардукского дворца в Вавилоне, основал астрологическую школу на

греческом острове Кос.²³ Это была первая такая школа, созданная в пределах самой Греции. Возможно, Кос был выбран из-за его стратегического положения, так как он был важной точкой пересечения торговых путей, связывающих Грецию с Египтом и Месопотамией. Берос, несомненно, привез с собой переводы на греческий "Энума Ану Энлиль" — ни единый экземпляр которых не пережил губительного воздействия христиан и времени. Берос удовлетворил наступившим интеллектуальным изменениям, перенес акцент с религиозных объяснений звездных движений к требованиям научной теории. Витрувий считал его автором одной из самых ранних из известных теорий, объясняющих фазы Луны. Плиний сообщает, что Берос достиг такой славы, что афиняне воздвигли статую в его честь. Самые ранние известные планетарные эфемериды, выполненные в клинописной форме, датируются Вавилоном периода греческого правления. В них сообщаются небесные позиции на каждый год, начиная с 308 года до н.э. Поскольку первые несколько строк отколоты, эфемериды вполне могли начинаться с планетарных позиций первого года царства греков (селевкидов) в Вавилонии, 312 года до н.э.²⁴ Также из Вавилона дошли до нас самые ранние сохранившиеся астрономические "дневники", относящиеся к более позднему периоду, 274 году до н.э., всего обнаружено семь таких дневников, все в раскопках Вавилона. Это свидетельство ранних попыток эмпирической корреляции небесных и земных событий. Видимо, они связаны с формированием базы данных, служащей для исправления существующей астрологической теории. Если это объяснение верно,

то эти дневники являются хорошим примером греко-вавилонского Научного движения. Возможно, эти дневники также являются неудовлетворенностью традиционной астрологией. Действительно ли астрологи того времени собирались ревизовать "Энума Ану Энлиль"? В то время она, действительно, должна была подвергаться внимательной проверке, хотя бы уже из-за туманности ее астрономической основы и отсутствия какой-либо математической теории.

Каждый из этих дневников охватывает полгода, разделенные на месячные отрезки. Внутри каждого отрезка вначале приводятся ежедневные данные об астрономических и метеорологических явлениях, затем цены на предметы потребления в этом месяце, изменения уровня воды в реке, зодиакальные знаки планет и различные заметные политические и религиозные события.²⁵ Очень позднее создание этих дневников дает основание предположить, что предыдущая астрологическая традиция не имела под собой научного основания, то есть что древние вавилоняне регистрировали наблюдения в течение тысяч лет и что основные положения Их астрологии возникли из этого обширнейшего собрания данных. Как мы уже объяснили, древние системы предзнаменований были систематизированы задолго до возникновения эмпирического подхода, результатом которого явились эти дневники. Однако, это не приблизило нас к точному пониманию как возникли различные интерпретации. Тот факт, что некоторые из древних интерпретаций остаются справедливыми и сегодня, указывает либо на эмпирический подход, либо на очень высоко развитую интуицию поколений астрологов. Выдвинута соображение, что в течение длительного периода времени имелась тенденция к отделению "сигнала" от "шума". Иными словами, преобладали те части астрологии, которые были верны и остались такими до настоящего времени, в результате чего неверные части постепенно исчезли из поля зрения. Какое бы объяснение мы не приняли, надо быть уверенным, что будущие открытия модифицируют или значительно изменят наши представления. Намеком на то, что может ожидать археологов в некоторых еще неизвестных архивах, служит сообщение по крайней мере об одном, ранее доступном собрании данных, существовавшем задолго до написания дневников. Птолемей в своей астрономической работе "Альмагест" говорит, что имел доступ к данным о затмениях с очень древних времен, начиная с 747 года до н.э. Поэтому мы должны быть готовы ко многим открытиям в этой области.

Последние три столетия дохристианской эры были свидетелями значительного ускорения образования, сгруппированного первоначально в городах Александрия и Афины. Их активность, особенно на Востоке, стимулировалась первыми египетскими царями Птолемеями, которые в дополнение к царскому комплексу в городе Александрия, построили замечательный музей и библиотеку. Ученые могли там жить столько, сколько хотели, пользуясь выделяемыми царем средствами. Библиотека была очень обширной, количество свитков рукописей в ней достигло 500 тысяч, и это во

времена, когда даже 500 выглядели впечатляюще. Эвклид, знаменитый своей геометрией, был среди первых великих ученых, работавших здесь, также как два астронома Аристилл и Тимохарис: их наблюдения, оказавшиеся столь важными в будущем, были систематизированы и собраны в библиотеке. В это же время, но в Афинах, работал астроном Аристарх. Он написал трактат, утверждавший, что Луна получает свой свет от Солнца, тезис, замечательный для того времени, и особенно тем, что столь существенно превосходил представления Бероса, который в это время открывал свою школу на Косе. Это свидетельствует о том, что греческие достижения в астрономии сравнимы с вавилонскими. Аристарх также исследовал относительные размеры и расстояния между Землей, Луной и Солнцем. И не следует его напрасно осуждать за большую неточность результатов - важность его работы заключена в правильности метода. Дополнительным свидетельством того, что астрологический зодиак предшествовал табличкам из Урука 263 года до н.э., является использование Аристархом в своей работе регулярного зодиака, разделенного на 360 градусов.

Позднее Аристарх создал революционную теорию вращения Земли вокруг Солнца. За восемнадцать столетий до Коперника он сформулировал первую гелиоцентрическую теорию планетарного движения. К сожалению, позднее астроном должен был отказаться от своего взгляда и вернуться к древней геоцентрической модели. Правящая верхушка за такое сжигает заживо; и даже в те времена Аристарх за такую теорию был обвинен в безбожии.

Астрологические идеи были не просто принадлежностью круга специалистов, они были предметом интереса любого образованного человека в классическом мире. Важной причиной этого была поддержка, оказанная астрологии, философами-стоиками. Стоицизму впервые учил афинянин Зенон, живший во время правления двух первых Птолемеев (он умер около 264 года до н.э.). Он делал акцент на вере в провидение и подчинение собственной судьбе как способу привести свою жизнь в гармонию с Космосом. Все стоики тогда поддерживали и использовали астрологию: вавилонская концепция соответствия между Небесами и Землей нашла удобное прибежище в этом движении. Последователь Зенона, Клеант, учил поистине мистическому представлению: Вселенная — живое существо, Бог - его душа, а Солнце - сердце.

Одним из друзей в Афинах был астролог и поэт Аротос. Он написал две астрономические и астрологические поэмы, получившие широкую популярность среди граждан греческих государств. Благодаря ему, эти идеи стали доступны огромному большинству народа, который учил его поэмы наизусть и таким образом узнавал о звездах, созвездиях и зодиаке.

Во второй половине третьего столетия до н.э. в Александрии работал астролог Аполлоний. Он занимался (как все астрологи и астрономы тех дней) созданием теории, которая могла бы охватить все планетарные движения, в том числе ретроградность планет. Аполлоний, исходя из более ранних работ, особенно, Гераклита, создал уточненную планетарную теорию, позднее использованную вначале Гиппархом, а затем Птолемеем. Они приняли ее как базовую модель планетарных движений.

Гиппарх — также оказавший влияние на Птолемея — работал спустя столетие после Аполлония, также в великом центре Александрии; умер он около 127 года до н.э. Он твердо отказался от гелиоцентрической системы, постулированной Аристархом, и все свои усилия сосредоточил на геоцентрическом представлении, используя теорию движений, предложенную Аполлонием. Таким образом, на Гиппархе лежит ответственность за утерю правильного гелиоцентрического представления о небесах вплоть до времени Коперника. Может быть, стоило бы задаться вопросом, насколько в отрицании Гиппархом гелиоцентрического представления отразились его астрологические убеждения: несомненно, что он был практикующим астрологом, а астрология убежденно утверждала геоцентрический подход ко Вселенной.

Гиппарх, как сообщают, обнаружил прецессию равноденствий и произвел точное измерение этого движения. Он, однако, продолжал оставаться в неведении относительно его истинной причины. Его измерения удивительно точны. Определенная им ежегодная прецессия - около 46 дуговых секунд — тогда как истинное значение близко к 50-ти секундам.

Знание прецессии позволило Гиппарху ввести различие между звездным годом — временем между возвращениями Солнца к данной звезде, первоначально Альдебарану — и коротким тропическим годом — временем между возвращениями

Солнца к всегда ретроградной точке равноденствия. Отсюда следует, что каждый тропический год делается все короче и короче и все больше отличается от звездного года. В двадцатом столетии это несоответствие достигло около 24 1/2 градуса. Пользуясь этим открытием, Гиппарху удалось около 139 года до н.э. произвести точное измерение тропического года, изобретая современную форму тропического зодиака. Начало нового года весной, которое Кидинну поместил в 8° Овна, Гиппарх переместил в 0° Овна, и этой системой мы с тех пор пользуемся на Западе, конечно, в первую очередь, под влиянием Птолемея, принявшего ее.

С самых ранних времен Итальянский полуостров отличался своеобразным развитием предсказаний будущего, явно независимым от развития на Среднем Востоке. Древние этруски, например, славились своими способностями к предсказаниям, в особенности с использованием метеорологических явлений, хотя у них существовала и простейшая астрология. Раннее римское общество продолжало их практику включения предсказаний в процесс принятия важнейших решений. Основные использовавшиеся методы включали чтение по внутренностям жертвенных животных или консультации оракулов. Астрология, видимо, играла относительно малую роль в раннем Риме, ограничиваясь такими простыми и нечастыми событиями, как кометы и затмения. В действительности, усложненная астрология возникла лишь после установления в дальнейшем контакта с месопотамским миром. Именно в начале последнего столетия до н.э. математическая астрология начала входить в римскую жизнь настолько, чтобы суметь оказывать культурное влияние.

Римляне называли астрологов "халдеями" от старого названия Месопотамии. Название это перешло от древнего племени "калду", источника Халдейской династии, правившей Вавилоном с 612 по 539 годы до н.э. Это название говорит о том, что большая часть астрологов в раннем Риме были иностранцами, вавилонянами или сирийцами, прибывшими в Рим в качестве ученых или, возможно, привезенными как пленники, либо для обслуживания легионов. Плиний подтверждает вторую возможность, отмечая, что астрология, насколько ему известно, была впервые введена в Италии рабом Антиохом, привезенным с Востока.²⁶

В последнем столетии до н.э. интеллектуальный климат в Риме стал более благоприятным для астрологии, особенно вследствие распространения греческой философии стоиков. Одной из ключевых фигур был великий учитель-стоик Посидоний (около 135-51 года до н.э.), возглавивший школу на Родосе — ставшую вторым после Александрии учебным центром, где он обучал как философии, так и астрологии. Посидоний чрезвычайно восхищался учениями Платона и Пифагора, и неудивительно, что он считал астрологический труд "Тимей" центральным в идеях Платона. Стойкую славу Посидонию создало объединение им элементов традиций Платона и Аристотеля в единую философию. Этот синтез лег в основу того, что позднее стало называться неоплатонизмом, философией, ныне Лежащей в основе астрологии и, кстати, современной науки. Неоплатоническая философия Посидония была принесена в Рим молодым ученым Нигидием Фигулусом, позднее ставшим известным астрологом. Нигидий Фигулус и его друг Цицерон вместе учились в родосской школе.

Посидоний постоянно приезжал в Рим, где стал учителем и другом Цицерона. Последний, однако, несмотря на продолжающуюся дружбу с Нигилием Фигулусом, постепенно разочаровывался в астрологии. Около 44 года до н.э., после смерти Посидония, он выпустил резко критическую работу "De Divinatione", в которой отказался от любых предсказаний, включая астрологию. Причиной его враждебности, видимо, стали беспорядки гражданской войны, возникшей между Помпеем и Цезарем в 49 году до н.э. Цицерон поддерживал Помпея, и после поражения последнего в течение короткого времени был в изгнании. Ранее Цицерон занимал высокие правительственные посты, но он ненавидел Цезаря и никогда активно не участвовал в новом режиме. Именно в этот горький послевоенный период он опубликовал "De Divinatione". В этой резкой работе он упоминает экстравагантные обещания астрологов Помпею:

"Я вспоминая множество предсказаний, которые сделали Помпею халдеи..."²⁷

"Могу привести бесчисленные (случаи), когда пророчества предсказателей были либо безрезультатными, либо факты оказывались прямо противоположными пророчеству. О боги, сколько раз они ошибались в прошлой гражданской войне! Какие

пророческие послания предсказатели направляли из Рима тогда сторонникам Помпея в Греции! Какие заверения давали Помпею".²⁸

Цицерон вернулся в Италию с поста губернатора провинции в Турции и нашел свою страну расколота войной. Некоторое время он был в нерешительности, кого поддерживать, но в конце концов выбрал Помпея, Не могло ли случиться, что он сделал свой выбор по совету астрологов? И когда события показали, что выбор неверен, сколько нужно было горечи, чтобы проклясть их всех? "Что за непостижимое сумасшествие," — так называет он астрологию, — "потому что ведь мало назвать "глупостью" то, что совершенно лишено разума?"²⁹ Несмотря на попытку Цицерона уничтожить астрологию, его друг Нигидий Фигулус позднее получил широкое признание за то, что предсказал окончание гражданской войны, если не возможного победителя.³⁰

Хотя астрология играла роль в интеллектуальной жизни республиканского Рима, видимо, она не выходила сколько-нибудь значительным образом на политическую арену, несмотря на то, что у большей части великих людей того времени имелись построенные карты рождения. Юлий Цезарь, видимо, не проявлял большого интереса к астрологии или к другой системе предсказаний. Казалось, он наслаждался, действуя вопреки советам предсказателей, и ничего плохого в результате не происходило, если не считать дня его убийства, который был предсказан (несомненно), но по внутренностям, а не по планетам. Противник Цезаря Помпеи, получил много астрологических советов, как и несколько последующих претендентов на власть. Плутарх сообщает, что Марк Антоний пользовался услугами египетского астролога, бывшего в его окружении.

Коллега Антония, а позднее его противник, Октавиан, также был не чужд астрологии. Светоний рассказывает, что в юности Октавиан посетил астролога, который, построив его карту рождения, бросился к ногам Октавиана: столь замечательное будущее он обнаружил. Октавиан вышел победителем в конце гражданской войны и стал первым императором Рима, изменив свое имя на Август. В последующую эру Римской Империи наблюдался быстрый рост использования астрологии, особенно для политических предсказаний. Именно эти предсказания принесли массу трудностей римским астрологам.

Вначале астрология оставалась предназначенной лишь для аристократии и интеллектуалов. Однако, через некоторое время она проникла в более низкие слои общества. Произошло это в первую очередь под влиянием восточных религий, распространившихся по империи. Многие из этих культов — как культы Кибелы, Изиды, Ваала или Митры включали в свои учения различные уровни астрологии, особенно культ Митры, непобедимого Солнца, подземные дворцы которого украшали астрологические символы.

Сильную поддержку восточным направлениям мысли стали оказывать первые императоры, особенно привлеченные доктринами, считавшими земного правителя воплощением бога. Этот аспект учений не был упущен династией Цезарей, которые в течение первого столетия н.э. постепенно обожествляли себя. Учитывая этот интеллектуальный климат, неудивительно, что астрология все в большей мере становилась частью повседневной римской жизни.

В течение последних нескольких лет правления Октавиана была завершена "Astronomica" Манилия, одна из самых доступных работ римской астрологии. Это остроумная, хотя и не очень ясная работа, содержит изложение мунданной астрологии, где, совершенно очевидно, ее теория приписывается вавилонянам, доказывая, что Манилий имел доступ к переводам или изложениям древних табличек.



Рисунок 1. 1. Круг 12 атла

Манилий использует метод, который до сих пор не обнаружен ни в одном вавилонском тексте. Это метод связывания определенных мунданных событий с индивидуальными. Он включает использование подвижного круга домов, основанного на "Части фортуны". Дом в натальной карте, содержащий "Часть фортуны", считается первым домом, остальные одиннадцать домов располагаются по кругу карты против часовой стрелки. Этот накладывающийся паттерн был назван кругом двенадцати "Атла" (Athla) и совершенно отличен от обычных двенадцати домов, или "храмов" карты.

Видно, что определенные признаки коррелируют с используемыми сегодня. Из двенадцати домов, по крайней мере, четыре — второй, третий, четвертый и седьмой — чисто мунданные. Наша современная мунданная интерпретация седьмого дома включает "враги", что может быть отражением раннего значения "опасность". Наш современный третий дом управляет бизнесом и торговлей, как и в этом раннем римском примере. Имеются, однако, и несоответствия с современным использованием домов — двенадцатый дом сегодня не рассматривается как управитель успеха в мире, скорее наоборот.

То, что Манилий работал четко в рамках месопотамской традиции, ясно показывает использование им любопытной и специфически вавилонской техники микрозодиака, когда каждый знак подразделяется на двенадцать сегментов по $2,5^\circ$.

Детальное объяснение Манилием сложных мест системы доказывает, что она идентична той, что описана в серии табличек, найденных археологами в развалинах Урука.³¹ Они датируются эрой царя Селевкидов Антиоха I, правившего Вавилоном в 281 — 261 годах до н.э. Поскольку очень маловероятно, что Манилий мог читать клинопись, следует принять, что информация этих табличек была переведена на греческий или латынь и была доступной учащимся в Риме. Берос пустил в обращение греческие переводы всего содержания вавилонских табличек. На то, что Манилий входил в интеллектуальный греческий круг в Риме, возможно, указывает тот факт, что даже в начале современной эры греческий язык служил проводником астрологической традиции.

Подобно многим ранним астрологам, Манилий развил вавилонское учение, о том, что земные территории подпадают под особое астрологическое управление. Но если ранние системы были очень просты, например, Сатурн выступал как управитель Аккадского царства, — то система Манилия была значительно сложнее. Важным моментом было теперь уже не управление планет, а управление зодиакальных знаков. Манилий считал, что расовые различия обусловлены различиями в астрологическом управлении родинами наций. Он считал также, что несовместимость определенных народов является особым отражением несовместимости управляющих ими знаков. Он

говорил, что его система должна помочь римлянам более разумно выбирать землю для своего проживания или страну, с которой они должны будут торговать:

*"Так каждый человек должен остерегаться или стремиться к определенному месту для проживания, тогда он может надеяться на доброжелательность или остерегаться враждебного отношения в зависимости от характера, нисходящего сверху..."*³²

Естественно, появление предзнаменований, таких как затмения, обещает нарушения в странах, управляемых знаком, где происходит затмение. Эта идея, конечно, сохранилась у нас и сегодня.

Соображения, стоящие за соответствиями Манилия, не вполне ясны, хотя он и дает объяснение некоторых главных признаков своей системы. Он делит мир на три континента — Ливию, Азию, и Европу. Первый, Ливию, землю побежденного Карфагена, змей и "сущест, питающихся падалью", он помещает, в целом, под управление Скорпиона. Второй, Азию, который он описывает как землю богатств, окруженную искрящимися водами и наполненную ароматическими деревьями, он помещает под Тельца. Это имеет определенную логику. Третий, Европа, определен менее четко. Он описывает этот континент, наполненный героями и художниками, как землю богатства и власти. Он не дает ему общего управителя, а делит континент между отдельными знаками: Козерог управляет Германией, Галлией и Испанией; Весы — Римом; Дева — Грецией и т.д. Видимо, за этими управлениями нет какой-то реальной теории, кроме предполагаемых связей между знаками и физическими характеристиками различных регионов. Есть определенные случаи, когда признаки выведены из местной религии, например, Фригия помещена под Льва, потому что это земля, где почитается Кибела, чье животное — лев, но такие соображения, видимо, использованы не во всех случаях.



Рис. 1.2. Карта мира Манилия, показывающая астрологические соответствия

Все римские императоры первого столетия н.э. имели тесные связи с астрологами; некоторые и сами владели этим искусством. Мерой растущей серьезности, с которой они подходили к астрологии, может быть рост числа опубликованных эдиктов, запрещающих астрологам практиковать, отправляющих их в ссылку или, в исключительных случаях, приговаривающих к смерти. Астрология не была тем предметом, которым было легко заниматься в Риме.

Пример показал Тиберий, наследник Октавиана и император с 14 года н.э. до его смерти в 37 году н.э. В его правление появился "официальный" астролог, член императорского двора, сосредоточивший в своих руках значительную власть благодаря своему влиянию на императора. Параллельно с ростом статуса привилегированных астрологов возрастало систематическое преследование всех других. Императорам, понятное дело, была нужна монополия в этой области.

Еще до того, как стать императором, при посещении Родоса, Тиберий был так поражен искусством астролога Тразилла, что использовал его в качестве придворного астролога до конца своего правления. У Тразилла Тиберий достаточно научился астрологии, чтобы самостоятельно читать карты. Метод, по которому Тиберий испытывал астрологов Родоса, был прост и жесток. Когда ему нужен был астрологический совет, он шел с астрологом и сильным слугой в ту часть виллы, которая находилась на высокой скале. Если получивший конфиденциальные вопросы Тиберия астролог каким-то образом обнаруживал свое недостаточное умение, слуга просто сбрасывал его со скалы. Тразилл неизбежно оказался приглашенным на виллу Тиберия, но искусство астролога было таково, что поразило клиента. Однако, Тиберий не отказался от мрачного финала испытания и предложил Тразиллу посмотреть собственную карту на этот день. Тразилл построил, видимо, хорарную карту и сразу выразил величайший ужас. Он закричал, что страшная опасность неизбежна, после чего Тиберий обнял дрожащего астролога и высоко оценил его искусство. В отличие от своих предшественников, Тразилл пережил путешествие на скалу³³.

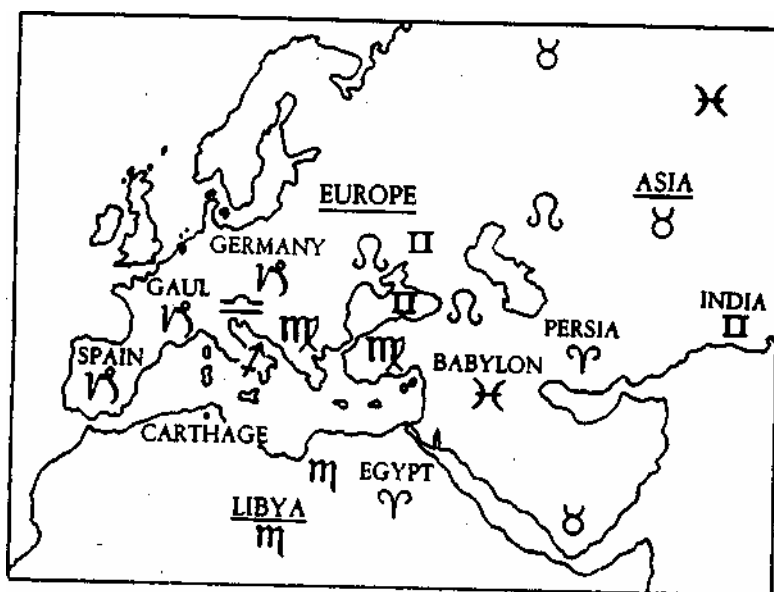
Однако, если Тразилл что-то и знал судьбе своих предшественников, то не нужно было большого знания астрологии, чтобы предвидеть неминуемую личную опасность, находясь в гостях у Тиберия.

Что бы ни прочитал на самом деле Тразилл относительно ситуации, впечатления, которое он произвел на хозяина, оказалось достаточным, чтобы он включил астролога в свое ближайшее окружение и взял его с собой обратно в Рим. Светоний сообщает, что Тразилл как "официальный" астролог оказывал успокаивающее влияние на часто неистового императора. Тиберий постоянно боялся за свою жизнь и убивал любого, в ком чувствовал возможную угрозу. Тразилл каждый раз убеждал императора, строя его карты, что ему предстоит еще много лет власти, тем самым уменьшая его тревогу и склонность к убийствам³⁴.

Бальбилл, сын Тразилла, был астрологом и доверенным лицом трех императоров — Клавдия, Нерона и Веспасиана. Он был порождением значительно более кровожадно мыслящей школы. Светоний приводит пример: при появлении кометы, предвещавшей, как считалось, смерть лидера, Бальбилл напомнил испуганному Нерону, что в прошлом правители умели отвращать "гнев небес", казня своих самых выдающихся граждан. Это была вариация древней месопотамской традиции — указать заместителя царя в надежде, что он примет на себя гнев судьбы. Следуя совету Бальбилла, Нерон приступил к массовому уничтожению римской аристократии³⁵. Эти действия повторялись каждый раз, как появлялось такое предзнаменование, доказывая, между прочим, народу Рима, что появление кометы, действительно, предвещает кровопролитие и гибель великих людей.

В последние десятилетия первого столетия Веспасиан и два его сына, Титус и Домициан, имели тесные деловые отношения с астрологами, причем сыновья его сами стали опытными астрологами. К несчастью, годы занятий астрологией несколько не смягчили их нравов. Дио Кассиус сообщает, что Домициан очень неэтично использовал астрологию. Он строил карты всех выдающихся людей Рима, которых можно было рассматривать как соперников. Тех, чьи карты говорили о власти и успехе, Домициан немедленно казнил, даже если они не проявляли какого-либо интереса к занятию позиций, дающих власть³⁶. Итак, в течение всего первого столетия, по крайней мере, в Риме, астрология оставалась орудием власти императоров, которых все более охватывали фатализм и паранойя. Хотя астрология была принята римлянами, именно греки обеспечили научные открытия, необходимые для ее развития. Ни одной фигуры, сравнимой с Гиппархом и Аристархом, не дал Рим. Этот перерыв в развитии длился до середины второго столетия н.э., когда возникла еще одна монументальная фигура — и снова грек, и также живущий около Александрии. Это был Клавдий Птолемей, слава которого связана с двумя главными работами. Первая — это "Megale syntaxis mathematike", более известная под ее арабским названием "Альмагест", появилась вскоре после 151 года н.э. Она оставалась определяющим астрономическим текстом до эры Коперника и Кеплера примерно в течение 1500 лет.

Через некоторое время после "Альмагеста" Птолемей написал работу, состоящую из четырех частей — "Тетрабиблос", явившуюся главным собранием астрологических знаний. В этой работе Птолемей впервые упорядочил и структурировал исследование небес по ясно определенным областям. Астрономия была отделена от астрологии, а

сама астрология подразделена на мунданную и натальную. Такой подход дал больше ясности, но, к сожалению, он привел к разделению этих двух астрологических областей, которые для Птолемея были лишь различным использованием одного и того же предмета.

Именно Птолемей, больше чем какой-либо другой астролог, обеспечил выживание астрологии во времена политических и религиозных сдвигов первого тысячелетия христианской эры. Его интеллектуальный и научный статус был таков, что мало кто из критиков осмелился возвысить голос против этого предмета в течение нескольких сотен лет. А критиков было очень много, это совершенно ясно, потому что даже Птолемей был вынужден им ответить. Вступительная часть "Тетрабиблоса" посвящена духовной защите астрологии: "Не следует, — писал Птолемей, — подвергать сомнению искусство проводника из-за его многочисленных ошибок".

Птолемей воздает хвалу астрологам прошлого, особенно Гиппарху и Посидонию, на работах которых основывается. Он говорит также об использовании книг, столь древних, что вряд ли они могли быть прочитаны. Читая его слова, невозможно не испытывать огорчения, что эти книги недоступны нам сегодня. Птолемей, несомненно, должен был работать в великой библиотеке Александрии и иметь доступ к греческим переводам "Энума Ану Энлиль" и родственным работам. Сообщения об исключительной древности, очевидно, сразу обращали на себя внимание изучающих, поскольку, как уже отмечалось, Птолемей имел данные о затмениях, восходящих ко времени царя Вавилона Набунасира — 747 году до н.э.

Невозможно определенно установить влияния на Птолемея источников информации помимо тех, о которых он упоминает сам, поскольку великая Александрийская библиотека исчезла, полностью уничтожена. Трагично, что первое серьезное ее разрушение произошло вскоре после смерти Птолемея. Окончательный удар был нанесен толпами христиан в конце четвертого столетия.

Хотя многое из древних фаталистических учений сохранилось, однако дух времени стал более скептическим. Существование предзнаменований еще признавалось, но уже не все признавали будущее человечества фиксированным. Предзнаменования, как это чувствовали интеллектуалы, указывают скорее на возможности, чем на определенности. Например Плиний, около 77 года н.э., писал:

*"Сила предзнаменований в действительности находится под нашим контролем, и их влияние зависит от того, как мы их воспринимаем"*³⁷.

В "Тетрабиблосе" Птолемей принимает рациональную, в основном, аристотелеву точку зрения. Влияние планет, утверждает он, обусловлено не божественным вмешательством, а измеримыми физическими причинами. Его объяснения нерелигиозны и логичны, это объяснения ученого. Мы видим у Птолемея полный разрыв с традиционной вавилонской схемой, основанной на фатальной Вселенной, над которой доминируют почти недостижимые боги. Практически, многие интерпретации предзнаменований у Птолемея остались неизменными: Скорпион продолжал считаться опасным, Марс - воинственным, а Юпитер все еще приносил благодеяния правителю и государству.

Подобно Манилию, Птолемей проявил много изобретательности для установления астрологических управлений миром. В отличие от Манилия, он пытается дать своей системе научное правдоподобие, и эта попытка явно неудачна. Зодиак, говорил Птолемей, делится элементами на четыре треугольника: огня, земли, воздуха и воды. Каждый из этих треугольников может быть отнесен, продолжает он, к определенному географическому направлению: огонь к северо-западу, земля к юго-востоку, воздух к северо-востоку и вода к юго-западу. Он не объясняет, исходя из чего определены эти направления, но явно не рассчитывает, что читатель может не согласиться.

Далее он утверждает, что обитаемый мир также может быть разделен на четыре географических направления — и мало кто мог бы ему возразить. Поэтому, рассуждает он, четыре четверти земли должны быть "в близости" с четырьмя тритонами зодиака, так что каждая географическая четверть управляется одним из четырех элементов. Пример такого рассуждения: в моей книге четыре главы, у моей машины четыре колеса; поэтому моя книга и моя машина "в симпатии"; следовательно, если моя книга повреждена, то и моей машине будет причинен вред! Несмотря на спорность рассуждения, Птолемей помещает северо-западную часть мира (Европу) под

управление северо-западного тригона элементов, то есть огня. Остальные три четверти мира закреплены за другими тремя элементами. Затем Птолемей добавляет два усложняющих фактора. Во-первых, хотя каждая географическая четверть управляется одним элементом, отдельные страны внутри этой четверти управляются различными знаками этого элемента. Например, Ливия, древнее название Африки, управляется элементом воды; Карфаген, главный город региона, управляется Раком; Мавритания — Скорпионом.

Во-вторых, объясняет он, страны около центра земли, где соединяются четыре четверти (рис. 1.3) обнаруживают дополнительные влияния, которые "втекают" из четверти, диагонально противоположной. Греция, например, хотя и управляется огнем (потому что располагается в северо-западной четверти) имеет подуправление земли, следующее из ее близости к юго-восточной четверти.



Рис. 1.3. Карта мира Птолемея и астрологические соответствия.

Затем Птолемей демонстрирует работу своей системы. Европа, северо-западная четверть земли, находится под управлением огня. Это, говорит он, видно из общих характеристик людей. Они выглядят независимыми, свободолюбивыми, воинственными, великодушными и, как это ни странно, гомосексуальными — "без страсти к женщинам и лучше удовлетворяющиеся мужчинами". Затем он подразделяет Европу: Британию, Галлию и Германию он помещает под Овна, который, как он чувствует, делает эти народы более воинственными и дикими; Италия и Сицилия попадают под Льва, поэтому они рассматриваются как более властные и благожелательные; Испания помещена под Стрельцом, потому что ее народ независим, прост и любит чистоту. Страны около центра мира, такие как Греция и Крит, имеют дополнительное влияние земли, исходящее из противоположной четверти. Поэтому их обитатели выглядят Дружелюбнее и более философичны.

Хотя к соответствиям Птолемея сделаны дополнения, основные положения используются астрологами и сегодня. Книги по мунданной астрологии, вышедшие за последние десять лет, продолжают повторять их. Англия и Германия все еще относятся к Овну, Персия к Тельцу, Испания к Стрельцу, Африка к Раку и т.д., как и предложено Птолемеем. Но как показано, сохранение птолемеевских соответствий вообще не оправдано, потому что их обоснования ничего не стоят.

Интригующи различия между соответствиями Птолемея и Мани-лия. Они свидетельствуют о том, что даже две тысячи лет назад по этому вопросу было мало согласия между астрологами. Возникновение соответствий остается туманным, поскольку многие ранние работы утеряны, но по мнению современных ученых, соответствия Птолемея вытекают из работы Посидония, учителя Цицерона и Нигидия Фигула.

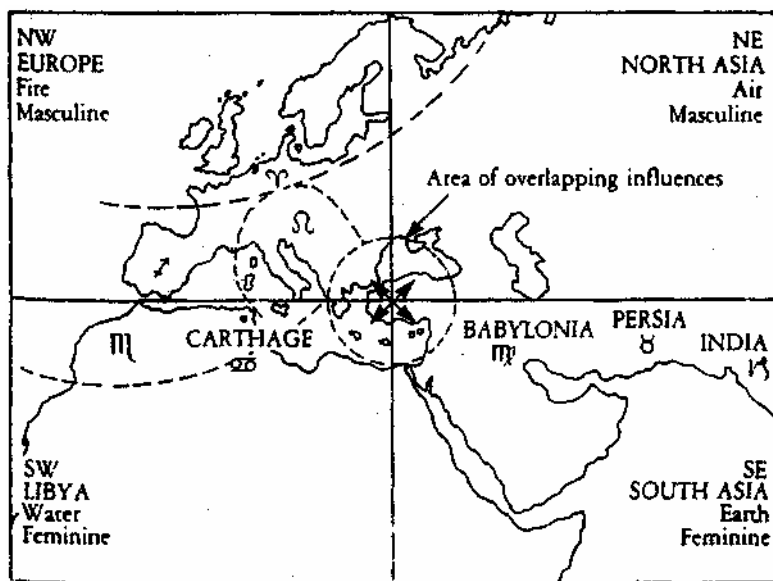
Как же Птолемей использовал эти управления на практике? Ответ во многом тот же, что и в отношении Манилия, - небесные события должны влиять на те территории

мира, которые попадают под то же самое астрологическое управление. Птолемей добавил другие методы описания влияния на мир астрологических явлений, особенно, влияния на города. Он объясняет, что положения Солнца, Луны и Асцендента в картах основания городов очень чувствительны, и следует ожидать любых астрологических событий, связанных с этими положениями. Если дата основания города неизвестна, Птолемей советует астрологам вместо этого использовать положение Середины неба короля или правителя этого времени³⁸. Это интересная идентификация правителя и города.

В отношении самих явлений он утверждает, что самыми сильными причинами проблем на земле являются затмения Солнца и Луны, после которых по значению идут стоянки Сатурна, Юпитера и Марса. Когда наблюдаются эти события, следует обратить внимание на знак, в котором они происходят. И далее, в любой части мира, которая подпадает под этот знак, можно с уверенностью ожидать какого-то несчастья.

Наконец, приближаясь к позиции современной психологической астрологии, Птолемей утверждает, что люди, наиболее подверженные "универсальным болезням", имеют в своих картах светила или углы в соединении или в оппозиции с градусом затмения или стоянки. Сегодня астрологи склонны с ним в этом соглашаться.

Птолемей был последним великим астрологом, появившимся в Греческой и Римской империях. В последующие столетия центр астрологических исследований переместился обратно на родину астрологии — в Персидскую империю Сасанидов, распространившуюся от Месопотамии до долины Инда. Интеллектуально Запад начал клониться к упадку; его великие умы деформировались, все более втискиваясь в рамки развивающегося христианства. Астрология была одной из областей знания, которые церковь считала граничащими с ересью, ее изучение осуждалось, зачастую и просто проклиналось.

Греческая наука в целом, и астрология в частности, нашли благодатную почву для развития на Востоке, в третьем столетии н.э., при сасанидском царе Шапуре I. Он был либерален в отношении искусств и терпим в религии: при его правлении учитель-гностики Мани открыто проповедовал и даже иногда встречался с царем. Шапур был большим покровителем греческих философов и ученых, при его поддержке многие работы, в том числе труды Птолемея, были переведены на персидский. К сожалению, возрождение греческой культуры длилось недолго, но значение этого кратковременного расцвета проявилось несколькими столетиями позже, когда великие тексты были вновь переведены — на этот раз на арабский язык исламскими учеными.

Ислам, традиционно ведущий свое начало от 622 года н.э., привел не только к имперской экспансии, но и к расцвету просвещения. Это просвещение было эклектичным по своим источникам и охватывало широкий круг различных культур. Главной группой, внесшей в него свой вклад, были еврейские ученые, расцветшие под властью вначале терпимо относившихся к ним арабских халифов — ситуация, очень отличавшаяся от наложенных на них римскими и христианскими правителями ограничений. Наибольшие достижения в просвещении явились результатом установления династии Аббасидов в 750 году н.э. Халиф Аббасид сменил старую арабскую столицу Дамаск на новый город Багдад, основанный им на западном берегу реки Тигр в 762 году. Город был построен по геомантическому принципу: он был круглой формы и окружен тремя концентрическими стенами с пробитыми в них четырьмя воротами. Через эти ворота проходили четыре главные дороги, соединявшие центральную площадь с четырьмя концами империи. Багдад стал фокусом обширной экономической сети, приносившей городу беспрецедентное богатство. В начале девятого столетия Багдад, возможно, был самым крупным городом в мире с населением около миллиона, и это во времена, когда столица Карла Великого насчитывала несколько тысяч человек.

Первая астрологическая школа в Багдаде была основана в 777 году еврейским ученым Якобом бен Тариком. Школа славилась своими писателями и переводчиками. Абу-Машар, возможно, самый знаменитый из арабских астрологов, возглавлял эту школу в середине девятого столетия. Он перевел Птолемея на арабский, и его переводы впоследствии были переведены на латинский европейскими учеными на Западе. Школы Багдада сделали доступными работы, написанные на греческом, сирийском, персидском и индийском языках, это охватывало все ранее существовавшие

направления, и дало арабским учащимся уникальную возможность быть на передовом рубеже образования.

Многие из этих работ нашли путь в Европу через арабскую Испанию, интеллектуальным центром которой был громадный город Кордова с населением, приближавшимся к полумиллиону. Туда сходились учащиеся из Италии и Галлии, чтобы обучаться у арабских учителей. Один из таких учащихся, Жильбер Овернский, впоследствии стал папой Сильвестром II.

Главные исламские и иудейские астрологи

Латинское имя	Арабские имя	Русская транскрипция
Альбатегниус	Аль-Баттани	Аль-Баттани
Альберуни	Аль-Бируни	Бируни
Альбумазар	Абу Ма'шар	Абумашар
Альфаганус	Аль-Фаргани	Аль-Фаргани
Альхацен	Аль-Хайтам	Аль-Хайтам
Альпетрагиус	Аль-Бируджи	Аль-Бируджи
Анаритиус	Аль-Наиризи	Аль-Наиризи
Авиценна	Ибн Сина	Авиценна
Азаркуиль	Аль-Заркали	Аль-Заркали
Мешахала	Машаалла	Машаалла



Рис. 1.4. Развитие астрологии

Хотя мы в великом долгу перед арабскими учеными за их переводы и сохранение греческих и римских астрологических текстов, проникших в Европу в одиннадцатом и двенадцатом столетиях, но мы не можем ограничиться столь эгоцентрической оценкой исламской астрологии. Видеть в арабском мире лишь переносчика более ранних астрологических знаний, значит игнорировать большую часть арабских знаний. Но в полном объеме их невозможно охватить, пока не переведено огромное количество астрологических трудов с арабского, персидского и турецкого; в настоящее время они лежат нетронутыми в коллекциях музеев по всему миру. Грустно сознавать, что даже знаменитые труды недоступны в переводе, не говоря уже о трудах менее известных ученых. Но можно надеяться, что со временем состояние дел улучшится.

Библиография

- Atra-hasis** "The Babylonian Story of the Flood" (trans. W. G. Lambert and A.R. Millard) Oxford, 1969
Burstein S. M. "The Babyloniaca of Berosus" Malibu, 1978.
Cicero "De Divinatione" (trans. W.A. Falconer) London, 1979.
Cumont, F. "Astrology and Religion among the Greeks and Romans" NY, 1960.

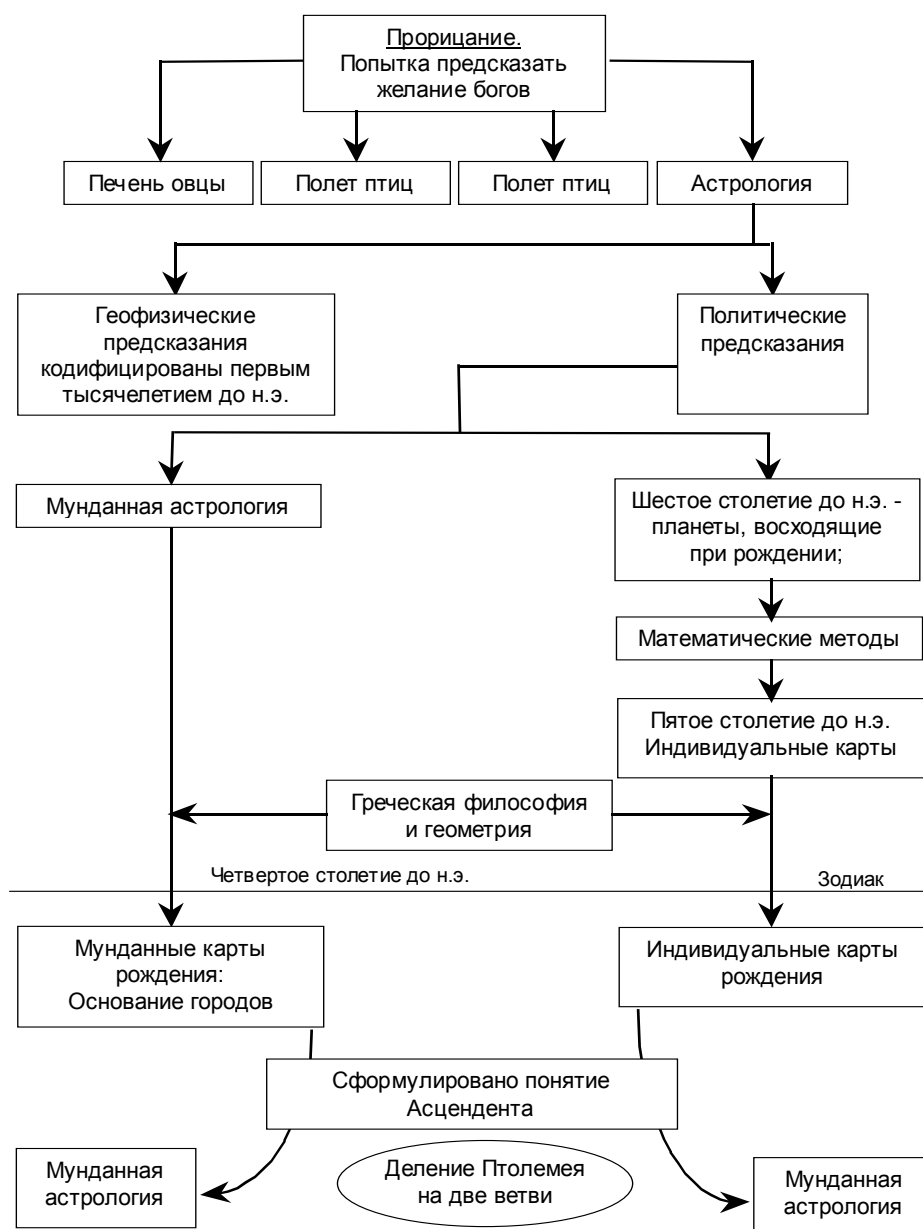
Dio Cassius "Roman History" (trans. E. Cary) 9 vols, London, 1961

Enima elish "The Babylonian Genesis" (trans. A.Heidel) 2nd edit., Chicago, 1963.

Herodotus, "The Histories", (trans. Aubrey de Selincourt) Harmondsworth, 1981.

Jaroche, E. "Astrologie Revue Hittite et Asianique, vol. 14 (fasc 59), 1956.

Iucan "Pharsalia" (trans. Sir Edward Ridley) 2nd edition, London, 1905.

Manilius "Astronomica" (trans. G. P.Gould) London, 1977.

Neugebauer, O and Van Hoesen, H. B. "Greek Horoscopes" Philadelphia, 1959.

Neugebauer, O. "Astronomical Cuneiform Texts" 3 vols, London, 1955.

Neugebauer, O. Parker, P.A. "Egyptian Astronomical Texts" 3 vols, London, 1960.

Neugebauer, O. "The Exact Sciences in Antiquity" 2 nd edition, New York, 1969.

Oppenheim, A. L. "The position of the intellectual in Mesopotamian Society" *Daedalus* spring, 1975.

Oppenheim, A. L. "Ancient Mesopotamia" Revised edition, Chicago, 1977.

Pliny "The Natural History"(trans. J.Bostock, H.T.Riley)6 vols, London, 1855-57.

Plutarch "Makers of Rome" (trans. Ian Scott-Kilvert) Harmondsworth, 1980.

Ptolemy, "Tetrabiblos",Reiner "The Venus Tablet of Ammisaduqa" Malibu, 1975.

Reiner, E. "Enuma Anu Enlil, Tablets 50-51" Malibu, 1981.

Reiner, E. "Fortune-telling in Mesopotamia" "Journal of Near Eastern Studies" vol. 19, no. 1, January, 1960.

Sachs, A. "A classification of the Babylonian astronomical tablets of the Seleucid period" "Journal of Cuneiform Studies" vol. 2, no. 4, 1948.

Sachs, A. "Babylonian horoscopes" "Journal of Cuneiform Studies" vol. 6, no. 2, 1952.

Scheil, V. "Un fragment susien du livre Enuma Anu Ellil" "Revue d'Astrologie et d'Archeologie orientale" vol. 14, no. 3, 1917.

Seneca "Naturales Quaestiones" (trans. T. H. Corcoran) 2 vols, London, 1971

Suetonius "The Twelve Caesars" (trans. Robert Graves) revised edition Harmondsworth, 1975.

Tacitus "The Annals of Imperial Rome" (trans. Michael Grant) revised edition, Harmondsworth, 1979.

Virolleaud, C. "The Syrian town Katna and the Kingdom of Mitanni" "Antiquity" vol. 3, 1929.

Waterman, L. "Royal Correspondence of the Assyrian Empire" 4 vols, Michigan, Ann Arbor: 1930.

Weidner.E. F. "Gestim-Darstellungen auf Babylonischen Tonataflen", Wien, 1967.

Глава 2 История мунданной астрологии в Европе с 500 года н.э. до наших дней

Николас Кемпион

В период после распада Римской империи около 475 года н.э. происходил постепенный упадок интеллектуальных знаний в Европе, и частью этого явления было почти полное исчезновение научной и практической астрологии. Процесс этот не был резким, однако он ускорился в результате нежелания христианских теологов принять астрологию. Два видных философа того времени, Боэций (480-524 г.г. н.э.) и Исидор (около 560-636 г.г. н.э.) приняли общие положения планетарных влияний, но их отказ от предсказаний как нехристианского занятия задержал развитие астрологии в последующие столетия¹. Годы между 500 и 800 н.э. можно назвать надиром европейской астрологии, в течение которого арабы стали наследниками эллинистической мудрости.

Исчезновение астрологии было неполным, поскольку древние труды в какой-то мере сохранились в монастырских библиотеках. По работам Боэция и Исидора духовные лица знали о дискуссии по поводу астрологии между отцами церкви, а от других классических авторов, как Плиний, — о соответствии различных характеристик планетам. Возможно, сохранились и более сложные астрологические тексты, поскольку известно, что из Ионы в северной Британии вышел Алкуин, ставший учителем астрологии императора Карла Великого и инициатором возрождения астрологии в девятом столетии. Астрология в то время основывалась на разрозненной системе наблюдений небесных явлений - лунных фаз, затмений, комет — и планетарных ассоциаций с числами, днями недели, травами и другими растениями, минералами и т.д. На популярном уровне и в монастырях у астрологии была одна важная особенность — она была мунданной, имела дело не с отдельным человеком, а с группами. Самый ранний астролог-практик в Англии, о котором нам известно, был некий Пелит, астролог короля Эдвина Нортумбрийского (примерно 616-32 г.г. н.э.), чьей главной задачей было снабжать короля военными советами во время его длительной войны с кельтами². Из ученых того времени наиболее известен был Венерабль Беде (671-735 г.г. н.э.), отмечавший влияния различных комет, в том числе наблюдавшейся в 729 году н.э., которую он считал виновной в смерти короля Осрика (Нортумбрийского) и вторжения сарацинов в Галлию.³ Его интересы были определенно направлены на влияние планет на весь мир, как и интересы Алкуина, преемника Беде в Ионе.

Известно также о продолжении занятий астрологией марсельскими евреями и правителями еврейского королевства, процветавшего в северной Испании и южной Франции в девятом столетии. Именно из Испании приехал Пеллит служить Эдвину Нортумбрийскому, что свидетельствует о связях между различными частями Европы в то время, усиленными контактами между кельтской церковью Испании и коптской церковью в Египте.

Возрождение астрологии в Европе началось при императоре Карле Великом, правившем франками с 768 по 814 год н.э. Возрождение сближало берега северной и южной Европы: Карла Великого воспитывал англичанин Алькуин (сам император стал искусным астрологом)⁴, а потребность в новых текстах вела к тесным контактам с мусульманским миром. Астрология расцвела в Галлии при Римской империи, поэтому неудивительно, что центром возрождения ее должна была стать новая Франкская империя, которая охватывала большую часть современной Франции, Нидерланды и восточную Германию. Что замечательно в этом возрождении интереса к астрологии — скорость этого процесса. Возможно, многим оно обязано авторитету Алькуина, ставшего самым знаменитым преподавателем в Европе. Со времени Карла Великого до правления короля Роберта (ок. 900) изучение астрологии и астрономии специально поддерживалось церковными соборами, епископами и королями, особенно среди духовенства⁵. Результатом этого, как жаловался Гуже в восемнадцатом столетии, был необычайный рост числа астрологов. Видимо, эти астрологи появлялись, чтобы удовлетворить спрос, поскольку при преемнике Карла Великого, Людовике Благочестивом (814-40) каждый каролингский лорд имел собственного астролога⁶. До нас дошли имена практиков: Адальмус, аббат из Шартра; Одо, учитель из Турени;

Энгельберт, монах из Льежа; Жильбер Мамино, епископ Лизи и капеллан и врач Вильгельма Завоевателя Английского⁷.

Хотя и не только этим, но все же в основном, астрология занималась предсказанием войн, эпидемий, катастроф и революций, однако только лорды могли пользоваться услугами астролога. Таким образом, к 900-му году создались интеллектуальные и экономические условия для доминирования мунданной астрологии при общем подъеме астрологии в европейской культуре. Этот внезапный интерес создал такую потребность в текстах, что когда западные ученые заключали контракты с арабскими школами, астрологические материалы были в числе первых, которые надо было переводить. Эти тексты создали основу для развития утонченной астрологии при европейских дворах и в церковных школах.

Насколько нам известно, самые ранние переводы мусульманских астрологических текстов были сделаны Люпитом из Барселоны, который в 984 году контактировал с Гербертом, будущим папой Сильвестром II, которому нужны были переведенные им астрологические работы. Видимо, Сильвестр мог сам изучать работу Юлиуса Фирмикуса Матернуса в Испании до 1000 года⁸. Фирмикус Матернус оказывал наибольшее влияние на европейскую мысль до перевода Птолемея; он оказал значительное влияние на авторов из Шартра, таких как Бернар из Сильвестра, и рассказывают, что Герарду, архиепископу Йоркскому при Генрихе I было отказано в погребении в соборе после его смерти в 1104 году, когда под подушкой у него был обнаружен экземпляр Матернуса⁹.

Астрология прочно утвердилась в одиннадцатом столетии, были созданы первые местные европейские тексты. Первой известной работой была "Liber de Planetis et Mundi Climatibus" написанная примерно в первой четверти одиннадцатого столетия, либо папой Сильвестром, либо другим духовным лицом — Адельболдом, епископом Утрехтским, в 1010-27 годах¹⁰. Тонкая струйка переводов превратилась в непрерывный поток в двенадцатом столетии и затем в наводнение — в тринадцатом. В 1138 году Платон из Тиволи опубликовал свой перевод "Тетрабиблоса" Птолемея, в результате чего европейцы смогли познакомиться с замечательным астрологическим умом древнего мира и с техникой мунданной астрологии.

В европейской литературе мунданная астрология была впервые обозначена как совершенно отдельная ветвь астрологии в "Книге о делении астрономии и четырех ее частях", написанной в 1170-е годы английским астрологом Роджером из Герефорда¹¹. Четырьмя частями, конечно, были: натальная, элективная (астрология выбора), хорарная и мунданная. Роджер уделил особое внимание мунданной астрологии и создал, возможно, самый ранний в европейской астрологии список геофизических управлений. Может быть, список заимствован из арабских работ и относится скорее к управлениям культурами и религиями, чем определенными местами на земной поверхности. По Роджеру, каждая часть земного шара управляется планетой и знаком зодиака, причем они необязательно прямо связаны между собой. Например, Испания управляется Луной и Девой, а Индия — Козерогом и Меркурием. "Вся земля христиан" управляется Сатурном и знаком его экзальтации, Весами. Полный список, данный Роджером, следующий:

*"Овен и Юпитер управляют "землей между бабалом и хераком",
Весы и Сатурн правят "землей христиан",
Скорпион и Венера правят арабами,
Козерог и Меркурий правят Индией,
Лев и Марс правят турками,
Водолей и Солнце правят Вавилонией,
Дева и Луна правят Испанией".*

Другие астрологи, современники Роджера, дали следующие вариации этого списка:

Аделард из Бата (11-12 столетия):
*"Сатурн правит евреями,
Венера и Марс правят арабами,
Солнце и Юпитер правят христианами".*

Майкл Скот (11-12 столетия):

*"Сатурн управляет язычниками и евреями,
Юпитер управляет христианами."*

Роджер Бэкон (13 столетие):
*"Меркурий управляет христианством,
Венера управляет исламом."*

Вильям из Оверна (13 столетие):
*"Сатурн управляет евреями,
Венера управляет исламом,
Солнце управляет христианством."*

В некоторых случаях в этих управлениях имеется логика. Например, Роджер Бэкон утверждает, что Меркурий управляет христианством, потому что он также управляет Девой, знаком Девы Марии. В других случаях управления, совершенно очевидно, вытекают из мусульманских циклов, описанных в главе 5, особенно у Абумашара в девятом столетии. Например, Абумашар говорит, что Мухаммед родился под циклом, известным под названием "могущественный фирдар", управляемым Венерой и Близнецами. Очевидно, что это заявление является основой для управления ислама Венерой в европейских текстах. Эти управления, видимо, вытеснялись другими, основывающимися на Птолемею или на фантазиях более поздних авторов, хотя неожиданно они вновь появляются в астрологической литературе. Лиз Грин в "Сатурне" пишет, что эта планета имеет особое сродство с евреями, к которым добавляет римских католиков и мормонов.

Астрология в средневековой Европе считалась состоящей из двух основных типов: натуральной астрологии и юдициарной астрологии. Натуральная астрология рассматривалась как изучение взаимоотношений между небесными явлениями и земными событиями, так что наблюдение планетарных циклов, лунных фаз, соединений и комет могло использоваться для понимания общих процессов развития в погодных явлениях, медицине, сельском хозяйстве и национальных событиях, таких как войны и революции, рост и упадок религий и цивилизаций. Юдициарная астрология определялась как создание гороскопов для интерпретации натальных данных, хорарных и элективных. Астрология в целом составляла центральную часть европейского образования, и Роберт Гроссетест, епископ Линкольнский, живший в двенадцатом веке, считал ее величайшей интеллектуальной дисциплиной, духовно стоящей на втором месте после поклонения Божественному. Существовал, однако, идеологический конфликт между христианством и юдициарной астрологией в вопросе о том, что управляет человеческой душой — Бог или звезды. Были найдены различные компромиссные решения, что, например, звезды управляют телом, а Бог — человеческой душой, или что человеческая свобода выбора пересиливает влияние звезд. Однако, конфликт остался, и для многих ученых юдициарная астрология была неприемлемой и нехристианской. Именно этой проблемой можно объяснить успех мунданной астрологии, поскольку, хотя она и содержала элементы юдициарной астрологии, но твердо базировалась на натуральной астрологии. Поэтому она была приемлемой для всех.

Мунданная астрология развивалась как сочетание двух ветвей астрологии. Ученые в монастырях и церковных школах могли рассуждать об эволюции мира в понятиях астрологических циклов, а на популярном уровне считалось, что каждое важное соединение, затмение или комета могут принести с собой сдвиги и несчастья. Это была "натуральная" сторона мунданной работы. Между тем, при дворах, астрологи вынуждены были давать советы по политическим и военным делам, в которых они значительно больше полагались на рассудительную астрологию, строя натальные карты для государя, его союзников и врагов, строя хорары для важных решений и элекции для начала важных предприятий.

Теоретическая основа развития мунданной астрологии создавалась некоторыми величайшими умами того времени, основывавшимися не только на Птолемею, но также на Священном Писании, Платоне и, после 1200 года, на Аристотеле. Роберт Гроссетест (1175-1253), епископ Линкольнский и центральная фигура в политических битвах тринадцатого столетия в Англии, провел специальное исследование комет¹², а Альберт-

Великий (ок. 1193 - ок. 1280), доминиканский монах, епископ Ратисбонский и величайший ученый своего века, подробно обсудил влияние планет на глобальные войны и другие сдвиги¹³. Ученик Альберта, св. Фома Аквинский (ок. 1225-74), величайший теолог средневековья, первый установил теоретическое деление между мунданной и натальной астрологией, получившее новое современное значение в работах Карла Юнга¹⁴. Аквинский говорил, что отдельные люди свободны делать выбор, но люди в группах управляются страстями. Поэтому группы, будь то города, армии или целые народы, гораздо легче управляются звездами и потому гораздо легче делать предсказания для групп, чем для отдельных людей. Это подводит фундамент под идею, что в мунданной астрологии мы имеем дело с событиями, которые можно рассматривать как "предопределенные"¹⁵.

Что до использования мунданной астрологии, то оно было расширено английским францисканцем Роджером Бэконом, которого многие считают отцом научной мысли. Бэкон был значительно сильнее привержен астрологии, чем Аквинский, и верил, что войн можно избежать, если внимательно использовать мунданную астрологию. Он писал, что церковь должна использовать астрологию, чтобы предсказать пришествие антихриста и чтобы не быть побежденной искусством астрологов Татарской империи¹⁶.

Некоторые из этих великих ученых были также практикующими астрологами. Один из самых ранних переводчиков арабской астрологии, ученый двенадцатого века Джон из Испании был первым, о ком сообщалось как о специалисте-практике¹⁷. Аделард из Бата, видимо, использовался в 1140-е годы в качестве астролога Генрихом II Английским¹⁸, а сам Генрих обучался у астролога Вильяма из Конше¹⁹. Другой ранний переводчик одиннадцатого столетия, Константин Африканус, был на службе у норманского герцога Роберта Жискара Сицилийского, хотя мы не можем с уверенностью сказать, какую часть времени он уделял астрологии, поскольку, как и в случае многих других людей, состоявших на королевской службе в то время, литературные способности делали его полезным во многих сферах придворной жизни²⁰. Одним из первых ученых, о которых известно, что он служил придворным астрологом, был Майкл Скот, который в начале тринадцатого столетия служил в качестве астролога священному римскому императору Фридриху II²¹. О существовании в то время частных практиков мы имеем только несколько намеков. Пьер Абеляр, основатель схоластической теологии, имел в виду существование астрологической практики около 1100 года, когда обсуждал степень успешности предсказаний²², а в конце двенадцатого столетия, видимо, существовала астрологическая практика в средиземноморских областях Италии, Франции и Испании²³. Она, видимо, специализировалась на других ветвях астрологии — натальной, хорарной и элективной — обслуживая купцов и моряков в новых городах.

По большей части, однако, астрология с одиннадцатого по четырнадцатое столетия практиковалась при дворах и, за исключением медицинских применений, имела "мунданный" характер. Работа схоластов-теологов и глубокий интерес к ней со стороны многих духовных лиц, особенно монахов, подготовили интеллектуальную почву, и мы видим астрологию, занявшую важное место при крупнейших дворах папы, Франции и Священной Римской империи.

В число королей-энтузиастов астрологии входили все французские короли от Карла IV до Людовика XIII, большая часть священных римских императоров, в том числе Венцеслаус ("славный король Венцеслаус") и Карл V, Альфонсо X Кастильский, Ричард II, Генрих VII и VIII Английские и король Венгрии Матиаш. Карл V Французский даже открыл факультет в Парижском университете, чтобы способствовать изучению астрологии²⁴. Основание факультета было утверждено папой, хотя, может быть, это и не было необходимым, поскольку специальным законодательным актом от 1215 года астрология была определена как один из предметов университетского обучения.

Некоторые астрологи занимались, подобно Пеллиту в седьмом столетии, для консультирования по военным вопросам. Одним из наиболее успешных практиков в раннем средневековье был Гвидо Бонатти, родившийся около 1210 года и занимавший доминирующее положение в итальянской астрологии. Книга Бонатти "Liber Astronomicus" была основным астрологическим текстом до шестнадцатого столетия, и ее роскошно переплетенное издание считалось одним из самых дорогих в библиотеке Генриха VII Английского в 1500-х годах. В хрониках Форли имеется рассказ о том, что в

1282 году патрон Бонатти, Гвидо де Монтефельтро, защищал город Форли от армии, которой командовал папа Мартин IV. Посоветовавшись со своими картами, Бонатти дал совет своему хозяину заманить папскую армию в ловушку, отступив из города и дав возможность папе занять его. Так и было сделано, и когда вторгшаяся армия праздновала свою победу, Монтефельтро контратаковал. Сообщается, что Бонатти пользовался большим уважением за победу над папскими войсками²⁵.

Многие новые итальянские города четырнадцатого и пятнадцатого столетий нанимали на службу официальных астрологов, и одним из самых известных был Бласиус из Пармы (ок. 1315-1416). Бласиус был ведущим итальянским ученым, ответственным за преподавание астрологии в нескольких университетах, включая Болонский. В 1336 году, во время войны между домами Каррара и Делла Скала, его способности к предсказаниям подверглись испытанию. Бласиус выбрал наиболее благоприятное время для атаки армии Каррары и предсказал, что армия Скалы попадет в плен. В битве, казалось, вначале преимущество было за войсками Скалы, и армия Каррары была оттеснена назад к городским стенам. Кто-то стоявший рядом посмеялся над Бласиусом, следившим за битвой, но он подтвердил свое предсказание и оказался прав, когда остальная часть каррарской армии атаковала армию Скалы с тыла и нанесла ей полное поражение²⁶. Паоло Дагомари, первый флорентийский астролог, составлявший годовые прогнозы, получил признание в связи с победой пизанцев над Касциной в 1364 году²⁷.

Общие предсказания того времени обычно давались в туманных выражениях и пророчили различные несчастья, голод, эпидемии и войны; ненадежность источников и давность событий затрудняют оценку точности предсказаний астрологов того времени. Одно из замечательных предсказаний было сделано в 1414 году кардиналом Пьером д'Айли во Франции, который не только в общих выражениях предсказал Реформацию, но предсказал, что 1789 год будет годом великих сдвигов²⁸.

Именно в четырнадцатом столетии мунданная астрология стала большим бизнесом, когда астрологи искали выгодную работу при всех дворах Италии, Франции и Германии. Этот процесс стимулировался неопределенностями Столетней войны с ее бесконечным рядом договоров, союзов, династических браков, войн, битв, коронаций и вторжений, которые все требовали квалифицированного внимания астрологов. Были сделаны многочисленные успешные предсказания, многие из которых относились к победе англичан над французами при Пуатье в 1356 году²⁹. Очень много успешных предсказаний жизни и смерти сделал Дю Гесклин, коннетабль из Франции, и одна из выдающихся фигур столетия³⁰. Томас Браун, астролог из Уэльса, сумел сообщить время заключения важного Аррасского договора, подписанного Карлом VII Французским и Филиппом Бургундским в 1435 году, и дал более точное описание будущего события, чем другие современные летописцы³¹.

Создание College de Maître Gervais в Париже Карлом V обеспечило концентрирование астрологической деятельности во Франции, и можно рассматривать продолжающееся использование астрологов как знак их успеха и соответствия проблемам времени.

Многие астрологи служили дипломатами или выполняли другие задачи, такие как освобождение за выкуп. Арнольд из Вилланова служил дипломатом у Пьера III Арагонского (1272-85) и был награжден замком за успехи в медицине³², а известный французский астролог Анжело Като де Супини из Беневенто служил у Карла Смелого Бургундского и Людовика XI Французского на последних стадиях Столетней войны в конце пятнадцатого столетия. Андело ди Негро, хорошо известный астрологический автор, даже совершил путешествие как посол Флоренции, к Алексиусу Комнену-су, императору Трапезунда³³.

Это расширение мунданной практики в четырнадцатом и пятнадцатом столетиях сопровождалось новыми теоретическими работами таких авторов, как Пьер из Абано, астролог маркиза д'Эсте, около 1300 года³⁴, английский ученый Джон из Эшендена, чья работа "Сумма", опубликованная в 1347 году, была основным мунданным текстом³⁵, и, позднее, Францисканус Флорентинус (родившийся в 1424 году), ставший деканом теологического факультета во Флоренции³⁶. Эти астрологи исследовали наблюдаемые астрономические явления — кометы, затмения, соединения — и пытались коррелировать их с современными событиями. Они чувствовали, что на основе их результатов можно сделать мунданную астрологию более научной и использовать ее

для более глубокого понимания современной политики. Предсказание Пьера д'Айли Реформации и сдвигов 1789 года было сделано путем именно такого исследования: корреляции политических событий с астрологией. В пятнадцатом столетии Якобус Ангелус написал важную работу, в которой методично исследовал предполагаемые влияния комет³⁷. Например, он считал, что комета 1337 года была ответственна за внезапное начало войны между Англией и Францией. С помощью таких исследований астрологи чувствовали себя более способными прогнозировать будущее, что обеспечивало им большую аудиторию. Кроме того, астрологические события обладали непосредственной притягательностью для народа, мало что понимавшего в астрологии, и могли оказывать сильное политическое действие. Комета 1402 года приветствовалась в Уэльсе как благоприятное предзнаменование для восстания Оуэна Глендовера и была большим моральным ускорителем³⁸. Защита мунданной астрологии Конрадом Хейнгартером (1430-1500), придворным астрологом Иоанна II, герцога Бурбонского, свидетельствует, что в пятнадцатом столетии имелись образованные критики мунданной астрологии³⁹, хотя главные из них, такие как Пико делла Мирандола (1463-99)⁴⁰, в общем принимали основы натуральной астрологии. Это служило мотивацией для мунданных астрологов делать свое искусство более точным.

Широкая потребность в предсказаниях в сочетании с благоговейным ужасом, к которым относились к кометам, как, например, к комете 1402 года, неизбежно вела к популяризации мунданной астрологии, и в конце четырнадцатого столетия астрологи начали обращаться к массовому рынку. Именно в 1370-х годах Паоло Дагомари опубликовал во Флоренции первое годовое предсказание на наступающий год.⁴¹ Первым сохранившимся прогнозом на год было "Суждение о 1405 годе" Бласиуса де Парма⁴².

В этой работе Бласиус предсказал очень плохую погоду, пожары, кораблекрушения, изобилие вина, сливочного и растительного масла и зерна (и инфляцию цен), болезни лошадей, мулов и верблюдов, венерические болезни, болезни сердца, проказу, чуму, незаконные рождения и бунты среди бедняков. В довершение этого пессимистического взгляда он подтвердил, что война между Венецией и Флоренцией, Миланом, Павией, Генуей и Римом будет продолжаться, причем последние четыре города пострадают наиболее сильно. После изобретения печатания со сменным шрифтом, около 1450 года, подобные предсказания стали получать все большее распространение, и первый ежегодный альманах был напечатан уже в 1469 году⁴³.

Шестнадцатое столетие было свидетелем продвижения астрологии в новые области Европы, что стимулировалось распространением печатного слова, культурой Ренессанса и ростом университетов в Северной и Западной Европе. Прессбургский университет в Венгрии был основан королем Матиашем Корвинусом в 1500 году во время, выбранное астрологом Региомонтаном. Университет достиг кратковременной известности благодаря искусству его специалистов по астрологии, но, к сожалению, его пришлось закрыть из-за войны с турками⁴⁴.

Астрология появилась в университетах и при дворах северной Германии, Венгрии, Скандинавии и Польши, в Англии же она получила очень быстрое признание, поскольку Англия в это время оказалась особенно сильно вовлечена в политику. Астрологи в определенной степени привыкли быть вовлеченными в политику, уже исходя из той позиции, которую часто занимали. В двенадцатом столетии астрологию использовали как предлог политические оппоненты архиепископа Герарда Йоркского, чтобы добиться отказа от его похорон в соборе, а в 1491 году французский придворный астролог Симон де Фаре оказался козлом отпущения для парламента и Сорбонны в войне с Карлом VIII⁴⁵. Астрологи порой принимали пристрастные национальные точки зрения, как, например, Томас Браун, придерживавшийся проанглийских взглядов относительно Аррасского договора, или Гильом Постель, заявлявший в шестнадцатом столетии, что Франции астрологически суждено быть центром всеобщей религии и монархии⁴⁶. В Англии же астрологи оказались вовлеченными в политику с самого начала.

Астрология появилась в Англии в то время, когда происходил фундаментальный сдвиг в политике от феодализма к более современному стилю управления, сдвиг, сопровождавшийся глубокими экономическими, социальными и религиозными изменениями. Астрология существовала в Англии до шестнадцатого столетия в основном как придворное занятие, поощрявшееся королями Ричардом II и Генрихом VI,

как дополнение теологии у средневековых ученых, а позже у реформаторов, как Виклиф, или в виде медицинской астрологии. Имеются намеки на астрологическую практику еще в 1186 году⁴⁷, хотя большинство ученых и практиков, как Томас Браун или Роджер Бэкон, видимо, больше тянулись к более плодородной почве материковой Европы. Лишь в 1442 году можно назвать астрологического консультанта в Лондоне⁴⁸, но после этой даты, по-видимому, началось быстрое распространение астрологии, и первые альманахи появились около 1473 года.

Возможной причиной того, что астрология столь быстро и прочно укоренилась в Англии, было особенно обостренное внимание англичан к политическим прогнозам, и многие прогнозы, в том числе артурианские, составляли важную часть пропагандистских действий в столетних династических войнах Роз⁴⁹. Генрих VII, первый в длинной цепи монархов, поддерживавших астрологию, сознательно использовал эту связь и своё кельтское происхождение, назвав своего старшего сына Артуром и имея в виду, что он будет править, как король Артур. О нехватке в это время в Англии астрологических талантов свидетельствует доверие Генриха к итальянскому астрологу Вильяму Паррону, который ранее заработал себе репутацию, предсказав падение Людовика Сфорца Миланского⁵⁰. Паррон основал в Лондоне очень успешное дело, предлагая высокоспециализированные советы богатым и могущественным и общие предсказания пылким массам. Паррон открыл первую в Англии регулярную службу ежегодников в 1481 году, но быстро потерял благосклонность после того, как предсказал долгую и счастливую жизнь королеве незадолго до ее смерти.

Политическое значение астрологии было наиболее заметным в Англии в мире придворных интриг и тайной политики. Причиной недоброжелательства к Паррону была потеря королевского покровительства, существенного условия общественной практики в то время, когда антиправительственные заговорщики стремились получить астрологические советы⁵¹. Правительство было чрезвычайно чувствительно к публичным высказываниям астрологов, в начале шестнадцатого столетия некоторые из них были казнены за неосторожные предсказания. Один астролог, Роберт Аллен, был привлечен правительством к ответу за то, что предсказал раннюю смерть короля Эдуарда VI, и предсказание это по иронии судьбы оказалось верным⁵². При Генрихе VIII (1509-47) центральные фигуры дворцовой политики использовали астрологов, известно, что кардинал Уолси, первый канцлер Генриха, имел гороскоп короля, что позволяло прогнозировать его решения и выбирать время событий⁵³. Но это не помогло канцлеру предвидеть собственное последующее падение и опалу. Томас Кромвель, третий канцлер Генриха и творец английской Реформации, использовал королевского составителя альманаха в качестве посла, докладывавшего ему об отношении в Европе к его патрону⁵⁴. Очевидно, оба придворных глубоко интересовались этим предметом поскольку сам Генрих относился к нему с энтузиазмом, так во время его правления епископы получили указание не критиковать астрологию. У Генриха служили два астролога: немец Николас Кратцер и английский астролог Джон Робине. Робине продолжал служить преемнице Генриха, Марии I, и, несомненно, она пользовалась его консультациями относительно планов своей сестры и соперницы принцессы Елизаветы, в то время как Елизавета консультировалась у молодого Джона Ди по поводу намерений Марии.

Английская астрология многим обязана континентальным астрологам, таким как Паррон и Кратцер, а визит Джерома Кардана, ве-Йикого итальянского математика, прибывшего для построения гороскопа Эдуарда VI, явился важным стимулом развития астрологии. Кардан приехал по приглашению воспитателя Эдуарда, Джона Чика, также астролога, но визит его был не вполне успешным. Кардан дал ретроспективные толкования — он связал Реформацию с соединением 1553 года Меркурия, Марса и Юпитера в Овне, - но также сделал обескураживающее предсказание долгой жизни короля как раз накануне его смерти⁵⁵. Однако, присутствие Кардана было вдохновляющим, потому что это был один из крупнейших мировых ученых тех дней, и молодые математики Джон Ди и Леонард Диггс получили сильное впечатление. Диггс и Ди были истинными основателями английской астрологии, а Ди, после консультации Елизаветы во время ее тюремного заключения, стал королевским астрологом. Он выбрал время коронации Елизаветы в 1558 году, задача, надо признать, была выполнена им блестяще, в дальнейшем он использовался королевой и ее ведущими администраторами в качестве странствующего дипломата и шпиона. Одной из

важнейших его работ, была помощь в формировании внешней политики, особенно, в отношении возможного замужества королевы, через построение натальных карт европейских королей и князей⁵⁶.

Как и у ее предшественников, одним из основных занятий Елизаветы было ограничение распространения в обществе неблагоприятных предсказаний. Еще в 1530-х годах императорский посол Чапуис докладывал своему астрологически мыслящему патрону Карлу V, о силе влияния предсказаний на подъем народных чувств в Англии; имея это в виду, правительство запретило мрачные предсказания Нострадамуса на 1558 год, чтобы они не вызвали беспокойства. Сама Елизавета достигла большого уважения тем, что игнорировала комету 1577 года, которая, как всеми ожидалось, должна была принести сильные изменения⁵⁷. Она подвергла цензуре поток предсказаний, но не запретила их полностью. К 1600 году в Англии издавалось шестьдесят альманахов, но в 1581 году правительство запретило обсуждение таких чувствительных вопросов, как свадьба королевы или наследование трона⁵⁸.

Ко времени смерти Елизаветы в 1603 году, английское общество было охвачено важнейшей социальной и экономической трансформацией, глубокие политические и идеологические последствия которой достигли кульминации в гражданской войне и республике 1640-50-х годов. Астрология играла мощную роль в массовой политике и использовалась на всех уровнях — для пропаганды, усиления теологии, поддержки политических требований и особенно для консультирования главных политических лидеров по вопросам выбора оптимального времени и стратегии.

Как мы видим, астрология оказывала влияние на ход истории двумя путями: влияя на принятие политических решений при дворе и воздействуя на общественное мнение, что изменяло ход событий⁵⁹. Иными словами, независимо от достоверности астрологических заявлений, "политическая роль астрологии следует из ее самореализующейся природы"⁶⁰. Здесь стоит сделать астрологическое замечание, что в это время, неизвестный астрологам того времени Плутон совершал транзитное движение над Асцендентом и первым домом карты Англии — астрологический символ глубоких сдвигов.

Возник спрос на астрологов, во-первых, как консультантов политических лидеров, и во-вторых, как на советчиков для громадного числа простых людей, жизни которых были разрушены войной. Выдающимся астрологом этого времени был Вильям Лилли⁶¹, одновременно дававший советы и роялистскому, и парламентскому лагерям. Слава Лилли частично была связана с его альманахом, который в 1649 году был продан в 30 тысячах экземпляров, и его популярность была такова, что его присутствие на стороне парламентской армии, по крайней мере, в одном случае, рассматривалось как причина ее победы. Говорят, что он был более полезен парламентской армии, чем полдюжины полков⁶².

Другой причиной известности Лилли было то, что он являлся первым в те времена газетным астрологом⁶³. Его пропагандистские способности были таковы, что в марте 1649 года его попросили вести колонку в одной из новых газет, возникших в возбужденной атмосфере того времени. Некоторые астрологи, в том числе великий врач и ботаник Николас Кульпеппер, демонстративно приняли сторону республиканцев, открыто включившись в политику и активно влияя своими предсказаниями на свержение европейских монархий⁶⁴. Однако, в те времена у астрологов было мало выбора в принятии политической окраски, и многие очень симпатизировали силам революции. Другие, как англичанин Георг Вартон, с готовностью стали служить интересам короны.

Астрология в Англии, после восстановления монархии в 1660 году, на время сохранила свою популярность. Многие из ведущих интеллектуальных фигур проявляли к ней большой интерес, а Элиас Эшмол несколько раз консультировал Карла II по поводу времени произнесения важнейших речей⁶⁵. В самом деле, интерес Карла к астрологии был таков, что Людовик XIV Французский в 1669 году направил в качестве посла астролога, аббата Прегнона к Карлу, однако, Карл был разочарован, когда аббату не удалось предсказать победителей конных состязаний⁶⁶. Брага Карла, Якова II, воспитывал астролог, Энтони Эшам, позднее назначенный послом в Мадрид⁶⁷. Последним английским политиком, о котором известно, что он консультировался у астролога, видимо, был сэр Джон Тренчард, государственный секретарь Вильяма III⁶⁸.

Всего между 1663 и 1673 годами на улицах английских городов было продано не менее четырех миллионов экземпляров альманахов с мунданными прогнозами.

В остальной Европе астрология, после середины пятнадцатого столетия, следовала сходным курсом, расширяя свои позиции. Тогда говорили, что "астрология царилла во многих европейских дворах"⁶⁹. Центрами активности были по-прежнему Италия и Франция, где при королевских дворах правили Лука Гаурико и Мишель Нострадамус. Лука Гаурико достиг выдающегося успеха, предсказав в 1529 году Алессандро Фарнезе, что он станет папой. Когда Алессандро удалось стать папой Павлом III, он не только вознаграждал Гаурико, сделав его епископом Гуффони, но и превратил папский двор в центр астрологической активности⁷⁰. Гаурико ранее предсказал пятнадцатилетнему Джованни де Медичи, что он будет папой, и он стал папой Львом X в 1513 году. Он также успешно предсказал смерть Павла III в ноябре 1549 года. Позднее Гаурико снизил свой рекорд, предсказав, что Генрих II Французский "проживет старость очень счастливо и в расцвете сил". Но, к сожалению, Генрих умер молодым и насильственной смертью⁷¹.

Более известна, чем Гаурико, фигура Нострадамуса, предсказания которого помнят и обсуждают до сих пор. Как и его современник в Англии Джон Ди, Нострадамус сочетал астрологию с магией. Его услугами пользовалась французская королевская семья. Он служил королеве-матери, Катерине де Медичи, ее супругу Генриху II и двум ее сыновьям — Франциску II и Карлу IX вплоть до своей смерти в 1566 году. Нострадамус также выпустил предсказания для массового использования, и политическая чувствительность, по крайней мере к некоторым из них была такова, что, как уже отмечалось, в одном случае они даже были запрещены в Англии. Одним из его успехов было, несомненно, предсказание скромному монаху Фелису Перетти, что он станет папой, история, быть может, и вымышленная, но интересная в связи с тем, что Сикст V, Фелис, ответственен за папскую буллу, запрещающую юдициарную астрологию. Катерина пользовалась услугами, по крайней мере, четырех астрологов в одно и то же время, и консультировалась по одним и тем же вопросам и с Гаурико, и с Нострадамусом. Гаурико подготовил предсказание о Генрихе II, предупредив об опасности ослепления или смерти, если король сразится на дуэли в закрытом пространстве, причем опасность максимальна в возрасте сорока одного года. Катерина обратилась к Нострадамусу за другим мнением, но Мишель подтвердил, что на предупреждение следует обратить внимание. Именно на сорок первом году жизни Генрих был убит в результате ранения в голову на рыцарском поединке⁷².

В Италии, несмотря на традиционное церковное предубеждение против юдициарной астрологии, папский двор в конце концов стал центром всех видов астрологии. Павел III, Лев X и Адриан VI в шестнадцатом столетии поддерживали астрологов. Александр VI использовал астрологию в помощь своим военным операциям, а время коронации Юлия II было выбрано астрологически⁷³. Иннокентий VIII справлялся по хорарным картам относительно своих отношений с герцогом Миланским, хотя строгие христиане относились к хорарной астрологии еще более неодобрительно, чем к натальной⁷⁴. Однако, это благополучное положение дел длилось недолго, и после контрреформации, породившей пап с более благочестивым складом ума, юдициарная астрология была осуждена папскими буллами. Странники астрологии указывали, что эти буллы — одна Сикста V в 1586 году, другая Урбана VIII в 1631 году⁷⁵, были направлены в основном против предсказаний, тем самым оставляя в стороне натуральную астрологию и обычную натальную астрологию. В самом деле, мало что можно было сделать, чтобы избавиться от астрологов, потому что в тот момент, когда человек заболел и вызывал врача, он одновременно вызывал и астролога, так как часто обе профессии объединялись. Эти буллы ограничили публикацию астрологических работ в Италии, но в результате значительно больше их стало публиковаться в Германии, где папская власть была слаба.

К этому времени стало наблюдаться более жесткое отношение к астрологии как со стороны религиозных лидеров Реформации — Лютера и Кельвина (хотя Меланхтон ее одобрял), так и контрреформации. Это настроение ни в коей мере не было универсальным, поскольку протестантские лидеры Англии шестнадцатого столетия в такой же мере полагались на астрологию, как и на Священное Писание, но все же оно оказало влияние на интеллектуальные круги. Например, в Болонском университете,

который в течение столетий был процветающим центром астрологии, преподавание ее полностью прекратилось к 1572 году.

Прошло некоторое время, пока неодобрительное отношение повлияло на мир мунданной астрологии, в пятнадцатом, шестнадцатом и семнадцатом столетиях астрология пользовалась нерушимой популярностью и при дворах, и в народе. Император Фридрих III зависел от советов астрологов⁷⁶, а Карл V, самый могущественный монарх своего времени, консультировался у астрологов о ходе войны с Саксонией⁷⁷. В результате распространения университетов в таких городах как Краков, Вена и Прессбург, астрология прочно обосновалась в центральной Европе, а Германия дала двух самых выдающихся мунданных астрологов шестнадцатого столетия - Тихо Браге и Иоганна Кеплера. Эти два человека были пионерами в придании предмету нового качества — точности, которое как бы уравнивало тенденции к оккультизму их коллег во Франции и Англии - Нострадамуса и Джона Ди. Как Браге, так и Кеплер известны главным образом своими астрономическими наблюдениями, но о Кеплере должны помнить и мунданные астрологи: он утверждал, что точного анализа можно достичь только если астролог обладает знаниями политических дел - момент, который игнорируется слишком многими астрологами⁷⁸.

Астрологические карьеры этих двух людей оказались связаны самым интересным образом. Браге сделал ряд предсказаний о "новой звезде" 1572 года, появление которой столь сильно подрывало платоновскую концепцию астрологии. Предсказания Браге концентрировались вокруг появления с севера правителя, который опустошит Германию до 1632 года. Предсказание сбылось при помощи короля Швеции Густава Адольфа, который занял большую часть северной Германии и был убит в битве при Люцене в 1632 году⁷⁹. Основным противником Густава был великий полководец граф Валленштейн, у которого служил в качестве астролога Кеплер, коллега Браге⁸⁰. Нет сведений, что Кеплер выполнял какую-либо полезную для Валленштейна работу, тогда как Густаву так понравились предсказания, полученные им от английского астролога Вильяма Лилли, что он послал ему золотую цепь. Тихо Браге сделал также предсказания на основе комет 1577 и 1585 годов. Он поступил на службу королевской семье Дании и построил гороскопы королю Христиану IV и его семье. Тихо предсказал королю смерть в 56 или 57 лет, на тринадцать лет раньше, чем это произошло в действительности⁸¹.

Во Франции папские ограничения в отношении астрологии проявились в запрещении ее в Сорбонне в мае 1619 года⁸², однако покровительство ей при дворе сохранялось еще в течение полустолетия. Генрих IV вызвал Ларивье для присутствия во время рождения Людовика XIII в 1600 году, а Жан Баптист Морин был приглашен на роды Людовика XIV, будущего Короля-Солнца. Людовик XIII отправил на галеры двух астрологов за предсказание его смерти, это указывает на то значение, которое еще сохраняли политические предсказания; его же сын правил при упадке французской астрологии. Услугами Морина пользовался государственный секретарь Людовика XIV для своих дипломатических поездок, Морин достиг большого веса, пользуясь покровительством королевы-матери Марии де Медичи, кардинала Мазарини, назначившего ему пенсию, и королевы Польши, оказавшей финансовую поддержку изданию "Astrologia Gallica" в 1661 году. Однако, Людовик отказался назвать Морина официальным королевским астрологом и воспротивился предложению своего врача поставить Морина во главе команды из трех астрологов в Королевском Совете⁸³.

В Англии, Франции и во всей Европе мы видим в это время быстрое умирание астрологии. Она исчезала со дворов столь стремительно, что в 1680 году философ Пьер Бейль смог сообщить, что французский двор полностью освободился от "болезни" астрологии⁸⁴. Причину этой катастрофы и роль астрологии в восемнадцатом столетии пока никто по-настоящему не изучал.

Известно, что астрологию изучали в некоторых университетах, особенно в Саламанке, где занятия продолжались до 1770 года. Это показывает, что еще сохранялась поддержка образованных астрологов, хотя философский климат того времени был враждебен астрологии⁸⁵. Философы Просвещения, особенно Вольтер, проклинали ее как иррациональное суеверие, однако тогда, как и теперь, должна была существовать субкультура астрологических практиков и ученых. Несомненно, у простых людей существовала потребность в предсказании судьбы, а ученые более схоластического направления, такие как английский масон Эбенезер Сибби,

передавали свои знания. Капитаны морских судов использовали астрологические советы о времени отплытия⁸⁶, и это могло быть довольно распространенной практикой, но сведений о связи астрологии и политики существует очень мало. Роль астрологических альманахов в политической пропаганде, видимо, была ничтожно мала, но, возможно, английские политики по-любительски занимались астрологией, как частью оккультизма, будучи членами декадентских аристократических обществ типа Клуба адского огня.

Интереснейшие сведения поступили из Америки, о том, что часть революционных лидеров, включая Вашингтона, Джефферсона и Франклина, были астрологами, и что время подписания Декларации независимости было определено астрологически. Это представляется сомнительным, потому что традиция Просвещения, к которой они принадлежали, была враждебна астрологии, однако, все они были масонами и сознательно выбрали оккультные символы для эмблемы Америки.

Интересно, что хотя астрология не играла явной роли в политике, однако европейские дворы продолжали интересоваться оккультизмом, и в конце века масонство калиостровского "египетского обряда" было популярно среди декадентствующих аристократов. Помимо всего, это был период легендарного и вечного "графа Сен-Жермена". Можно не удивляться, что бездушные политики девятнадцатого столетия, столетия триумфа материализма, игнорировали астрологию, но именно в этом столетии произошло так называемое "возрождение оккультизма", принесшего с собой теософов и розенкрейцеров. Эти два направления придерживались мнения о неразрывной связи между историей и астрологией, глубоко повлиявшего на нацистскую идеологию, но сами члены этих групп были настроены резко против нацизма.

Нацисты использовали астрологию как искренне, так и для пропаганды, но их представление об астрологии кажется ограниченным. Астрология играла центральную роль в геополитических и расовых концепциях СС и различных оккультных фашистских групп. Один из основных теоретиков, Хаусхофер, возродил древнюю теорию периодического разрушения цивилизаций в своей концепции сменяющихся друг друга периодов разрушения земли льдом и огнем. Говорят, что этот детерминизм обусловил готовность Гитлера разрушить Германию в конце войны, хотя неясно, в какой мере сам он был подвержен оккультным представлениям. Имеется только одно убедительное свидетельство использования Гитлером астрологии. Есть данные, что в течение последних недель войны, министр пропаганды Геббельс старался поднять моральный дух Гитлера. Из канцелярии Геббельса вышел гороскоп Германской республики 1918 года и натальная карта Гитлера и, говорят, на их основе Геббельс сделал вывод, что Германии суждено победить в войне⁸⁷. Главными нацистами, наиболее вовлеченными в астрологию, были Генрих Гиммлер — шеф СС и помощник Гитлера Рудольф Гесс, до своего бегства в Шотландию в 1941 году. Именно Гесс привлек внимание властей к германским астрологам, хотя гестапо и ранее обращало внимание на астрологию как на источник возможного влияния на общественное мнение в связи с предсказаниями относительно войны. Утверждали, что Гесс бежал в Шотландию по совету астрологов, эта акция привела к массовым арестам германских астрологов гестапо. Большинство были освобождены, только Карл Эрнест Крафт, которого в Великобритании ошибочно считали астрологом Гитлера, умер в концентрационном лагере в 1944 году. Британия ответила на интерес Германии к астрологии организацией пропагандистской кампании, сосредоточенной, в основном, вокруг подложных германских астрологических журналов, которые агенты союзников как бы случайно оставляли в общественных местах в Германии. Журналы содержали предсказания, направленные на ослабления морального духа немцев, типа: "27 апреля. Плохой день на Восточном фронте; 22 апреля. Плохой день для выхода в море, особенно, если командир — Овен". Британцы также использовали, по крайней мере, одного астролога — некоего Луиса де Воля — исходя из предположения, что если Гитлер использует астрологов, разумно знать, какие советы они ему дают, и также говорят, что астрологические предсказания погоды были гораздо удачнее, чем полученные более ортодоксальными методами.

Все это, к сожалению, не создало астрологии хорошей репутации, и редко в западном мире можно найти политика, проявляющего интерес к этой области. Некоторые имеют свои гороскопы, но все это не отличается от посещений гадалки. Слухи об использовании Ричардом Никсоном астрологии, возможно, не более чем

спекуляция, но то, что Рональд Рейган активно пользовался услугами астролога Джоан Куигли, были подтверждено документально.

Интересно, что израильская секретная служба Моссад, одна из эффективнейших в мире, экспериментировала с астрологией и обнаружила, что карта Израиля действительно отражает разработанные ею мероприятия, такие как налет на энтеббский аэропорт⁸⁸. Говорят, что Советский Союз также использовал астрологию для анализа характеров, но это сообщение невозможно проверить⁸⁹.

Иное положение вне Европы и Северной Америки. Все политики индийского субконтинента и некоммунистических областей Юго-восточной Азии используют астрологию. Наиболее значительный пример — госпожа Ганди, премьер-министр Индии, но и масса менее известных фигур также полагались на астрологов. Лон Нол, последний камбоджийский лидер периода вьетнамской войны, никогда не принимал решений, предварительно не посоветовавшись с астрологами, но можно лишь догадываться, какое влияние оказали астрологи на исход войны. В арабском мире султан Кабуз, лидер Омана — астролог; и шейх Ямани, саудовский министр нефти и один из могущественнейших людей мира, ни в одну поездку не отправляется без астрологических книг. Говорят, он предсказал собственную смерть⁹⁰.

Ясно, что многие политики мира сегодня и в мыслях не имеют когда-либо использовать астрологию, но также ясно, что многие другие ее используют. Удивительно, что мы так мало знаем о тех, кто ее использует и о степени ее влияния на их жизнь. Но говорят, что и те, кто ее использует, достигает очень малых положительных результатов. Посмотрим, насколько современный интерес к астрологии отразился на внимании к ней политиков и насколько на самом деле подобное развитие желательно. Но что несомненно, так это невозможность понимания наиболее тонких моментов политической истории без знания истории астрологии.

Библиография

- Alien, D. C.** *"The Star Crossed Renaissance"* London, 1941.
- Armstrong, J.** *"An Italian Astrologer at the Court of Henry VII"* in *"Italian Renaissance Studies"* (ed. Ernst Jacob) London, 1966.
- Ashmole, F.** *"Notes, Correspondence etc."* (ed: C.H.Josten) Oxford, 1966.
- Bonser, W.** *"The Medical Background of Anglo-Saxon England"* London, 1963.
- Bonser, W.** *"Black Munday"* London, 1651.
- Bosanquet, E.** *"English Printed Almanaks... to 1600"* London, 1930.
- Brackenbridge, J. B.** *"A Short History of Scientific Astrology"* Lawrence University, Wisconsin 1980.
- Camden, C.** *"Elizabethan Almanaks and Prognostications"* London, 1931.
- Campion, N.** *"An Introduction to the History of Astrology"* London, 1982.
- Capp, B.** *"Astrology and the Popular Press"* London, 1979.
- Garden, J.** *"The Book of My Life"* (trans. Jean Stoner) London, 1931.
- Coley, H.** *"Clavis Astrologiae"* London, 1676.
- Coopland, G. W.** *"Nicole Oresme and the Astrologers"* Liverpool, 1952.
- Culpepper, N.** *"Catastrophe Magnatum"* London, 1652.
- Curry, P.** *Prophecy and Power Astrologer in Early Modern England"* Oxford, 1989.
- Curry, P.** (ed.) *"Astrology, Science and Society"* Woodbridge, Suffolk, 1987.
- Deacon, R.** *"The Book of Fafe, Its Origin and Uses"* London, 1976.
- Deacon, R.** *"John Dee"* London, 1968.
- Deacon, R.** *"A History of British Secret Service"* London, 1969.
- Deacon, R.** *"A History of Israeli Secret Service"* London, 1977.
- Delmar, S.** *"Black Boomerang"* London, 1961.
- Dreyer, J.** *"History of the Planetary Systems from Thales to Kepler"* London, 190.
- Babylonian** (trans. Lewis Thorpe) London, 1969.
- Frank, J.** *"The Beginnings of the English Newspaper 1620-1660"* Cambridge, Massachusetts, 1961.
- French, P.** *"John Dee"* London, 1972.
- Garin, E.** *"Astrology in the Renaissance"* London, 1983.
- Geoffrey of Monmouth** *"History of the kings of Britain"* (trans. Lewis Thorpe) London, 1966.

- Goodrick-Clarke, N.** *"The Occult Roots of Nazism: The Ariosophists of Austria and Germany, 1890-1935"* Wellingborough, 1985.
- Howe, E.** *"Raphael, or the Royal Merlin"* London, 1964.
- Howe, E.** *"Urania's Children"* London, 1967.
- Jacob, F.** *"Italian Renaissance Studies"* London, 1966.
- Kepler, J.** *"On the more certain fundamentals of astrology"* (trans. Mary Rossi) *"Proceedings of the American Philosophical Society"* vol. 123, no. 2, 1979.
- Kitson, A.** (ed.) *"History and Astrology: Clio and Urania Confer"* London, 1989.
- Koestler, A.** *"The Sleepwalkers"* London, 1959.
- Larkey, S.** *"Astrology and politics in the first years of Elizabeth's reign"* *"Bulletin of the Institute of the History of Medicine"* vol. HI, no. 3, March 1935.
- Lemay, R.** *"Abu Ma'shar and Latin Aristotlianism in Twelfth Century"* Beirut, 1962
- Lilly, W.** *"History of his Life and Times"* London, 1715.
- North, J. D.** *"Horoscopes and History"* Warburg Institute Surveys and Texts XIII, University of London, 1986.
- Panovsky, E. Saxl, F.** *"Saturn and Melancholy"* London, 1964.
- Parker, D.** *"Familiar to All: Wiliam Lilly and Astrology in the Seventeenth Century"* London, 1975.
- Quigley, Joan** *"What Does Joan Say?": My Seven Years as White House Astrologer to Nancy and Ronald Reagan"* New York, 1990.
- Rashdall, H.** *"The Universities of Europe in the Middle Ages"* vols. I, II, Oxford, 1895.
- Ramesey, W.** *"Vox Stellarum"* London, 1652.
- Rowse, A. L.** *"Simon Forman"* London, 1974.
- Shumaker, W.** *"The Occult Sciences in the Renaissance"* London, 1972.
- Smith, C.** *"John Dee"* London, 1901.
- Thomas, K.** *"Religion and the Decline of Magic"* London, 1971.
- Thorndike, L.** *"A History of Magic and Experimental Science"* vols. 1-7, New York, 1923-41.
- Tilfyard, E.** *"The Elizabethan World Picture"* London, 1944.
- Wedel, T.** *"The Medieval Attitude Towards Astrology, Particularly in England"* London, 1920.
- Wulf, W.** *"Zodiac and Swastika"* London, 1973.
- Yates, F.** *"Giordano Bruno and the Hermetic Tradition"* London, 1974.
- Yates, F.** *"Occult Philosophy in the Elizabethan Age"* London, 1979.

Глава 3 Мировая астрология и коллектив

Майкл Бэйджент

"Психология индивидуума отражена в психологии нации", - писал Карл Юнг¹. Те же принципы, которые действуют в отдельных людях, действуют и в нациях. Параллельно с внутренней динамикой человека существует внешняя динамика общества - "массы". А масса, предупреждает Юнг, в основном, оказывает глубоко отрицательное влияние. Ее коллективная сила способна побуждать человека действовать на более низком, менее сознательном уровне, вплоть до точки, когда индивидуум уже перестает действовать сам по себе, подчиняясь собственному сознанию, а становится просто частью обезличенной толпы. Ночные телевизионные новости дают нам много примеров этого процесса как на местном, так и на международном уровне. Когда такие массовые силы очень активизируются, может развиться ситуация психического срыва, умственного заболевания самого государства. "Массы, - писал Юнг, - всегда являются очагом психических эпидемий"².

Юнг видит в величайших катастрофах 1914 и 1939 годов примеры такой массовой патологии. В очерке "После катастрофы"³ он размышлял о беспощадных силах, взорвавшихся вне Германии, подобно разбуженному древнему богу Вотану. Нисколько не снимая вину с нацистского режима, он поднял тему, возможно, для многих неприятную. Проблема не только в Германии, она охватывает, по крайней мере, всю Европу. Развязанные силы были европейскими силами, нашедшими точку наименьшего сопротивления в германской нации, но, подчеркнул он, эпидемия безумия угрожала всей Европе.

"Я придерживаюсь и всегда придерживался мнения, что массовые политические движения нашего времени являются психическими эпидемиями, иными словами, массовыми психозами... Нации имеют свою особую психологию и точно так же у них есть свой собственный тип психопатологии"⁴.

Оставим в стороне специфические страхи, рассмотренные Юнгом, общая точка зрения его такова, что нации, как и индивидуумы, могут быть описаны психологически. Далее, нация может иметь свои болезни, свои расщепления психических процессов и расстройств. Нация, масса могут рассматриваться как большая индивидуальность. Эта концепция очень-хорошо выражена термином, часто применяемом к государству - "политический организм".

Если масса, "политический организм" действует как единая сущность, то астрологи, стремящиеся ее понять, должны уметь строить ее карту рождения. Эта карта должна оставаться справедливой столько времени, сколько сохраняется сцепление массы. Такая астрологическая карта должна давать информацию о внутренней динамике нации, как натальная карта дает такую информацию об индивидууме. Следует, однако, ожидать, что эти карты могут интерпретироваться несколько по-разному. Более того, возможно, и используемый символизм может потребовать модификации: например, будет ли положение планеты в карте нации означать то же, что в индивидуальной?

Учет этих представлений очень важен для научной мунданной астрологии, так как дает ей теоретическое обоснование. Современная психологическая практика подтвердила справедливость натальной астрологии; будем надеяться, что она подтвердит справедливость и астрологии мунданной.

Если построить четкую рабочую модель, то найдем и границы, в пределах которых можно действовать и экспериментировать, поскольку существующие непсихологические теории мунданной астрологии менее чем адекватны. И только путем экспериментирования, с максимальной проверкой, какую только допускает метод, можно будет раскрыть важные вопросы, встающие перед нами в мунданной астрологии: работает ли она, и если да, то при каких условиях и с какой степенью точности?

Модель психики

С очень давних времен люди пытались создать рабочие модели внутреннего и внешнего миров — с тех пор, как они оказались разделены. Астрологам необходимо знать о спорах, бушевавших сотни лет назад, о рассуждениях относительно различных

моделей небесных движений. В случае Галилея ценой этих споров была его жизнь. Аналогично, и внутренний мир имел свои модели, и сегодня мы видим несколько действующих. Большая часть из них, по крайней мере, существующие в академическом мире, являются продуктами материалистической философии, в течение последних нескольких лет угождающей мужскому эгоизму. К счастью, существует одна модель внутреннего мира, которую можно рассматривать как часть давней, часто эзотерической традиции, уходящей в прошлое через неоплатонизм, по крайней мере, ко временам Пифагора. Именно эту модель использовали Карл Юнг и его коллеги. Основные принципы этой модели:

1. Психика человека столь же реальна, как и его тело.
2. Психика человека больше, чем его эго.
3. Психика человека на ее глубочайших уровнях связана с психикой всех других человеческих созданий.

Модель рассматривает каждое отдельное существо как вырос из единого в своей основе человечества.



Рис. 3.1. Психологическая модель человечества.

Хотя психологи отдельных направлений отождествляют психику с самим сознанием, Юнг считает это очень ограниченным представлением. Он объясняет, что отсюда следует ошибочный вывод, о том, что ребенок входит в этот мир с пустой психикой, с течением времени постепенно наполняющейся только тем, что приобретается с помощью опыта. Исследование Юнга показывает, что психика является *общей для всех психических проявлений*, как сознательных, так и бессознательных. Согласно Юнгу, Психика состоит из сфер сознательного и бессознательного, которые не только дополняют друг друга, но и играют взаимно компенсирующую роль. Эго, центр поля личностного сознания, это та сторона психики, которая связана с внешним миром. Эго и личностное сознание, как таковые, плавают на поверхности громадного моря бессознательного.

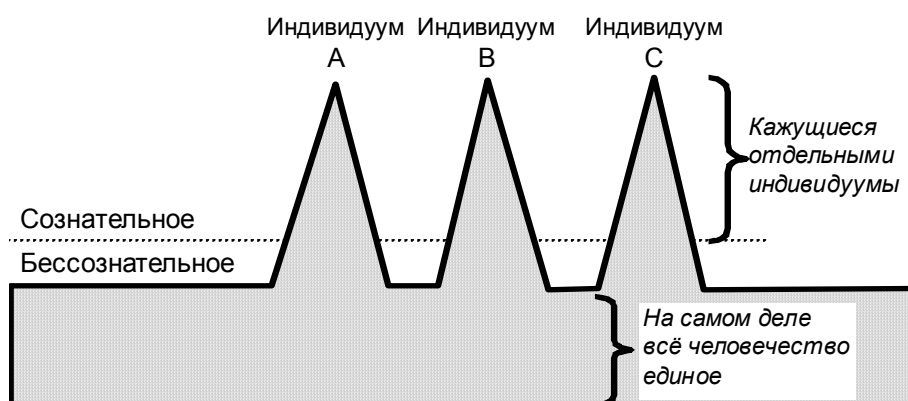

рис. 3.2. Структура психики (адаптированный материал Иоланды Якоби).

Это бессознательное состоит из личного бессознательного и более глубокого слоя массового бессознательного, или, если пользоваться термином Юнга, *коллективного бессознательного* (рис. 3.2). *Личное бессознательное* содержит факторы, уникальные для каждого индивидуума. Они включают все собранное им в течение жизни, то, что было одно время сознательным и исчезло в результате подавления или забывания. С другой стороны, *коллективное бессознательное* содержит наследственные факторы, общие для всего человечества. Важно подчеркнуть, что у каждого индивидуума имеется **эта коллективная**, или универсальная компонента в качестве базовой структуры психики. *Коллективное бессознательное* есть общая сумма всех психических составляющих, принадлежащих не одному индивидууму, а всему человечеству.

Содержание коллективного бессознательного Юнг называет *архетипами*. Он определяет их как формы, существующие с самого начала человечества и, придающие определенную форму содержания психики, когда они проявляются. Сам архетип не имеет определенной формы, это "паттерн эмоционального и ментального поведения", принимающий определенную форму только будучи выражен, *спроецирован в мир*. Архетип является существенно бессознательным содержанием, которое изменяется через процесс становления его сознательным и осознанным и принимает определенную форму. Например, известный архетип "*анима*", будучи спроецирован человеком вовне, может принять одну из многих форм образа матери. Это может быть богиня или ведьма, идеальная любовница или даже прозорливое морское чудовище. Все это формы этого архетипа "*анима*".

Юнг предупреждает, что термин "архетип" легко понять неправильно. Его можно неправильно использовать для обозначения различных мифологических образов и мотивов как таковых. Это будет ошибкой, поскольку эти определенные мифологические образы из легенд и сказок являются лишь представлениями сознанием лежащего под ними архетипа. Сам архетип является не образом, а *тенденцией к формированию этих образов*, или представлений более глубокого основного мотива. Эти образы оказываются очень различными в деталях, поскольку нет набора принципов, которые определяли бы, какую точно форму может принять архетип. Но все же основной паттерн выражения можно увидеть:

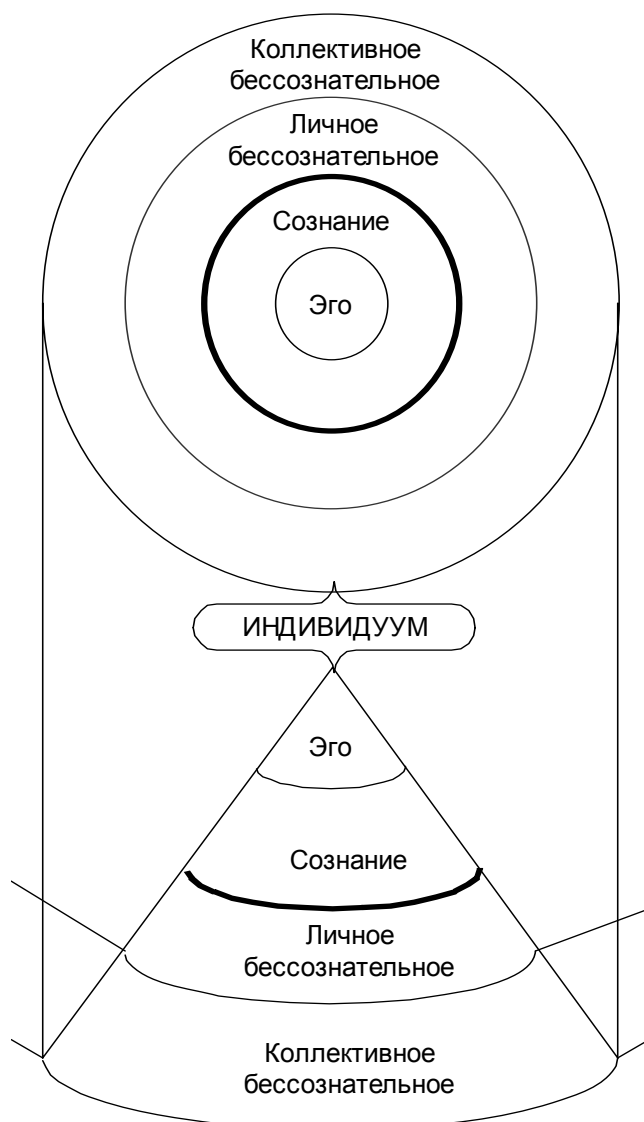
*"Архетипы подобны руслу рек, сухим до тех пор, пока там нет воды, но она в любой момент может их найти. Архетип подобен старому водному пути, по которому столетиями текла вода жизни, прокапывая себе глубокий канал. Чем дольше текла она по этому каналу, тем больше вероятность, что рано или поздно вода вернется в свое старое русло"*⁵.

Эти архетипы рождают наши мифы, религии и философии, а те, в свою очередь, оказывают влияние на целые нации и даже характеризуют их. Архетипы могут выходить на свет с помощью как индивидуумов, так и массы, поскольку они связаны коллективным бессознательным.

Психика массы содержит комплексы, как и индивидуальная психика. Эти комплексы — образы архетипов из коллективного бессознательного, появляющиеся при необходимых социальных условиях. В массе многие коллективные содержания индивидуумов "сгущаются", и проявляются в мире. Эта архетипическая деятельность может также принимать форму национального психоза, что мы уже видели много раз в прошлом, и видим в настоящем.

*"Театральные, явно истеричные жесты Гитлера поражали всех иностранцев (за немногими удивительными исключениями) своей абсолютной нелепостью. Когда я увидел его собственными глазами, он напомнил мне психическое пугало (с рукояткой метлы вместо распростертой руки), а не человеческое создание. Трудно понять, как могли произвести такое впечатление его напыщенные речи, выдержанные в визгливых, раздражительных, женских тонах. Но немецкий народ никогда не был бы до такой степени обманут и увлечен, если бы эта фигура не отражала образ коллективной германской истерии. Не без серьезного опасения можно навешивать ярлык "психической неполноценности" целой нации, однако, небо свидетель, это единственное возможное объяснение воздействия этого пугала на массы"*⁶.

А сколько еще таких пугал правят нациями сегодня? Может ли мунданная астрология обнаружить скрытые патологии, которые должны скрываться в каждой нации? И если да, то может быть, народ наперед сможет увидеть, какого рода созданием стремится стать его демагог.

Со временем стало ясно, что астрологический символизм очень легко может быть связан с современной, сосредоточенной на индивидууме, психологической практикой и теорией. Более того, специальное исследование с ориентацией на Юнга показало, что хотя астрология с неистовостью концентрируется на индивидуальном, коллективное игнорировать опасно. Это исследование, представленное первоначально в работе Лиз Грин,⁷ указывает, что планеты можно разделить на две символические группы: "личностные" и "внеличностные", или *трансперсональные* планеты.

Личностные планеты, непосредственно связанные с индивидуумом, это Солнце, Луна, Меркурий, Марс и Венера с Юпитером. Солнце есть символ эго, другие - энергий личного бессознательного. Трансперсональные планеты относятся к исторической, политической и социальной сферам: это Уран, Нептун и Плутон. Сатурн выглядит несколько иначе. Он стоит на границе между личностными и трансперсональными планетами (рис. 3.3) и считается "живущим у порога", символизируя призрачную границу между личным бессознательным и коллективным бессознательным.⁸



Рис. 3.3. Символическое изображение психики (из работы Иоланды Якоби, адаптировано Лиз Грин):

Это символическое деление будет полезным, когда мы попытаемся рассмотреть влияние положений планет на астрологической карте нации - коллективного единства. Более того, как будет видно из главы 14, транзиты и циклы трансперсональных планет имеют очень большое значение для развития нации, — тем более что циклы могут наблюдаться с очень большой точностью. Последний эффект - особенно важный момент, отличающий "коллективную" карту от индивидуальной. Нация, продолжительность жизни которой во много раз выше, чем у индивидуума, часто может быть свидетельницей нескольких циклов внешних планет, повторяющихся в течение сотен лет.

Отметим, что от взгляда на человечество как на великое множество уникально различных и отдельных индивидуумов, теория Юнга переходит к представлению о человечестве как единстве, в котором индивидуумы, как таковые, являются пальцами рук и ног значительно более крупного целого, при этом, однако, сохраняется представление об уникальности индивидуумов. Стадии единства начинаются с коллектива, и в финале, на гораздо более высоком уровне, достигают идеи космологического единства. Юнг прочно придерживается неоплатонического единства Вселенной. Таким образом, изучая части, необходимо учитывать охватывающее их целое.

Наука астрологии представляет собой не просто математическую производную от изучения небесных движений, а синтез этих наблюдений с космологическим подходом. Она остается очень прочной частью неоплатонистской традиции, которую остальная наука, к сожалению, утратила. Астрология, имея дело на популярном уровне в первую очередь с эффектами, направлена на более глубокий уровень, к причинам или к Причине. Она указывает на существенное единство всех вещей, что не является предметом этой книги, но мимо этого нельзя пройти. Положение астрологии точно определено Джоном Эдди в одной из его последних работ "Утверждение астрологии":

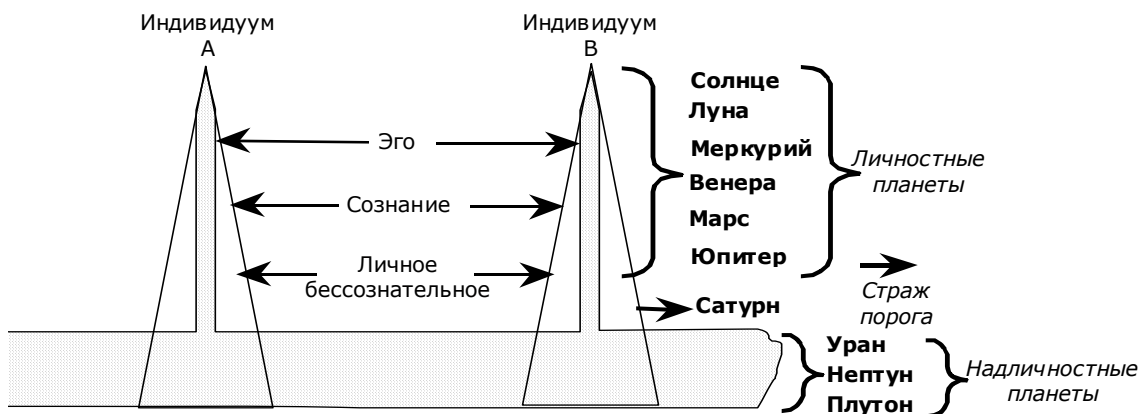
"Астрология принадлежит традиции, рассматривающей весь проявленный Космос и все в нем, как порождение иерархии принципов, переходящих от единства к множеству по стадиям, стадиям, в которых каждый высший принцип создает множество эффектов на более низком уровне..."⁹

Если мы считаем, что науки психология и астрология имеют аналогичные фундаментальные цели — а обе они имеют дело с пониманием человечества как в индивидуальной, так и в социальной сферах — ясно, что можно сделать следующее первоначальное допущение о мунданной астрологии: она так же относится к натальной астрологии, как массовая психология к индивидуальной психологии. Принципы, действующие в массе, те же, что и в индивидууме, различна их ориентация. Определенные психологические факторы доминируют в одном случае и играют подчиненную роль в другом. Например, свобода и спонтанность действий выше у индивидуума, чем в случае массы. Последняя имеет тенденцию к движению, которое лучше всего характеризуется как тяжеловесное.

Используя результаты психологических наблюдений и экспериментирования и установив, какие факторы становятся доминирующими в массе, в отличие от индивидуума, можно ожидать, что полученные астрологические выводы при

интерпретации мунданной карты окажутся особенно значимыми. Выяснение этих факторов, или, пользуясь астрологической терминологией, уточнение планетарных интерпретаций на основе психологических наблюдений, должно быть критичным для прагматического использования мунданной астрологии. Для упрощения этого рассуждения зададимся тремя вопросами:

1. Каким образом масса изменяет человеческое поведение и какие факторы при этом становятся доминирующими?

2. Как выразить эти факторы в астрологических символах?

3. Как это знание изменяет нашу интерпретацию астрологической символики карты нации?

Исследование влияния давления массы на отношения и поведение людей выявило некоторые фундаментальные принципы. Теперь ясно, что масса создает собственные "нормы", стандарты поведения. "Хорошие" члены массы принимают их как собственные личностные ценности, несмотря на то, что ранее они могли чувствовать или действовать совершенно по-иному. Поведение индивидуума смещается в направлении гармонизации с поведением группы. Иными словами, масса оказывает давление на своих членов в сторону конформизма.¹⁰

Все массы очень часто создают авторитетную фигуру. В ряде экспериментов, проведенных в Йельском университете, неинформируемым испытуемым было предложено наносить электрические удары возрастающей силы другому испытуемому, который на самом деле был профессиональным актером и имитировал признаки усиливающейся боли (в действительности никаких электрических ударов не было). Целью было установить предел, когда первый испытуемый, предполагаемый экспериментатор, откажется продолжать наносить электрические удары. Оказалось, что большинство продолжало наносить удары столько, сколько им приказывали. Весьма обескураживающий вывод заключается в том, что большинство людей будут делать то, что им говорят, не обращая внимания на наносимый вред, до тех пор, пока получают приказы от "законной" власти.¹¹ При таком повиновении масса становится в сущности продолжением своего лидера, идеи которого становятся идеями массы, команды — командами для массы, мораль — моралью массы. Здесь заключен для нас еще один ключ к мунданной астрологии. Как увидим ниже, карта рождения лидера также часто годится в качестве национального индикатора, как и карта рождения нации. Это показывает, что масса и ее лидер могут быть идентифицированы для практических целей. Астрологи знают об этом уже очень давно — Птолемей рекомендует использовать обе карты для астрологических предсказаний.¹²

Масса имеет внутреннее стремление к росту, расширению, включению в себя всех возможных членов.¹³ Частицы массы, люди, поэтому поощряются к поиску большего числа членов, к увеличению размера массы. Это еще один фактор, влияющий на мунданные интерпретации. Нация всегда стремится к расширению, что неизбежно ведет к желанию нажать на обнаруженных слабостях окружающих стран. (Эта идея будет рассмотрена ниже в главе 14 при изучении астрологии войн).

Суммируя, можно сказать, что масса увеличивает конформизм индивидуума, снижает его гибкость, делает его более предсказуемым и повышает вероятность его слепого следования авторитету. "Миллион нулей, — печально сказал Юнг, — к сожалению, ничего Не добавляет к единице".¹⁴

Чтобы не осталось непонимания после этого краткого рассмотрения массы, стоит сослаться на прекрасный очерк Эриха Неумана "Группа и великий индивидуум",¹⁵ в котором он проводит важное различие между поддерживающей и положительной ролью малой группы и негативной и обезличивающей ролью массы. При психологическом подходе к натальной астрологии, в карте рождения человека видят карту потенциала его воплощения, самореализации. Натальная астрология поэтому имеет дело с уникальностью каждого индивидуума и с необходимостью личной свободы. Мунданная карта, карта массы — нечто совершенно противоположное. В действительности это карта сил, непрерывно действующих в направлении подавления и уменьшения уникальности и индивидуальности. Она символизирует энергии, стремящиеся сделать каждого человека бессознательной частицей гораздо большей массы. Поэтому можно сказать, что как индивидуум противоположен массе, так же существует оппозиция в ориентации двух ветвей астрологии — натальной и мунданной. Карта массы, нации или государства, это схема, символически представляющая приливы и отливы энергий в

этих группах. Это динамические силы действуют через людей, вместе обнаруживающих эту массу. Масса доминирует над индивидуумами, так что они действуют в первую очередь как внутренние ячейки для передачи энергии и только во вторую очередь, если действуют вообще, — как независимые человеческие существа.

Парадоксально, что рост или изменение в развитии массы зависит от индивидуума — от его выдающегося мастерства, изобретательности и инициативы. Только через индивидуума тенденция к творчеству и изменению способна найти свободное выражение. Но все же исходя из того, что только индивидуум дает ключ как к полному пониманию массы, так и к сообщению ей нового жизненного импульса, мы в своей естественной склонности к точке зрения индивидуума не должны рассматривать массу как что-то лишнее, неважное или не стоящее нашего внимания. Масса — это реальность, с давлением которой мы сталкиваемся при каждом повороте, и, возможно, особенно теперь, в эру коллективного человека. Масса требует приведения ее в истинные отношения с индивидуумом. Мунданная астрология, отражение массы, требует приведения ее к истинным отношениям с натальной астрологией.

Смысл мунданной астрологии как раз и заключается в том, что она стремится символизировать коллективные аспекты тех качеств, которые через качества индивидуальных аспектов символизируются в натальной карте. Чем же отличаются интерпретации мунданной карты и натальной?

Были проведены наблюдения, что масса добивается подчинения, требуя конформизма от своих членов, в результате чего подавляется индивидуальность. Отсюда следует важный вывод, что масса должна быть более жесткой, более фиксированной, чем индивидуум. Масса утратила способность действовать свободно. Иными словами, *масса более фатальна, чем индивидуум*. Столкновение между индивидуумом и массой можно видеть в фатальности общества в противоположность свободе индивидуума. Практическое применение этого в том, что при чтении карты государства, необходимо подходить к ней как к фатальному паттерну, ограниченному своей внутренней жесткой силовой структурой, конкретными мифами и идеалами, изменение которых маловероятно, за исключением полной дезинтеграции, за которой следует перестройка — процесс, который в случае нации может вести к замене одного национального гороскопа другим. Поэтому часто в мунданной работе оказывается, что пессимистический в своей основе подход является наиболее прагматичным, в противоположность тому, что в натальной астрологии чаще всего справедливым оказывается оптимистический подход. Таким образом, это фундаментальный подход к чтению астрологических символов, используемых в мунданной астрологии. Это также, между прочим, и указание на то, что мы можем внутренне оправданно давать точные предсказания будущих событий, вероятных для государства. Предсказания основанные на натальной карте, точно символизирующей данное государство. Конечно, исследование такой карты должно быть наиболее важным первым шагом для мунданной астрологии. Пока у нас нет точной карты, все интерпретации бесполезны. Стоит вспомнить, что отмеченные выше психологи появились не в вакууме, что идеи, о которых шла речь в этом кратком очерке, возникли из давней традиции. Высказанные здесь идеи натальной и мунданной астрологии, несомненно, высказывались и в более ранние времена, пусть в иной терминологии. Различие между натальной и мунданной астрологией, видимо, впервые подчеркнутое Птолемеем во втором веке н.э. в его "Тетрабиблосе", приобрело важность в руках более поздних христианских теологов. Оно позволило им осудить одну часть астрологии и оправдать другую. Ранняя христианская позиция была такова, что планеты влияют на смертное тело человека, а бессмертная душа всегда остается свободной, причем интеллект связан с душой, а не с телом. В результате, христиане в целом отвергли натальную астрологию. Этика христианства, в теории, если не на практике, имела дело со свободой человека от судьбы, от влияния планет. Таким образом, натальная астрология была осуждена теологами. Мунданная же астрология допускалась, поскольку они считали, что физический мир все же фатален, все же управляется влиянием планет.

В тринадцатом столетии были высказаны важные соображения относительно мунданной астрологии, особенно Фомой Аквинским и францисканцем Роджером Бэконом. Человек, указывал Аквинский, не только свободное интеллектуальное создание с бессмертной душой, способное управлять планетными влияниями, но также и физическое существо, движимое чувственными желаниями. Именно эта чувственная

сторона человека, говорил Аквинский, все же подвержена влиянию планет и, в свою очередь, якобы влияет на интеллектуальную сторону.

Роджер Бэкон, также работавший в тринадцатом столетии, вторил ему; он считал, что свобода воли не стоит перед компромиссом, когда индивидуум побежден телесными желаниями, возбужденными в нем небесными силами:

"Но в значительно большей степени способны влиять на тело и его органы силы небесных тел и сильных видов звезд, и когда они значительно изменяются, человек может сильно побуждаться к действиям, о которых прежде и не думал..."¹⁶

Он добавляет слово совета натальным астрологам своего времени, совет, справедливый и сегодня:

"Ум сильно побуждается к этим действиям, хотя и не под принуждением, и в соответствии с этим принципом должен делать свое суждение астролог и не исходить из непогрешимости или необходимости..."¹⁷

Этот практический совет натальному астрологу указывает на чрезвычайно прагматический подход, принятый этими двумя теологами, и особенно последним. Поэтому Жаль, что Птолемей сохранил столь сильное влияние на протяжении столетий, так как получи Роджер Бэкон подобную известность среди астрологов, особенно, в девятнадцатом и начале двадцатого столетий, развитие предмета, несомненно, ускорилось бы.

Как же это практически приложить к мунданной астрологии? Каким видели эти люди данный предмет, высказывая свою позицию в том, что не обязательно судьба управляет человечеством? В действительности их позиция существенно схожа с позицией Канетти и Юнга. Аквинский, например, признает, что когда дело касается массы, астрологи часто очень точны, потому что чувственные страсти большого числа людей доминируют над умом и чистотой нескольких, которые смогли остаться свободными от такого небесного влияния.¹⁸ Роджер Бэкон делает аналогичные выводы, подытоженные Торндайком:

"... хотя индивидуум усилием воли может сопротивляться силе звезд, в массах людей созвездия обычно преобладают..."¹⁹

Таким образом, масса более фатальна, чем индивидуум, следовательно, предсказания могут делаться с достаточной точностью, чтобы оправдать серьезное изучение мунданной астрологии. Поддержка Бэконом мунданной астрологии всегда была вне сомнений. Он придавал большое значение способности науки делать предупреждения на будущее, особенно о военных пожарах. Он отмечает, например, большую комету 1264 года, причиной которой, как он считал, был Марс и которая, следовательно, предвещала битву, разразившуюся после этого времени по всей Европе. Если бы вожди читали предупреждения на небе, утверждал он, войны можно было бы предотвратить — доказательство, что Бэкон не верил в то, что и массы полностью находятся под влиянием чар планет.

"О, какое великое преимущество могло бы быть обеспечено Божьей церкви, если бы характеристики небес в те времена были вначале открыты учеными, поняты священниками и правителями и направлены на мирные усилия. Тогда бы не произошло столь огромное кровопролитие среди христиан..."²⁰

Иными словами, страсти масс, символизируемые Марсом и кометой, были возбуждены, но страсти эти могли быть направлены к войне или миру. Если человек естественно склонен к войне, то умное руководство способно направить массы к миру. Возможно, Бэкон подразумевает, что каждое предзнаменование содержит свою антитезу, которая может быть обнаружена умным человеком. Но если мунданная астрология основывается на коллективной психике, то с помощью какого процесса лучше всего может быть введен астрологический символизм? Другими словами как может быть вычислена натальная карта, которая точно символизирует коллективное, массу? Очевидно, она может быть выведена из начальной точки, "рождения". Но как ее найти и какой критерий нужно использовать, чтобы выбрать критический момент из всех имеющихся в распоряжении возможных событий основания?



Рис. 3.4. Связь натальной и мунданной астрологии.

Какие-либо выводы можно сделать лишь после того, как будут выяснены и абсолютно точно определены основные термины. Например, что такое государство? То же ли это самое, что нация или страна? Действительно, в обычной речи между всеми ими не делают больших различий. А что такое законность — имеет она какое-то влияние на данный предмет? Получит ли новый *фактический* лидер, заменивший своего "законного" предшественника при государственном перевороте, предпочтение с точки зрения астрологии перед смещенным или изгнанным лидером? Это вопросы должны быть выяснены до того, как придется столкнуться с практическими деталями мунданной астрологии.

Конечно, мы имеем дело с различными уровнями общественной организации. Страна — это географическая область, территория, населенная людьми, составляющими нацию. Дело усложняется тем, что нация обычно образует следующие одно за другим государства. Для каждого из этих государств может быть построена своя *работающая* карта, причем каждая новая в основном заменяет предыдущую, но ни одна из них не описывает сущностное *значение* страны, сущность земли и людей в глубочайшем смысле, синергизм нации и ее территории, охваченный немецким словом "*Volkseele*" — "народная душа", квинтэссенция земли и ее народа.

Различные карты государств относятся только к людям, объединенным в группу в конкретный исторический момент, возглавляемую конкретным лидером и руководствующуюся образом будущего, который внушается данным лидером. Следовательно, эта карта государства должна продолжать действовать столько, сколько сохраняется это конкретное выражение массы, или *коллектива*.

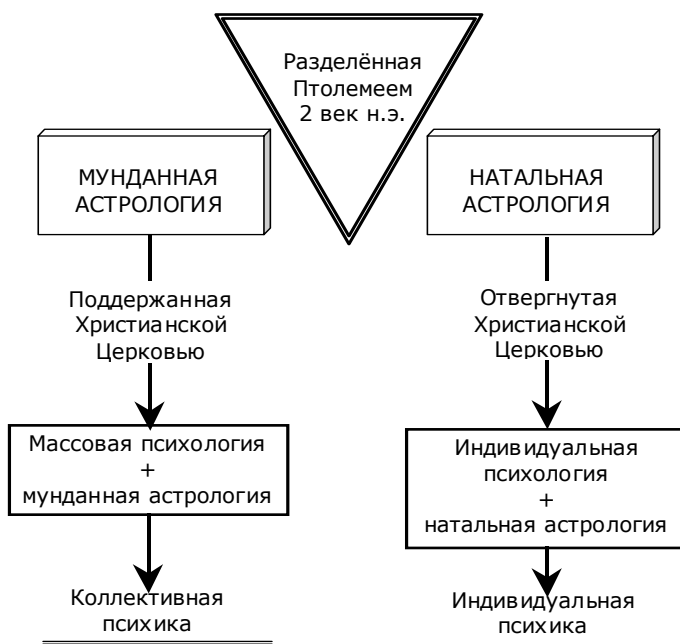
Истинному "времени рождения" государства еще предстоит дать определение, и предыдущие соображения дают основной критерий. Масса индивидуумов, миллионы которых часто разделяют одни и те же цели и желания, мифы и историю, вся в целом выражает коллективное бессознательное нации, получающее выражение через различных лидеров, которые из глубин психики данного общества извлекают и фокусируют эту энергию. Именно такое фокусирование коллектива лежит в основании нового государства, а лидер находится в фокусе. Поэтому вопрос о моменте, представляющем время рождения, может практически быть перефразирован: какой момент представляет точку переориентации коллективного выражения, потому что именно этот момент, когда выявляется фокус, становится показательным и действующим *в мире*. Я бы предложил, в практических целях, считать что этот критический момент наступает тогда, когда *возникшее руководство берет власть* — гарантируется ли эта власть парламентом или подразумевается исходя из силы.

Суммируем полученные выводы:

1. Масса может действовать как индивидуум.

2. Масса более фатальна, чем индивидуум.

3. Натальная и мунданная астрология так же относятся друг к другу, как индивидуум и масса — это противоположные концы одного и того же спектра.

4. Государство есть выражение массы, обычно концентрирующейся около руководства.

5. Время рождения государства — это момент, когда новое руководство берет власть.

Критический момент, определяющий "время рождения" государства, это момент взятия власти. В прошлом, это часто была коронация правителя, обычно проводимая в полдень, когда Солнце, символизирующее короля, находится в Середине неба, символизирующего правителя и земную власть. Огромное значение церемонии заключалось в том, что в ней объединялось одобрение со стороны церкви и покорность знати и масс. Поэтому власть эффективно фокусировалась, одновременно материально и духовно. Конечно, сегодня коронация — значительно менее важное событие, и ее астрологическая карта гораздо менее эффективный символ современного государства.

Идея, что принятие власти индивидуумом или группой дает символическое время рождения государства, вводит нас в плодотворный круг рассуждений: за актом захвата или принятия власти лежит идея, скрытая ментальная энергия, желание лидеров. Они олицетворяют собой что-то присущее народу, действуя как линзы, способные фокусировать национальную энергию и цели, энергию, рожденную коллективной психикой. Связи лидера и нации или нового государства часто демонстрируется астрологически тесной сходимостью карты лидера с картой рождения государства, орудием основания которого он служил. Значительная гармония этих карт наблюдается чаще, чем отсутствие гармонии.

Это первое желание основателей можно рассматривать как символическое зачатие, за которым период символической беременности - необходимое планирование. Появляющееся государство может рассматриваться как вырост, расширение психики основателя. Может быть, это как-то поможет объяснить почему карте рождения лидера придавалось в прошлом столь большое значение для символической характеристики страны, которой он управлял. Символически и реально, король и государство были разделимы. Например, Птолемей, указывая на необходимость иметь карту рождения города, говорит, что когда время основания неизвестно, управляющим знаком города будет тот, который находится в Середине неба правителя.²¹

Государство — это творение человека, в отличие от земли, на которой оно располагается, и народа, из которого оно возникает. Все три составляющих важны для понимания мировых дел, но только государство может быть обеспечено картой рождения. Поэтому при изучении мунданной астрологии мы вынуждены ограничены самым преходящим и поверхностным из этих трех факторов. Мы видим только поверхность, не проникая в глубины. Поэтому в наших выводах неизбежны большие неопределенности, пробелы, связанные с неспособностью исследования отразить эффекты, следующие из влияния истории, традиций и, конечно, земли, на которой живет народ. Мы можем лишь собирать отдельные намеки на эти эффекты в карте государства, но не можем позволить себе забыть, что они стоят за каждой картой, которую мы строим.

Земля имеет собственное окружение, собственные чувства, собственных "богов". Чувство Вотана еще сильно в Германии, как и ощущение богини Ардуины в Арденнах. Далеко от родины пернатый змей Центральной Америки все еще возникает в культах и искусствах.

"Тайна земли — не шутка и не парадокс. Обратите внимание, как в Америке размеры черепа и таза всех европейских рас начинают индианизироваться во втором поколении иммигрантов. Это тайна американской земли. Почва каждой страны содержит какую-то подобную тайну. Бессознательное отражение ее имеется в нашей психике: как ум связан с телом, так тело связано в землей".²²

Несомненно, чувствует Юнг, почва страны ассимилирует ее завоевателей.

Это показывает, что необходима осторожность при оценке, какие черты, наблюдаемые или обнаруживаемые в карте рождения, исходят от государства и какие являются отражением национальной, "народной души". Однако, некоторые черты "народной души" не могут быть символизированы, поскольку она, строго говоря, бессмертна. (Для верящих в реинкарнацию аналогичная ситуация возникает, если

попытаться построить карту вечного человека вместо карты живого индивидуума — сложно, чтобы не сказать более.)

Есть, однако, намек на подход к определению некоторых из подобных национальных качеств. Можно построить и сравнить между собой карты всех государств, которые образует нация. Должны появиться общие факторы, и эти общие факторы как раз и частично могут отражать "народную душу" нации.

Размышляя далее, если можно рассматривать государства как последовательные "воплощения" нации, нельзя ли предположить и возможность цели? Нельзя ли спросить, что было нужно нации или "народной душе", когда было позволено данному государству возникнуть? Возникло оно чисто случайно или выполняет какую-то функцию, важную для будущего нации? Возможно, государство это то, в чем нуждается "народная душа" в конкретный момент времени. Иными словами, государство создается скорее необходимостью, чем случайно, и в результате выражений необходимого "народная душа" каким-то образом медленно растет в будущее, где может ожидать реализация потенциала массы.

Библиография

- Addey, J. *"Astrology Reborn"* London, 1978.
- Bacon, R. *"The Opus Majus of Roger Bacon (trans. Robert Belle Burke) 2 vols, Philadelphia, 1928.*
- Canetti, E. *"Crowds and Power"* (trans. Carol Stewart) London, 1962.
- Cartwright, D. and Lippitt, R. *"Group dynamics and the individual" "Concepts and Controversy in Organizational Behavior"* (ed. Walter Nord) Pacific Palisades, 1972.
- Greene, L. *"Relating"* London, 1977.
- Jacobi, J. *"The Psychology of C. G. Jung"* London, 1980.
- Jung, C. G. *"Collected Works"* (trans. R. F. C. Hull) 19 vols, London, 1953-7.
- Jung, C. G. *"Psychological Reflection"* (ed. Jolande Jacobi) 2nd edition, London, 1971.
- Neuman, E. *"Origins and History of Consciousness"* Princeton, 1973.
- Ptolemy *"Tetrabiblos"* (trans. W. G. Waddell) London, 1971
- Rowan, J. *"The Power of Group"* London, 1976.
- Thomdike, L. *"A History of Magic and Experimental Science"* 8 vols, New York, 1923-34.

Глава 4.
Национальный гороскоп:
mundанная астрология и политическая теория

Николас Кемпион

Исторический контекст

Национальный гороскоп в настоящее время — основа mundанной астрологии, но так было не всегда. До недавнего времени, mundанные астрологи основывались почти исключительно на картах лунаций и ингрессий, которые строились применительно к конкретным местам, и пользовались методами, подобными зодиакально-географическим управлениям Птолемея.¹ Причина, почему традиционная астрология не использовала национальные карты, совершенно ясна, — само государство исторически возникло совсем недавно. В Европе оно зародилось в шестнадцатом-девятнадцатом столетиях, а доминирующей политической единицей стало лишь в двадцатом столетии. Очевидно, что если наши предшественники не представляли себя частью национального государства, у них и не было причин строить гороскоп государства. Концепция национализма — это мифология, ставящая лояльность по отношению к государству выше всех других чувств, также возникла относительно недавно и развилась вместе с ростом института государства, которому она служит. В прежние времена люди с гораздо большей вероятностью идентифицировали себя по географической территории, по принадлежности к определенному землевладельцу или религиозной секте. Поэтому, для астрологов было важнее построить карты лендлорда, князя, короля или императора, или другого лидера, оценивать историю и будущее великих мировых религий, чем пытаться определить гороскоп самой нации. Считалось, что король сам воплощает в себе нацию, поэтому карты его рождения и коронации имели первостепенное значение. Другие вещи, как приближающаяся чума, засуха или война, предсказывались по лунациям, ингрессиям, кометам и другими традиционными методами.

Даже сегодня, представление о национальной "суверенности", согласно которой каждое государство представляет собой независимую сущность, сильно преувеличено, поскольку на самом деле государства взаимозависимы, связаны друг с другом международными законами, военными союзами и глобальными экономическими интересами многонациональных корпораций. И все же, национальное государство остается главным конструктивным блоком нашей глобальной деревни, и внимание mundанной астрологии сильно сместилось в сторону исследования гороскопов этих государств.

Это изменение политического сознания лучше всего, видимо, иллюстрируется астрологическим примером Великобритании. Существует много различных возможных карт Великобритании,² но двумя наиболее известными являются карты коронации Вильгельма Завоевателя как короля Англии в 1066 году и официального объединения Великобритании и Ирландии в 1801 году. Первый гороскоп построен на момент, когда будущее страны ассоциировалось исключительно с будущим лидера, второй — на момент осуществления конституционного юридического акта, подразумевавшего существование государства как такового.

"Политический организм"

В политической теории времен Ренессанса, политическая единица, будь то город или государство, княжество или империя, описывалась аналогично человеческому телу. Эта концепция не так уж необычна, ведь и сегодня мы говорим о государственных "органах", характеризуя ветви управления, и о "главе" государства, имея в виду символического лидера правительства

Философы Ренессанса, для обозначения политической единицы, использовали термин "политический организм", который сам, возможно, возник из представления о правителе, воплощавшем в себе все политическое единство. Эта концепция очень уместна в современной астрологии, потому что в случае "политического организма" политическая единица выглядит как единое целое, все части в котором взаимосвязаны

и полагаются друга на друга с целью выживания. Именно о необходимости поддерживать равновесие между различными органами и конечностями политического организма упоминалось в работах философов Ренессанса, таких как Маккиавелли (1469-1527) в Италии. Представление, что политический организм может в действительности "заболеть" — одна из основных метафор в великой пьесе Шекспира "Гамлет", опубликованной в 1604 году. Английский поэт Фульк Гренвиль объединил человеческое тело, государство, зодиак и времена года.

"У государств имеются свои градусы, как у тел человеческих Весна, лето, осень, зима и могила".³

Для Шекспира и его современников представление о государстве как органическом целом было неразрывно связано с астрологическим мировоззрением, в котором все аспекты жизни были ничем иным как взаимозависимыми связями в "Великой цепи бытия", соединяющей небеса с землей.

Около конца семнадцатого столетия астрология потеряла интеллектуальное уважение в Европе, но представление о государстве как "Политическом организме" сохранилось. Французский философ Жан Жак Руссо (1712-78), насколько известно, не знал астрологии, но старая теория оказала на него сильное влияние. Он писал: *"Как только множество объединяется таким образом в единый организм, никто не может повредить ни одному из его членов, не напав на целое"* и *"В отношении иностранных держав политический организм является единой сущностью, индивидуумом".⁴*

Теория Руссо является политической теорией мунданной астрологии. Может оказаться, что изучая работы политических философов, мы заново откроем теорию мунданной астрологии во всем ее богатстве, поскольку сами они жили в мире, интеллектуальные основания которого лежали в астрологии.

Теория политического организма о существовании соотношений аналогии между индивидуумом и коллективом сама по себе является центральной в мунданной астрологии, и именно она позволяет брать правила интерпретации карту рождения индивидуума и использовать правила ее интерпретации для карты рождения нации. Те же допущения, которые мы применяем к психологическим процессам в натальной карте, могут, видимо, быть применены к политическим процессам в мунданной карте.

Нация

Говоря обобщенно, национальное государство представляет собой юридическую сущность, созданную нацией для саморегулирования с помощью конституции. Саму же нацию можно считать группой людей с общей наследственностью, языком и культурой и физически занимающей определенную географическую местность. Очевидно, существует много наций, не имеющих государства, как палестинцы, баски и курды, и существуют государства, содержащие более одной нации, как Советский Союз или Соединенные Штаты, но общая идея остается в силе.

В нации также можно видеть физическую корреляцию коллективного бессознательного,⁵ поскольку коллективное бессознательное само обеспечивает слитное единство нации, имея в виду

общее для всех индивидуумов отождествление с прошлым, настоящим и будущим нации. Это, несомненно, радикальное для многих политических философов утверждение постулирует, что существует неуловимое качество, такое как "идеал", "общая воля" или "национальный дух", которое связывает нацию воедино. Но эта концепция является центральной для мунданной астрологии, и современные философы, такие как Гегель в девятнадцатом столетии, в действительности обязаны ею астрологии.

Подобная теория предполагает, что у всех членов нации имеется общий фонд мыслей, приобретаемый ими в ходе истории и передаваемый с помощью истории, и общее желание продолжать жить вместе в виде нации в будущем. Поэтому когда нация организуется в государство, это является выражением текущей стадии развития этого коллективного фонда мыслей, воспоминаний, надежд, страхов и желаний, — то есть коллективного бессознательного.

Сам национальный гороскоп можно определить как зеркальное отражение коллективного бессознательного нации, застывшего на особой и критической стадии ее эволюции. В действительности то, на что мы обычно смотрим в такой карте, представляет собой гороскоп особого события, часто, но не всегда законного действия,

включающего захват или передачу политической власти и руководства нацией. Эта передача власти обычно осуществляется с помощью государственной машины.

Создание государства

Можно дать определение государства как системы институтов, принимаемую нацией для регулирования своей общественной, экономической и политической жизни. Поэтому гороскоп, построенный на создание государства, показывает не только состояние коллективного бессознательного на мифологическом и психологическом уровне, но также и состояние дел на материальном плане, таких как публичные скандалы, экономические дела, международные отношения.

Существуют две основные теории создания государства нацией и отношении между ними. Можно в целом принять, что "мостом" между нацией и государством является конституция, набор правил, устанавливаемых для определения правильного функционирования государства. Национальный гороскоп, поэтому, обычно строится на события, связанные с конституцией, и гороскопы большинства современных стран мира построены на эти моменты.

Первая теория говорит о том, что нация решает писать конституцию — и таким образом создать государство — сознательно, причем конституция, действительно, служит "мостом" между нацией и государством. В этом случае имеем ясное теоретическое основание для принятия события, связанного с конституцией, за источник национальной карты. Эта теория может оказаться особенно применимой в случаях бывших колониальных государств третьего мира, получивших официальную независимость в точно определенные моменты. Надо, однако, сделать оговорку по поводу таких карт, поскольку нации, образовавшие эти экс-колониальные государства, часто уже были политически организованы за много столетий до появления европейцев. Очевидно, необходимо использовать исторические данные, имеющиеся в распоряжении, и проверить полученные гороскопы с помощью транзитов и прогрессий, чтобы выяснить, насколько они отражают события в политической и экономической жизни государства.

Вторая теория выдвинута в современной философии Гегелем и Марксом, двумя столпами политической науки девятнадцатого столетия. Согласно этой теории, государство является фундаментальным проявлением человеческого общества, а не сознательным творением, и конституция возникает через определенный промежуток времени для удовлетворения потребностей государства. Согласно Гегелю, развитие конституции отражает постепенные изменения "национального духа", который можно отождествить с "коллективным бессознательным" Юнга. Эта теория, возможно, более подходит астрологии, как философия, возникшая под влиянием неоплатонизма, в которой проявление материального плана представляется отражением тонких изменений в "идеальном" плане. Теория может оказаться особенно подходящей в случаях, когда нет ни одной удовлетворительной национальной карты. Наиболее очевидным примером в этом отношении является Англия, история независимого существования которой составляет 1500 лет и для которой астрологи предложили около полудюжины альтернативных гороскопов. Проблема выбора из этих претендентов на "правильную" карту будет частично решена, если принять, что все они в равной мере справедливы, как отражения постепенной эволюции английского коллективного бессознательного. Эту теорию можно проверить путем исследования астрологических связей между картами.⁶

Для политических теоретиков Ренессанса, астрология была частью общепринятого мировоззрения, а современные политические теоретики являются интеллектуальными последователями ученых

Ренессанса. И именно современные мунданные астрологи должны восстановить связи между астрологией и существующей политической теорией.

Иерархия карт

Гороскопы обычно строят на точные события, такие как декларации независимости, коронации и общие выборы, и иногда трудно определить, какой именно гороскоп лучше использовать. В этих случаях может помочь расположение карт в "иерархии", чтобы можно было понять, какая из них самая важная. Менее важные

карты обычно затеваются более важными, имеют более специфический диапазон и более короткий период действия. Кроме того, о важности каждой карты можно судить по исторической основе и проверить астрологически, насколько проявлены в ней различные события. Например, гороскоп основания независимого национального государства, очевидно, является наиболее важным гороскопом этого государства и останется таким до тех пор, пока оно будет существовать. (Отметим, что у нас нет карты нации как таковой, есть только карты ее создания, государства.) Предположим, новое независимое государство назначило себе короля, что было модно в Европе в девятнадцатом столетии. Гороскоп этого события опишет существование государства в форме монархии, но он не будет так же важен, как карта независимости, скорее он будет содержаться внутри последней. Позднее король может допустить новую конституцию и создание парламента. Гороскоп этого события будет описывать жизнь государства как конституционной монархии, а последующий гороскоп первых общих выборов в стране будет описывать жизнь при первом демократическом правительстве. Между тем, карта короля, центра национальных устремлений, будет продолжать действовать как карта всего коллектива, параллельно с картой независимости, а после его смерти сменится картами рождения и коронации его преемника. Допустим, в стране произошла революция, в ходе которой сметены все предшествующие правительственные органы. Это предполагает, что данные органы перестали идти в ногу с изменениями коллективного бессознательного, или национального духа и что их физическое выражение — повседневная жизнь нации — достигла состояния дисгармонии с правительством. Провозглашается республиканское правительство, и все предыдущие гороскопы теряют значимость, за исключением первоначальной карты независимости. Рабочими картами нации теперь становятся совместно карты республики и независимости, хотя скоро, с появлением вновь мощного лидера, придется учитывать все больше карт.

Предыдущие карты монархического периода все еще будут действовать, указывая на условия существования коллектива во время их построения, и могут также указывать на отдельные события с помощью транзитов или прогрессий. Например, в карте создания Монархии все еще мощно найти указания на судьбу королевской семьи в изгнании или на будущее монархии в этом обществе.

Фактически гороскопы строятся не только на такие события, как коронация, общие выборы и другие моменты конституционного характера, важность которых заключается в легитимизации перехода власти в государстве. Временами, при государственных переворотах или революциях власть может переходить вне рамок закона. Но и в такие периоды какие-то символические действия приобретают первостепенное значение, например, казнь лидера или штурм мятежниками президентского дворца. В этих случаях символичность будет очевидна для астрологов, и карте, построенной на такой символический момент, вполне может быть придан статус национальной. Надо, однако, отметить, что и при таких обстоятельствах власть часто меняет хозяина путем технически конституционного акта. Примером такого конституционного изменения в условиях хаоса, в первую очередь может служить захват власти большевиками в России, когда Ленин постарался узаконить революцию с помощью процедуры конституционного голосования.⁷ Существует определенное количество тщательно разработанных символов, для случаев наиболее легальной передачи власти, и даже главному городу поручается определенная роль в цепочке официальных действия. Обращая внимание на такие символические точки, можно определить точное, астрологически значимое время, в течение "периода взятия власти", например, что более важно — начало или конец государственного переворота. Нечего и говорить, что для установления времени, когда должно произойти рассматриваемое событие, абсолютно необходимо добросовестное историческое исследование, и в прошлом астрологи очень часто недооценивали этот момент.

Можно думать, что важность коронации или подобного события для гороскопа обусловлена тем, что все надежды, страхи и желания коллектива фокусируются на этом событии. Поэтому оно становится физическим проявлением коллективного бессознательного в это конкретное время. Но, во всех случаях этого объяснения недостаточно, поскольку многие критические события, используемые для построения мунданных карт, содержат элемент известности обществу, другие же — нет. Например, при государственном перевороте только мятежным войскам известно время захвата

президентского дворца. Даже при важных общественных конституционных событиях большая часть населения страны может оказаться незатронутой или неинформированной. Кто в северной Англии в 1066 году знал, что Вильгельм был коронован в Лондоне? Ответ заключается в том, что коллектив проявляется бессознательным образом, даже когда сами члены коллектива не осознают, что происходит.

Часто меньшинство населения, нынешний или будущий правящий класс или какая-то другая сильно заинтересованная группа выражает чувства коллектива в данное время от своего имени. Даже в случаях, когда действия меньшинства идут вразрез с сознательными желаниями большинства, астрология указывает, что коллектив в целом создает собственное будущее в соответствии со своими бессознательными желаниями. В правительственных системах многих стран современного мира, как и в прошлом, мало демократизма, а в некоторых даже создаются страшные репрессивные системы, такие как фашизм или коммунизм. Такие системы физически поддерживаются правительствами с помощью страха в сочетании с военной силой, и масса населения часто оказывается совершенно не заинтересованной в поддержке системы. Но астрологическая теория, исходя из теории коллективного бессознательного, считает, что коллектив в целом ответственен за столь печальное состояние страны, точно так же, как в случае "парламентской демократии" коллектив несет ответственность за преимущества и отрицательные стороны этой системы.

Структура общества

Видимо, можно сравнить модель общества с моделью психики Якоби (рис. 3.2). Структура в виде пирамиды больше соответствует популярной концепции феодального государства, чем современного, но кажется, подходит с точки зрения астрологии (рис. 4.1). Для нашей аналогии можно воспользоваться классовой системой, основной социологической моделью, используемой сегодня.

На вершине - лидер, королева, президент, председатель партии или еще кто-то, ответственный за получение власти от небес, выражаясь в средневековом стиле. Это может быть и премьер-министр. Непосредственное окружение этого человека — те, кого можно свободно считать составляющими правящий класс: аристократы, политики, землевладельцы, партийные функционеры, капиталисты, военные руководители и т.д.



Рис. 4.1. Структура промышленного национального государства. Умозрительное сопоставление с картой человеческой психики Якоби и предлагаемыми планетарными соответствиями.

Это люди, как представляется, ответственные за принятие решений в обществе, однако астрологическая практика показывает, что они действуют так же бессознательно, как и все другие.

Ниже правящего класса — средний класс, группа управляющая государством с помощью правящего класса. Это все административные и профессиональные группы и служащие. Можно считать Меркурий и Венеру наиболее подходящими символами для этой группы.

Средний класс ответственен за управление рабочим классом, который можно рассматривать как угрозу и правящему, и среднему классу. Здесь можно усмотреть

параллель с угрозой, которую индивидуум может часто испытывать в связи с бессознательным неврозом. Рабочий класс состоит из тех, кто выполняет ручную работу и обычно продает свой труд нанимателю. Можно считать, что Сатурн имеет особое отношение к этой группе, особенно в связи с тем, что символизирует тяжелую промышленность в мунданной карте и психологическую "тень" в натальной карте.

В глубине этой горы находятся те, кого мало касается и кто мало интересуется национальным государством. Это могут быть безземельные безработные или находящиеся в неблагоприятных условиях национальные или расовые меньшинства. Эти люди часто представляют угрозу для вышестоящих групп. Когда вышестоящая группа чувствует угрозу со стороны нижестоящей, в ней проявляется склонность к развитию авторитарных или тоталитарных тенденций, таких как фашизм. Подобная философия может быть также основой действий подчиненной группы против вышестоящей. Можно думать, что трансперсональные планеты - Уран, Нептун и Плутон могут быть отнесены, как к самым низким общественным группам, являясь источником различных форм ниспровержения, так и к фашизму, дикому проявлению подавленной теневой части личности.

Процессы изменения в обществе

В гармонично организованном обществе все социальные слои имеют общую заинтересованность в стабильности государства, но в отдельных случаях этого может не быть. В обществе нарастают социальные и политические давления, когда нижестоящие группы утрачивают солидарность с вышестоящими группами. Это может происходить, когда национальные или религиозные меньшинства перестают солидаризироваться с правящим классом, который может принадлежать к другой национальности или религии, или когда средний класс чувствует, что правящий класс отстраняет его от политической власти, или когда рабочий класс чувствует, что средний класс лишает его богатства. Такие давления нарастают, когда организации государства не удается отразить новую стадию развития коллективного бессознательного.

Процессы изменения в обществе начинаются с постепенной эволюции сознания человечества, проявляющейся через планетарные циклы, особенно через длительные движения внешних планет по зодиаку, через аспекты их друг к другу и, возможно, через Великий год Платона. Это изменение испытывается на материальном плане, и поэтому различными нациями испытывается по-разному, и даже по-разному испытывается различными членами нации. Например, тибетский торговец испытывает его не так, как житель Нью-Йорка, а миллионер не так, как нищий. Это часто зависит от их психологических перспектив, видимых из карт рождения, но также и от их материального опыта, поскольку во время голода у богатого все же достаточно еды, тогда как бедный голодает. Если эти различия перенести на классовую систему, можно видеть, что крестьянство, в целом, должно иметь иной опыт, чем помещики. Возможно, помещики скупают земли крестьян и выселяют их, может быть, крестьяне восстанут и захватят помещичьи владения. Таким образом, общее изменение на идеальном уровне национального духа или коллективного бессознательного получает различное проявление. Государство в любое время имеет тенденцию, отражать интересы доминирующего в обществе класса, так что в "капиталистическом" государстве защищаются прежде всего интересы капиталистов, а в "коммунистическом" государстве — интересы элитной партии. Когда государству не удается приспособиться к осознанию реальностей изменений в классовой структуре, происходит революция. Если она успешна и государство свергнуто, коллектив приступает к строительству нового государства, которое будет иметь новый гороскоп. Фактом критического исторического значения является то, что при таких революциях новый порядок, столь драматично свергающий старый, в действительности может очень сильно его напомнить. Например, после бурной французской революции, империя Наполеона сменила королевство Бурбонов, а в России — сталинское государство сменило царский режим. Иными словами, изменение коллективного бессознательного нации происходит очень постепенно, а изменение государства — очень драматично, если материальные обстоятельства не изменились в соответствии с изменениями коллективного бессознательного. Это как если бы изменения коллективного бессознательного

блокировались в течение нескольких сотен лет и сразу прорывались на материальном плане.

В некоторых обществах, государство организовано так, чтобы способствовать постепенному изменению общества и политической эволюции, без дезорганизации классовой системы, как это имеет место в парламентской демократии. Это может быть одним из объяснений, почему нет определенного гороскопа Соединенного Королевства, где политическая эволюция была такой постепенной и непрерывной. Для астролога, отсутствие революций почти так же затруднительно, как слишком большое их число.



Рис. 4.2. Астрологическая модель процесса изменения в человеческом обществе

В заключение можно сказать, что процесс изменений в обществе происходит из эволюции национального духа, или коллективного бессознательного, которую можно прочесть по изменяющимся паттернам планет и зодиака. Она проявляется в социальной и экономической жизни общества, изменяя равновесие между различными группами. Эти изменения затем порождают политические изменения, а мунданный гороскоп строится на момент политического изменения, соединяющего в себе элементы официальности и символики. Он узаконивает формальный переход власти, являющийся окончательным проявлением изменения в коллективном бессознательном (рис. 4.2.).

Можно принять и явно более материалистическое представление о связи между планетарными движениями и земной политикой, основываясь прежде всего на книге Гриббина и Плейджанна "Юпитерианский эффект".⁸ Несмотря на внешнюю научность этой книги и ее цитирование многими авторами, следует иметь в виду, что подобный материалистический взгляд на планетарную причинность слишком умозрителен.

В сущности, Гриббин и Пледжманн утверждают, что определенные положения планет коррелируют с ключевыми геофизическими событиями на Земле. Это может происходить в результате возмущения солнечного ветра, частоты радиоволн в солнечной системе и электромагнитного поля Земли. На Земле это будет иметь два важных последствия. Одно может быть прямым влиянием через возможные атмосферные или электромагнитные условия на индивидуальное, а следовательно, и коллективное человеческое поведение. Другое может быть более косвенным, при котором атмосферные условия вносят возмущение в климат, климат вносит возмущение в сельское хозяйство, колебания в сельском хозяйстве вносят возмущение в экономику,

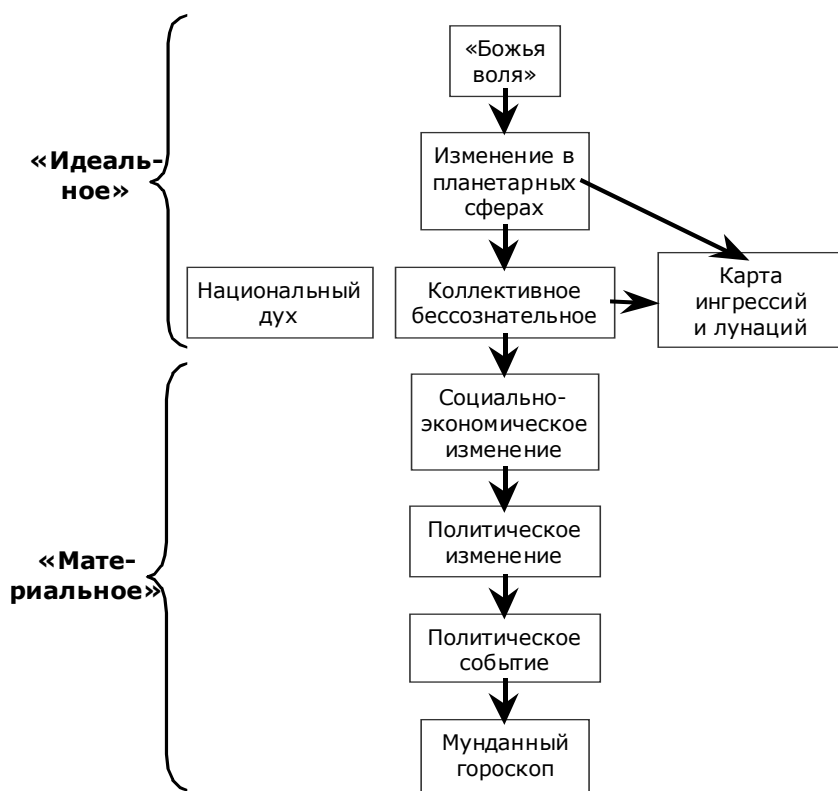
изменения в экономике влияют на социальные условия, которые, в свою очередь, влияют на политические дела.

Пример может быть взят из недавней истории. Гриббин утверждает, что извержение Эль-Чичона, вулкана в южной Мексике, 28 марта и 4 апреля 1982 года было инициировано планетарными позициями.⁹ Возможно, что пепел, выброшенный в атмосферу извержением, был причиной отмеченного снижения температуры тихоокеанского региона на один градус в 1982-83 годах. Возможно также, что охлаждение тихоокеанского региона усилило засуху в Австралии и изменило общие климатические условия, что привело к первым массовым лесным пожарам, а затем к сильным наводнениям в части южной Австралии в феврале 1983 года. Суммарный результат всего этого мог ощущаться в колоссальном экономическом напряжении в промышленности по производству крупного рогатого скота и в овцеводстве из-за разрушения пастбищ. Можно пойти и дальше Гриббина, полагая, что эти события внесли свой вклад в политические сдвиги, приведшие к власти лейбористскую партию 6 марта 1983 года.¹⁰

Чтобы считать этот ряд событий частью единого процесса, прежде всего необходимо принять извержение Эль-Чичона в качестве планетарной причины. Затем необходимо принять, что это извержение ответственно за охлаждение тихоокеанского региона. Но согласимся, что если такое охлаждение имело место, любое измерение его, предпринятое на столь большой территории в течение такого короткого времени и относящееся к такому малому изменению температуры, должно рассматриваться как очень рискованное. Затем необходимо принять, что оно усугубило австралийскую засуху, которая, однако, была серьезной уже во время извержения вулкана. Наконец, необходимо попытаться установить, не были ли экономические условия, сложившиеся из-за засухи, важным фактором в поражении правительства Австралии на общих выборах.

Можно видеть, что научные и материалистические теории в настоящее время так же умозрительны, как и теории, вытекающие из неоплатонизма, то есть изменения проявления Божественного сознания через планетарный уровень, символизирующиеся в коллективном бессознательном, или национальном духе. Однако, необходимо серьезно отнестись и к материалистическому подходу, который схематично представлен на рис. 4.3.

У разных наций могут быть различные способы передачи власти, и внимательный астролог-исследователь должен всегда иметь это в виду, но каково бы ни было общество, всегда следует ожидать события, в максимальной степени сочетающего символичность с официальнойностью.

Теории государства

Политические философы постоянно создавали теории того, как же на самом деле работает государство. Преимущество астрологии в том, что она объединяет все эти теории. Существует два фундаментальных взгляда на природу общества. Один из них "идеалистический", в государстве видится продукт существования чего-то неуловимого типа гегелевского "национального духа". Другой "материалистический", государство представляется результатом чисто физических требований и нужд. Астрология чаще всего отождествляется с первым подходом, но в равной мере ее вполне можно считать связующей обоих подходов, поскольку гороскоп есть карта неуловимых сил и энергий, едва доступных нашему пониманию, получающая материальное воплощение в определенное время строящаяся для определенного физического места. Поэтому в мунданном гороскопе можно видеть посредника между идеальными и материальными представлениями, если использовать, как в нашем примере, модель человеческого глаза, в первую очередь, позволяющего уму, местонахождению души, визуально воспринять внешнее физическое окружение (рис. 4.4).



Рис. 4.3. Материалистическая модель планетарных и политических изменений



Рис. 4.4. Модель мунданного гороскопа как посредника между "материальным" и "идеальным".

Существуют также различные теории о природе власти в обществе, которые, в широком смысле, тоже можно классифицировать на два типа. Одни считают власть присущей лидерам, которые могут получать ее от небес и затем передавать подчиненным; другие считают, что властью обладает народ, который может передавать ее правителям на определенный период. Первая теория характерна для расцвета феодализма и теократии в период позднего средневековья и связана с азиатскими идеями, импортированными римлянами. Вторая теория связана со взглядами типа "общественного договора", разработанными теми, кто сверг феодальную систему в период с шестнадцатого по девятнадцатое столетия. Первая теория, кажется, особенно соответствует астрологии и, в особенности, потому, что ряд монархов, таких как византийские императоры, вводили астрологическую символику в состав ритуала, ставившего их непосредственно после Бога. Астрологическая практика также как будто поддерживает эту теорию, поскольку карта рождения лидера становится рабочим гороскопом коллектива, и это легко проверить с помощью транзитов и прогрессий. События, влияющие на коллектив могут отражаться в гороскопе лидера и предсказываться с помощью этого гороскопа. Очевидно, приложение этой теории к нашему демократическому мировоззрению очень затруднительно.

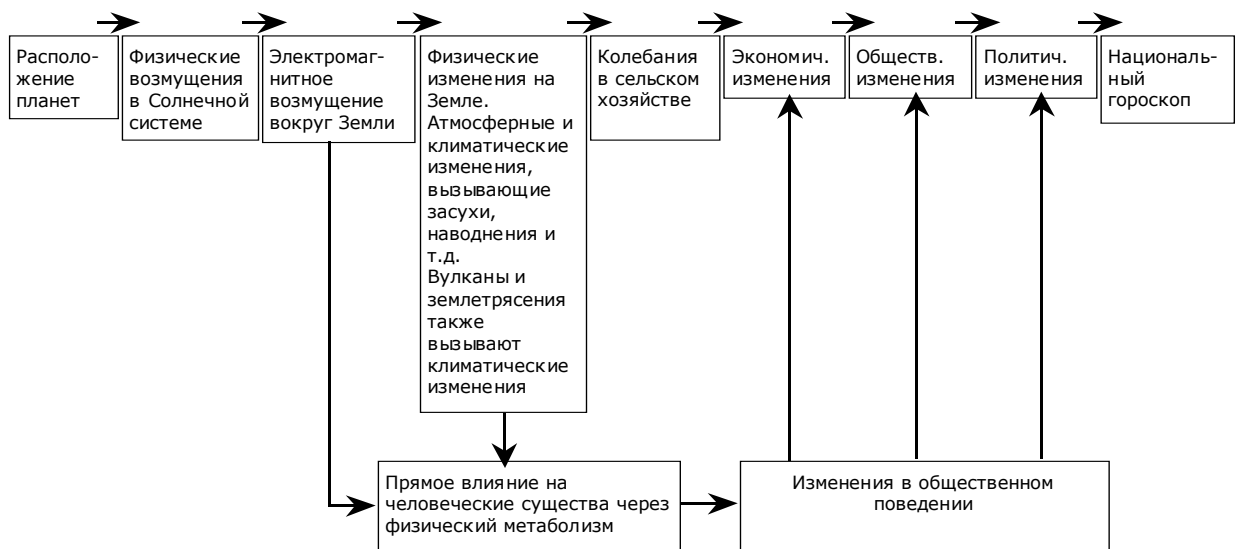
Почти все государства в мире, будь то парламентская демократия или народная демократия, проповедуют миф о том, что они действительно являются демократиями и управляются народными массами, причем управляются путем принятия сознательных решений.

Однако, теория коллективного бессознательного дает нам другое направление, исходя из того, что управление, хотя и бессознательное, находится в руках народной массы, и что лидеры приобретают власть только с согласия, хотя и бессознательного, коллектива. Поэтому имеется диалектическая связь между правителем и подданными, в которой власть передается двумя путями одновременно. Например, в Соединенном Королевстве фактическим лидером является премьер-министр. Он получает власть из двух источников: во-первых, от коллектива, будучи лидером политической партии, получившей наибольшую поддержку парламента, и, во-вторых, от монарха,

получившего власть от Бога во время религиозного, символического ритуала (коронации) и делегировавшего ее премьер-министру. В Соединенных Штатах президент вначале выбирается коллективом, а затем приносит присягу на Библии, что будет править благородно, получая, в результате этого процесса, также и власть от Бога.

Национальный гороскоп в мунданной астрологии может быть инструментом понимания этих политических процессов и повышения осознания нами своего политического окружения. Он может стать инструментом увеличения демократии за счет более сознательного, а не бессознательного участия в процессах принятия нацией решения. Мунданная астрология, использующая национальный гороскоп, может оставаться орудием предсказания, либо пассивного наблюдения событий, но она может стать и большим. Она может стать инструментом улучшения человеческого общества, средством избежать войны или тирании, средством создания лучшего будущего за счет лучшего понимания наших политических процессов.

Библиография

- Barker, E.** *"Principles of Social and Political Theory"* Oxford, 1951.
- Brown, J. L.** *"The Methodus and Facilem Historiarum Cognitiohem of Jeanbodin, A Critical Study"* Washington, 1935.
- Cassiers, E.** *"The Individual and the Cosmos in Renaissance Philosophy"* New York, 1963.
- Cassiers, E.** *"The Myth of the State "* Yale, 1963.
- Collingwood, R. G.** *"The Idea of Hystory"* Oxford, 1946.
- Fichte, J.** *"Works"*, vol. II (trans. William Smith) London, 1844
- Franklin, J.** *"Jean Bodin and the Sixteenth Century Revolution in the Methodology of Law and History"* London, 1963.
- Gauquelin, M.** *"The Cosmic Clocks"* London, 1969.
- Grenville, F.** *"Certain Learned and Elegant Works of the Right Honourable Fulke, Lord Broorke"* London, 1963.
- Gribbon, J. and Plagemann, S.** *"The Jupiter Effect"* Glasgow, 1974.
- Hegel, G.** *"The Philosophy of Right"* (trans. T.M.Knox) London, 1952.
- Lovejoy, A. O.** *"The Great Chain of Being"* London, 1933.
- Manuel, F.** *"Shapes of Philosophical History"* London, 1965.
- Rousseau, J. -J.** *"The Social Contract"* (trans. Maurice Cranston) London, 1968.
- Roy, L. L.** *"Of the Interchangeable Course of Things in the Whole World"* London, 1594.
- Tillyard, E. M.** *"The Elizabethan Word Picture"* London, 1944.
- Tilms, R.** *"Judgement of Jupiter"* London, 1980.
- Vico, G.** *"The New Science"* (trans. T.Bergin and M.Fisch) New York, 1948.
- Yates, F.** *"Astraea"* London.

Часть вторая. Основы

Глава 5. Великий год

Николас Кемпион

Вся жизнь на земле протекает в ритмическом движении, движении которое можно описать через циклы. В самом деле, астрологию можно, в сущности, назвать изучением жизни как циклического феномена, а Вселенной — как обширного взаимосвязанного организма, приливы и отливы которого, проявляющиеся в космических паттернах, столь грандиозны, что почти недоступны нашему пониманию. Мунданная астрология представляет собой сознательную попытку понять эти внушающие благоговение паттерны на уровне их проявления в наших жизнях, когда мы объединены в группы.

Неизвестно, когда человеческие существа впервые обнаружили, что жизнь протекает в циклическом движении, но это должно было совпасть с пробуждением сознания, как только люди смогли осознать, что ночь всегда следует за днем, день за ночью. Вначале наблюдение таких циклов, видимо, имело практическое значение, поскольку наблюдение за временами года со сменой жары и холода, сухости и влажности, имело критическое значение для всех живших в умеренном и холодном климате в доисторические времена. Появление оседлых сообществ, зависящих от земледелия, сделало еще более важным определение сезонных изменений, так что, видимо, не было простым совпадением то, что астрология впервые возникла в плодородной долине Тигра и Евфрата.

Астрология появилась в результате способности человека определять различные циклы и устанавливать корреляции между ними. Связывались между собой не только земные циклы, что явилось причиной появления растительных божеств, но они также связывались с небесными. Например, было очевидно, что движения Солнца связаны как с суточными, так и с годовыми изменениями. Даже до появления астрологии, в Греции тщательно отмечалось, какие сельскохозяйственные мероприятия должны совпадать с определенными планетарными и звездными картинами.¹

Эволюция астрологии связана не только с допущением существования связей между циклами (например, что восходящий Марс означает войну), но и с созданием символических связей между различными циклами. Так, цикл жизни-смерти человека был связан с сезонной жизнью и смертью растений и с годовыми и суточными солнечными циклами, в которых стали видеть аллегория человеческой жизни. С этим связана концепция "циклов в циклах" и более поздняя концепция "макрокосма в микрокосме", в которых жизнь Солнца является крупномасштабным представлением жизни человеческого существа. Люди имели дело с измерениями небесных циклов в очень древние времена, еще до астрологии и оседлой жизни. Есть данные о систематической регистрации лунных фаз в 6500 году до н.э., а при строителях времен мегалита в северо-западной Европе, еще в 3000 году до н.э., измерения астрономических паттернов достигли ни с чем не сравнимой точности.² Видимо, где-то между 4000 и 1000 годами до н.э. работа с циклами привела к постулированию более крупных циклов Вселенной. Эти периоды напоминали наблюдаемые циклы, но включали в себя меньшие циклы. Например, вавилонский "сар" был равен 3600 годам, что было отражением длительности ритуального года в 360 дней. В этих представлениях можно усмотреть начало возникновения понятия "Великий год", игравшего важную роль в ранней мунданной астрологии и возродившегося сегодня в идее наступающего "века Водолея". По-видимому, концепция великих универсальных циклов предшествовала астрологии, и сама астрология могла частично развиваться как инструмент измерения и интерпретации циклов, постулированных ранее.

С этими теориями неразрывно связаны представления о волнах или спиралях, так как если соединить линейное течение времени с круговыми рядами событий, понятие цикла расширится и изменится по форме (рис. 5.1 а, б, с). В наши дни мыслить в категориях спиралей и волн стало привычным, но вавилоняне и греки твердо верили

в существование фиксированных, постоянно повторяющихся циклов, в виде predetermined паттернов.

Ассирийский год

Насколько известно, самое раннее представление о "Великом годе" принадлежит ассирийцам, видимо, в основном благодаря тому, что данные об их астрологии сохранили греки. Ассирийское правление началось в Месопотамии около 900 года до н.э., когда, они унаследовали двухтысячелетнюю цивилизацию, которая еще до 2000 года до н.э. разработала математическую систему, по уровню сравнимую с европейской, времен Ренессанса.³ Именно на этой основе была построена ассирийская астрология, и то, что нам известно, Может представлять остатки системы знаний, общих для цивилизаций Индии, Британии и Месопотамии в 3000 году до н.э. Однако, письменные данные об этом времени очень скудны, и можно лишь собирать по кусочкам туманные идеи о месопотамских представлениях о Великом годе. Исходя из имеющихся исторических данных, невозможно установить происхождение измерений этих циклов.



Рис. 5. 1а. Циклическая концепция истории.



Рис. 5.1b. История как волна.

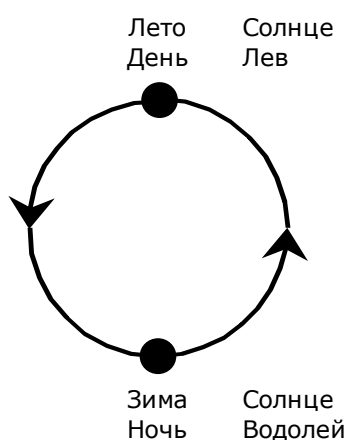

Рис. 5.1с. История как спираль.

Ассирийцы обожествляли время, веря, что оно является божественным даром, позволяющим измерить жизнь души Вселенной. Они верили, что подобно всему на земле, Вселенная умирает и возрождается, как зима переходит в весну, и ночь в день. Они верили, что критические периоды жизни Вселенной наступают во время соединений всех семи планет в Раке или Козероге, то есть в точках солнцестояний.⁴ Эти точки представляют собой точки экстремумов Солнца на севере и юге во время его ежегодного путешествия, и поэтому это точки нарушения равновесия. Круг содержит все возможности, присущие жизни в течение одного года. Когда достигается экстремальная точка, возникает состояние дисбаланса, и Вселенная разрушается. В эти времена должна разрушиться цивилизация; соединение в Раке должно привести к разрушению огнем, а соединение в Козероге — разрушение водой. Эти представления явно создали основу мифов о потопе Ноя и Гильгамеше, а позднее, в астрологии можно увидеть, как на поверхность всплывают другие ассирийские верования. Идея о том, что мир должен испытать коллективную смерть, чтобы возродиться, была особенно сильна в европейской истории. В попеременном разрушении в Раке и его противоположности Козероге, видно представление о колебании мира между двумя полюсами, которое в Китае получило развитие в теории инь-ян даосизма, а в Европе породило дуалистическую религию и диалектическое мышление. Как будет показано ниже, греки характеризовали свой Великий год в предании о неизменном течении Вселенной между полюсами двух сил — Борьбы и Любви.

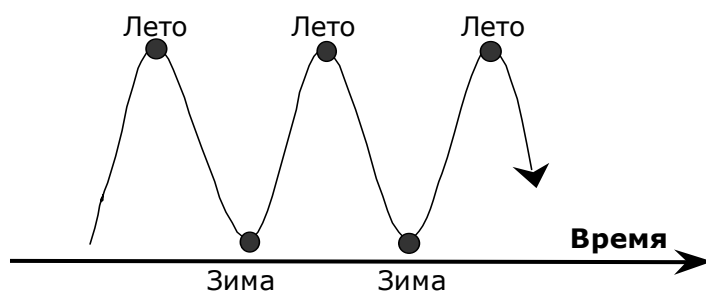
Ассирийцы также унаследовали от вавилонян сложную систему измерения времени, разработанную для регистрации всех проявлений священного циклического потока времени, от мельчайших до величайших. Хотя их математика была очень развита, этого нельзя сказать об их астрономических измерениях, в результате их оценка величины Великого года основывалась на символических числах. Эта оценка, однако, отражала их представление, что планетарные циклы движутся в полной гармонии с земными циклами, и считается, что

их математические выводы были подтверждены соответствиями с на музыкальной гармонией.⁵ То, что ассирийцы были озабочены символом и его значением, видно из использования ими ритуального 360-дневного года, использовавшегося и другими древними цивилизациями. Их нумерологическая система основывалась на числе 6, имевшем жизненно важное значение для нескольких культур. В каком-то отношении важность этого числа следует из астрологически значимого числа 7, являющегося числом традиционных планет и четвертью лунной фазы из 28 дней. Но число 6 имеет и собственное значение, в еврейском мифе о сотворении мира процесс этот длился шесть дней, а на седьмой — Бог отдыхал. Пифагорейцы рассматривали это математически, исходя из того, что шесть не только равно сумме простых чисел (1 + 2 + 3), но также числу сторон куба и поэтому характеризует тайну земли. Шесть описывает творческий процесс, соединение материи и духа для сотворения жизни и, как таковое, образует основу математических расчетов планетарных циклов и крупных символических периодов в греческой, персидской, арабской и индийской астрологии, вплоть до настоящего времени, когда эти периоды можно измерить астрономически. Вавилонская шестидесятиричная система сохранилась до сих пор в нашей системе дня из 24 часов ($24 = 6 \times 4$), часа из 60 минут и минуты из 60 секунд.

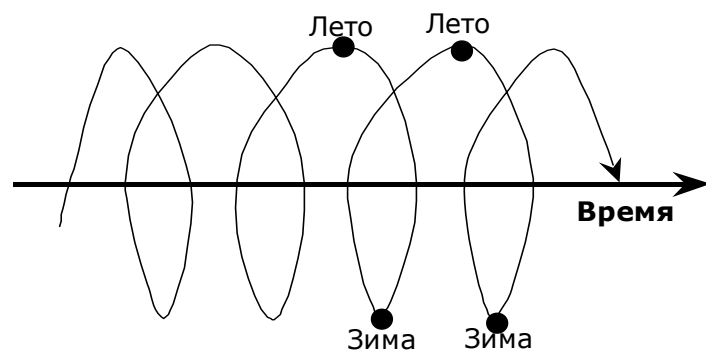
Восстановленная современными историками ассирийская хронологическая система соответствует следующей схеме. Наименьшая единица равна одному человеческому вздоху — четырем секундам, причем это не только единица времени, но и утверждение взгляда, что сама Вселенная есть дыхание, частью которого является живое. Отсюда и построение всей системы через четырехминутный период, двухчасовой период до одного дня и далее через декан (10 дней), месяц из 30 дней и год из 360 дней. После чего они переходили к измерению более крупных периодов, конструируя математически, конечной целью которого было измерение жизни Вселенной. Основным был период *сосс* в 60 лет, затем *нер* в 600 лет и *сар* в 3600 лет (60×60) (рис. 5.2). Великий *сар*, 216000 лет ($60 \times 60 \times 60$), представлял один вздох, но поскольку дыхание Вселенной должно составлять всю ее жизнь, она должна быть равна 432000 годам (216000×2). Следом за этим идет еще более крупный мифический период в 12960000 лет ($60 \times 60 \times 60 \times 60$), характеризующий, видимо, жизнь Создателя.⁶ Все эти цифры повторяются в последующей астрологии, и они замечательны еще по одной

причине: нумерологически они в сумме дают девять (то есть $4 + 3 + 2 = 9$), и число 9 поэтому вошло в астрологию как значимое и священное.

один нер = 600 лет
один год = 360 дней
один день
один сар = 3600 лет
один сос = 60 лет
один месяц = 60 дней
одно дыхание



Рис. 5.2. Вавилоно-ассирийское представление о символическом времени.

Ассирийцам принадлежит еще один вклад в астрологическое наследие. Они поняли, что время и пространство являются частью одного и того же взаимосвязанного потока существования. Считается, что они изобрели систему измерения круга путем деления его на 360 градусов, причем каждый градус пространства символически равнялся одному дню.⁷ Они также делили небо на 36 секторов, сгруппированных в три зоны по двенадцать секторов в каждой, — система, связанная, возможно, с альтернативой года, состоящего из трех сезонов, каждый по 120 дней. Такова была основа теории астрологических эпох, усовершенствованной греками.

Великий год Платона

В Греции астрология развивалась, по-видимому, между седьмым и вторым столетиями до н.э., между временами Пифагора и Гиппарха. Идея цикличности, однако, была намного старше и являлась центральным принципом орфической религии, с богом растений Дионисом, реинкарнацией душ и бесконечным колесом жизни. Именно философу Платону (428-348 до н.э.) европейская астрология обязана идеей Великого года жизни Вселенной, носящего его имя. Однако, он, в значительной мере, основывался на работах Пифагора (шестое столетие до н.э.) и Эмпедокла (ок. 495-530 до н.э.), которые принесли в Грецию восточное знание и придали ему особый дух греческой математической логики. Пифагор создал математические основы, Эмпедокл описал циклический процесс, на долю же Платона осталось объединить их в теорию небесной гармонии.⁸ Платон был прочно связан с мистической традицией орфиков и пифагорейцев и стремился показать, что все живущее на Земле взаимосвязано и является неотъемлемой частью Вселенной, которая сама жива и совершает в идеальном ритме вдохи и выдохи. Частью каждого дыхательного движения является, вначале, рост всей человеческой цивилизации до достижения ею пика совершенства и затем снижение до точки всеобщего краха, чтобы затем восстановиться и расти вновь. Процесс этот продолжается бесконечно и ведет в бесконечность столь долго, как того пожелает Бог.

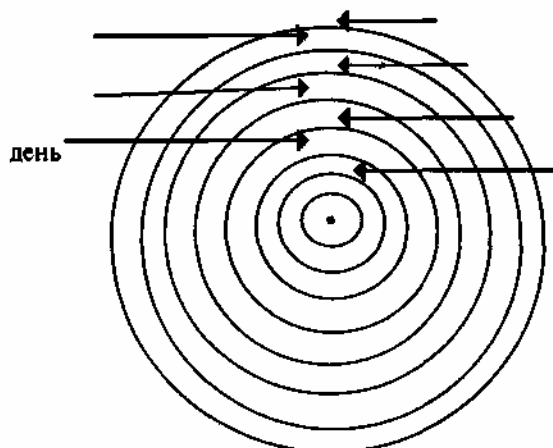
Для Платона вся Вселенная, если разделить это единство, состоит из двух противоположных принципов — Борьбы и Любви (то есть отрицательного и положительного) и четырех элементов - огня, земли, воздуха и воды — непрерывно

текущих вместе predetermined образом. Когда Вселенная делает вдох, идет постепенное нарастание Борьбы, а когда делает выдох - нарастание Любви. Когда одна возрастает, другая убывает, когда полностью достигается дисбаланс, четыре элемента разделяются, мир разрушается и человеческая цивилизация перестает существовать. В этот момент вмешивается Бог и запускает процесс в обратную сторону, иницируя возрождение цивилизации. Процесс этот можно представить как колебание между двумя полюсами, как движение через четыре фазы (возрастание Любви - разрушение - возрастание Борьбы - разрушение) или как часть цикла. Считалось, что один год Вселенной составляет 36000 лет (цифра, обычно заимствованная у вавилонян, но подтверждавшаяся ссылкой на Пифагора), и его можно было представлять как полный цикл. Но полное дыхание состоит из двух движений, и полная продолжительность одного цикла составляет 72000 лет, в течение этого времени человеческая цивилизация проходит через весь процесс от рождения до распада (рис. 5.3). По мнению Платона, ценность астрологии заключается в том, что она дает возможность действовать в гармонии с ритмами Вселенной и тем самым помочь Вселенной сбалансироваться и замедлить неизбежное преобладание Борьбы на Любовь. Например, он считал, что политическая жизнь должна следовать законам текущего времени и что идеальное государство должно управляться 360 советниками, разделенными на двенадцать групп по 30 человек, и каждая группа должна править в течение одного месяца.⁹

Подобно ассирийцам, Платон считал, что цикл начинается и кончается, когда все планеты образуют большое соединение, и уточнял, что это соединение должно произойти при том положении планет, которое было при сотворении. Он не уточнял, в каком месте зодиака находилась эта точка, но хотя он, по-видимому, знал, что ассирийцы считали соединение в Раке и Козероге двумя ключевыми точками Великого года, последующие комментаторы приняли, что Платон помещал свое соединение в 0° Овна. Таким образом, циклы семи планет и сфера неподвижных звезд вместе представляли сумму всех возможностей на Земле. Когда все планеты одновременно завершат свои циклы, Земля испытает все открытые для нее возможности, цель творения будет выполнена и цивилизация придет к концу.

Общий дисбаланс = Разрушение мира
 Большое соединение планет
 Возрастание любви
 - 36000 лет
 = 1 Великий год
 или половина
 "Большого Великого года"
 Возрастание борьбы = 36000 лет = 1 Великий год, или половина "Большого Великого года";
 Большое соединение планет. Общий дисбаланс = Разрушение ми
 Преобладание Любви
 Преобладание
 ;Я/Борьбы/Х/

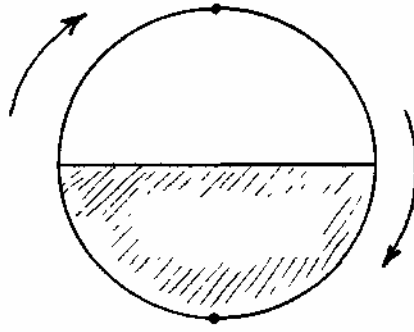

ра

Рис. 5.3. Греческий Великий год по Эмпедоклу и Платону.

Ни один астролог после Платона не оценил, даже частично, красоту и сложность его видения мира, возможно, из-за сложности его труда, хотя Клавдия Птолемея причисляют к тем немногим, кто понимал значение года Платона. Между тем, у последующих греческих и римских астрологов, мы находим различные постулируемые продолжительности Великого года, такие как 18000 или 15000 лет. Возможно, самым существенным было утверждение Цицерона, порвавшего с идеей универсального года и считавшего, что продолжительность Великого года связана с конкретной начальной точкой, так что различные цивилизации могут иметь свои собственные циклы.¹⁰ Как это ни странно, эта идея почти неизвестна большинству современных астрологов. Мифологическую метафору продолжительности Великого года можно видеть в Жизни Феникса, птицы, цикл жизни и смерти которой считался параллельным циклу жизни и смерти мира,¹¹ но скоро оказалось, что миф был заменен астрономией - основанием Великого года.

Великий год в арабской и индийской астрологии

Арабские и индийские астрологи, видимо, многие из своих знаний, прямо или косвенно, заимствовали у греков, и среди их наследия имеется концепция большого "астрологического века". Эти цивилизации пришли к различным представлениям этой концепции, арабы к более научным, индийцы — к более символическим.

Арабские астрологи, работавшие после 800 года н.э., принимали Великий год равным 360000 лет, который делили на две фазы по 180000 лет. Ясно, что они заимствовали это число у Платона, но в отличие от него, считали, что каждая фаза начинается со слабого соединения всех планет при 0° Овна.¹² Считалось, что последнее такое соединение произошло в полночь с 17 на 18 февраля 3101 года до н.э., когда начались дожди библейского потопа. Подобно Платону, арабы считали, что одна фаза представляет период духовного роста, а другая — его уменьшения, но неясно, к какому периоду они относили время своей жизни.

Математически мыслящие арабы, в особенности, Абу Ма'шар (787-886), изобрели сложные системы из двенадцати под-циклов, что позволило им связать планетные управления с точными периодами. Они соединили символическую философию с изучением реальных движений планет и попытались согласовать все это с историческими данными, с целью достичь понимания эволюции истории человечества во времени. В целом, работы арабов оказали огромное влияние на последующую европейскую астрологию и историю, но в деталях, их сложные хронологические системы не были приняты европейцами. Частично это может быть связано со сложностью данных систем, но также и с тем, что европейская хронология прочно базировалась на представлении о развитии от Сотворения через инкарнацию к Судному дню. Индийская же система астрологических веков обладала привлекательностью и мифологической простотой.

По некоторым данным, еще в 3000 году до н.э. индийцы могли создать шестидесятиричную систему, переданную вавилонянами грекам. Но также

представляется вероятным, что индийцы воспользовались возвращением к ним греческих идей в течение первых столетий после рождества Христова, и эти идеи внесли свой вклад в замечательную систему Юг. Описывая время, индийцы пытались описать вечность, но ясно, что они хотели соединить не-существование в одном дыхании с существованием. Поэтому их самая меньшая единица, *трути*, равна 0,0000074 секунды, а самая крупная уходит в миллиарды и миллиарды лет.

Вавилонский год из 432000 лет — основа системы, совпадает с Продолжительностью так называемой Кали юги, правления богини-матери Кали. Подобно арабскому году, он начинается с большого соединения планет в 0° Овна в 3101 году до н.э. Фундаментальной единицей их мифологического времени является Маха юга продолжительностью в 4320000 лет, которая делится в соотношении 4:3:2:1 следующим образом:

Крита юга (золотой век)	1728000 лет = 4
Трета юга (серебряный век)	1296000 лет = 3
Двапара юга (медный век)	864000 лет = 2
Кали юга (земной век)	<u>432000 лет = 1</u>
	<u>4320000</u> 10

Весь цикл представляет собой период духовного и материального убывания от первоначального золотого века, и это внутренне завершенная система, но она также составляет часть бесконечного ряда "циклов в цикле" до бесконечности. Тысяча Маха юг составляет одну Кальпа, или день Брахмы; 360 Кальп равны году Брахмы; 1000 Кальп составляют жизнь Брахмы, а две жизни Брахмы составляют век Брахмы. Основным конструкционным блоком во всех этих цифрах является Божественный год из 360 обычных лет, и если принять в качестве соответствующей метафоры обращение Солнца вокруг Земли, это предполагает, что 360 лет равны одному году жизни души. Предпосылкой, стоящей за всей системой индийских астрологических веков, является раскрытие человеческого духа в соответствии с небесными циклами.¹³

Европейские астрологические века Великий год в Европе

До сравнительно недавнего времени в западной астрологии очень мало говорилось о Великом годе, поскольку большинство западных астрологов имели дело с планетарными циклами, особенно, циклом Юпитер-Сатурн, и с интерпретацией библейской хронологии.

Эта хронология была основана в значительной мере на работах великих европейских и арабских ученых, стоявших у истоков расцвета исламской культуры. Так, Абу Ма'шар создал усложненную астрологическую теорию истории, пользовавшуюся особым влиянием у европейцев средних веков и Ренессанса. Одним из новаторов в Европе в области астрологической истории был некто Петр из Абано, живший в Италии в конце тринадцатого и начале четырнадцатого столетий, и считавшийся одним из наиболее влиятельных среди образованных людей своего времени.

Главный исторический цикл Петра составляет 960-летний период, основанный на полном цикле соединения Юпитер-Сатурн. Петр считал, что каждые 960 лет эти две планеты образуют соединение в начале Овна, причем характер этого соединения определяется тем, какая третья планета сочетается с Юпитером и Сатурном в этом соединении. Например, когда третьей планетой было Солнце, считал Петр, началась египетская цивилизация, религия которой основывалась на поклонении Солнцу. Целью этой схемы было предсказание пришествия Антихриста, и Петр предсказал это событие на период после соединения Юпитера и Сатурна с Луной.

Петр также использовал Великий год, основанный на более символических допущениях. Он рассуждал, что как жизнь человека можно разделить на семь периодов, каждый управляющийся другой планетой, так и историю можно разделить на семь подобных периодов. Было рассчитано, что эти планетарные периоды делятся 354 года и четыре лунных месяца — цифры, вытекающие из 359 дней лунного года. Каждый период имел особые исторические характеристики, например, период правления Луны, по его мнению, включал падение Содома и Гоморры и миграцию евреев из Египта.¹⁴

Мысли Петра оказали влияние на последующую астрологию, а также и на последующее развитие истории как самостоятельной дисциплины. Пьер д'Айлли, французский кардинал и современник Петра, согласился с его системой, дав ей церковное благословение. Однако, он говорил о существовании четырех, а не семи, великих исторических фаз, основываясь на символизме четырех времен года и четырех возрастах человека.¹⁵ Исторические эпохи и Великие годы, основанные на библейской нумерологии, оказывали очень сильное влияние на астрологов и историков. Они обычно основывались на пророческих местах в Книге Даниила и Откровении, которые, в свою очередь, были связаны с астрологическими числами, такими как семь планет и четыре времени года. Одно из наиболее полных изложений такой хронологии принадлежит английскому астрологу Джону Букеру в 1643 году.¹⁶ Букер основывал свои исторические периоды на числе 7, хотя его рассуждения не базировались только на существовании семи астрологических планет. Напротив, он исходил из того, что Христос был крещен в возрасте двадцати девяти лет (возвращение Сатурна) и распят семь лет спустя в возрасте тридцати шести лет. Он также использовал период в 245 лет, основываясь на семи ангелах Откровения, семикратно дунувших в свои семь труб, причем Букер считал, что это событие произошло символически пять раз ($7 \times 7 \times 5 = 245$). С помощью этой системы он рассчитал, что Судный день произойдет в 1786 году (за три года до Французской революции), но поправил эту цифру на 1700. Букер соединил эти два цикла с 6000-летним периодом, исходя из шести дней в неделе и других расчетов, основанных на пророчествах в Книге Даниила.

Такая периодизация оказала чрезвычайно большое влияние на последующее развитие истории как науки и искусства, и последующие историки чрезвычайно многим обязаны мунданной астрологии. В Европе средневековья и Ренессанса исторические изменения часто объясняли ссылками на астрологические соображения, хотя примерно с 1700 года произошло разделение на две науки - астрологию и астрономию. Последняя книга, написанная историком, стремившимся объяснить историю с позиций астрологии, была опубликована в 1711 году,¹⁷ и после этого лишь несколько астрологов с соответствующим знанием истории пытались сохранить старую связь между двумя дисциплинами.

Хотя все явные ссылки на астрологию были исключены приверженцами новой исторической науки в восемнадцатом и девятнадцатом столетиях, символическое деление истории на циклы продолжалось. Освальд Шпенглер и Арнольд Тойнби были главными приверженцами новой практики в девятнадцатом столетии, но забавно то, что именно Карл Маркс, твердый сторонник научной и материалистической истории, больше всех сделал для возрождения старого символизма. Астрологически значимые числа 3, 4 и 7 образуют основу исторической системы Маркса, а поэтому и исторического мышления всех считающих себя марксистами. Например, Маркс утверждал, что в истории существовало четыре великих классовых общества, и здесь сказалось влияние более раннего гегелевского описания четырех великих империй. Сам Гегель заимствовал число 4 у средневековых историков, из Книги Даниила, где оно представляло четыре фиксированных знака зодиака. Таким образом, неузнаваемый и непризнанный, астрологический символизм продолжает играть центральную роль в современных исторических науках.¹⁸

Прецессионный год

Концепция Великого года получила свежий импульс в западной астрологии под влиянием нового значения, придаваемого явлению прецессии равноденствий. Прецессия возникает в результате качаний, сопровождающих вращение Земли и называемых "нутацией", и заключается в постепенном ретроградном перемещении точки весеннего равноденствия по созвездиям. Поэтому со второго столетия н.э., при весеннем равноденствии, Солнце восходит в созвездии Рыб, хотя и находится в "тропическом" знаке Овна. Скорость прецессии определена в 50, 3708 дуговой секунды ежегодно. Если исходить из этого значения, точка весеннего равноденствия совершает прецессию на один градус каждые 71,46 года, на один знак каждые 2144 года и на весь зодиак за 25729 лет, хотя большинство астрологов приводят иные цифры. Обычно указывается значение прецессии на один градус каждые 72 года, на один знак каждые 2160 лет и 25920 лет для всего цикла. Это значение в настоящее время известно как

продолжительность года Платона, хотя лучше было бы называть его "прецессионным годом", чтобы отличать от истинного Великого года Платона. Аналогично, время прецессии через один знак называют "месяцем Платона", или "астрологическим веком", и говорят, что мы сейчас переходим из эры Рыб в эру Водолея.

Прецессия была открыта современному миру греческим астрологом Гиппархом в 139 году до н.э., хотя с большой серьезностью утверждалось, что он "переоткрыл" известный ранее факт. Свидетельство это очень косвенное, и независимо от того, была ли известна прецессия древним, факт тот, что это очень новое добавление к репертуару западной астрологии. Существует несколько туманных замечаний в классической литературе об астрологической значимости прецессии (например, у Макробиуса в четвертом/пятом столетиях¹⁹, но в основном русле европейской астрологии современным авторам не удалось сослаться на источники ранее 1870-х годов.²⁰ Неважно, была ли известна астрономам прецессия как астрономическое явление, главное, считали ли они ее астрологически значимой. Астрологи не считали ее значимой, и потому прецессия стала частью западной астрологии не многим более ста лет.

На важность прецессионного года впервые указали теософы и розенкрейцеры, хотя их учитель госпожа Блаватская не считала его заслуживающим интереса. К сожалению, современные астрологические представления о значении прецессии все еще отражают влияния авторов девятнадцатого столетия и их упрощенных версий астрологии и истории. Теософская версия эпох основана на буквальной интерпретации различных классических мифов, но также включает значительную долю фантазии и очень много исторически неверной информации. Теософы считают, что современная цивилизация ведет свое происхождение от фантастических континентов Атлантиды и Лемурии, и что развитие человечества идет от первоначально духовного плана вниз к физической кормушке, которую мы в настоящее время проходим. Они считают, что сейчас мы возвращаемся к более духовному плану существования, поэтому предполагающийся неизбежным приход эры Водолея является главным шагом вперед к духовному обновлению.

Эти основополагающие концепции показывают, что теософы, глядя в прошлое, в ранние века, видят золотой период простирающимся в доисторическую древность. Но это не подтверждается ни историческими, ни астрологическими данными. Например, эра Льва (ок. 10000-8000 до н.э.) характеризуется буквально как время героев, когда олимпийские боги сошли на землю.²¹ Аналогично, ожидание золотого века в будущем обусловило общее мнение, что после прихода эры Водолея мир станет "лучшим" местом.

Главная проблема со всеми этими "эрами" заключается в том, что невозможно договориться, когда они кончаются и когда начинаются. Видимо, все ожидают, что эра Водолея начнется где-то в двадцать первом столетии, но разные авторы называют различные даты в пределах от 1762 до 2658 года н.э. с периодом максимума где-то до 700 лет в обе стороны.²² Видимо, самой точной оценкой является 2369 год н.э., дата, полученная со ссылкой на астрономию эпохи Птолемея (второе столетие н.э.), и представляющая собой время, когда, по общему мнению, Солнце последний раз взойдет в созвездии Овна при весеннем равноденствии.²³

Поскольку индивидуальный характер можно видеть через знаки зодиака, разумно допустить, что это относится и к коллективному характеру, и теория прецессии утверждает, что должна быть постепенная эволюция человеческой психики в соответствии со знаками, отражающаяся в истории человечества. Используя в качестве входа в Водолей 2369 год н.э., можно получить следующую систему:

10567 год до н.э.	Эра Льва	Образование иерархии в общественных группах; индивидуализация; эксплуатация
8411 год до н.э.	Эра Рака	Образование оседлых сельскохозяйственных сообществ, поклонение богине, матриархат
6255 год до н.э.	Эра Близнецов	Создание новых средств коммуникации и орудий, изобретение письменности; дуализм мышления; миграции.

4099 год до н.э.	Эра Тельца	Строительство городов, обнесенные стенами поселения, культы плодородия; поклонение быку.
1943 год до н.э.	Эра Овна	Агрессивные империи, воинственные вторжения, великопение, поклонение могущественным богам (Зевс, Яхве)
213 год н.э.	Эра Рыб	Духовность, заблуждения, крушение предыдущих систем, нестабильность.

Археология не может сказать нам, насколько эти интерпретации соответствуют фактам, но очевидно, что они слишком общи, чтобы быть достаточно исторически полезными. Больше всего бросается в глаза несоответствие века Рыб, поскольку каким бы темпераментным ни был этот знак, это знак интровертный, в большой степени предпочитающий мир и гармонию каким-то кровавым сдвигам и материализму, доминировавшим в прошедшем веке. Полагающие, что этот знак перекомпенсирован от слишком терпимого и бесплотного к подобному Деве, то есть к слишком нетерпимому и материалистичному, избегают центральной проблемы, заключающейся в том, что характеристики знаков, управляющих историческими эпохами, связаны лишь тончайшим образом с тем, что нам известно об истории соответствующего периода. Возможно, этим частично объясняется, что тем, кто писал о "веках" с астрологической точки зрения, не удалось ничего, кроме самого поверхностного изучения истории, но это также и проблема астрологическая. Астрологическая проблема возникает из-за того, что рассматривая прецессию равноденствий как явление астрологическое, мы используем звездные знаки, но приписываем им точно те же значения, как и знакам нашего обычного тропического зодиака. Это смешение приводит к вопросам, касающимся природы астрологии и не относящимся к предмету этой книги, но можно основные критические замечания по теории прецессионного века проиллюстрировать при рассмотрении истории. Уже простое знание истории показывает, что строго историческая интерпретация "веков" или "эр" оказывается несостоятельной, особенно если попытаться перейти на более точный уровень анализа предполагаемых двенадцати "субвеков", каждый примерно из 240 лет.²⁴ Символика знаков слишком туманна и определение временных границ "веков" слишком неточно, чтобы можно было трансформировать их в логически последовательное представление об истории.

Но у нас есть альтернатива, заключающаяся в исследовании процесса прецессии психологически, не с целью глубже понять сами "века", а скорее чтобы создать миф, который помог бы нам понять, как мы пришли к нашей нынешней ситуации.²⁵ И так, можно видеть, что существенной проблемой эры Рыб является диссоциация психики и физических функций, ведущая к подавлению физического и его прорывов наружу в различных варварских формах. Такая интерпретация кажется более подходящей, но мы сталкиваемся с тем фактом, что она приложима только к нашей западной культуре. Универсальный цикл отсутствует.

Единственное убедительное свидетельство в пользу существования прецессионных эр — это совпадение вхождения точки весеннего равноденствия в Рыбы с основанием христианской религии с ее хорошо известной символикой рыб. Но и это слабое свидетельство, так как оно основано исключительно на европейском мировоззрении, на Таити или в Токио народ не слышал о христианстве.

Эра Водолея и окружающие его мифы также прочно встраиваются в западную концепцию Апокалипсиса, связанного с тысячелетием царства Христа — с ожиданием неминуемой катастрофы, за которой последуют новый рассвет мира и человеческое счастье. Посмотрев вокруг, можно увидеть определенные подтверждения этого убеждения в настоящее время — это разрушение окружающей среды, угроза ядерной гибели, вторжение в наши жизни уранианской технологии и сатурнианского единообразия. Но и в прошлые времена люди всегда чувствовали, и с не меньшим основанием, что живут во время исключительно важное, открывающее новую эру — в истории человечества. Мы смотрим на текущие изменения в мире и считаем, что движемся из одного великого астрологического века в другой, но все это может быть не более чем человеческое тщеславие. Теория прецессионных веков появилась очень кстати, она подтвердила соответствующие теоретические обоснования, и возник новый астрологический взгляд на мировую историю.

Но давайте подойдем к проблеме под другим углом, с точки зрения мифа, подходящего к нашей нынешней ситуации, независимо от исторических соображений. Можно рассмотреть эволюцию человеческой идеи Божественного, используя в качестве модели прецессионные эры. Так, в эру Рака Земля поклонялась Матери, единому духу, в эру Близнецов признавалась дуальность духа и материи с поклонением богам-двойникам, как египетские Гор и его брат Сет. В эру Тельца обожествлялась физическая природа в виде быка, египетского Аписа или критского Минотавра; в эру Овна Бог был антропоморфизирован в виде Бога Отца — Зевса или Яхве. В эру Рыб Бог спустился на землю как Христос — получеловек, полубог, и эра Водолея должна быть развитием этого. Возможно, мы признаем присутствие Божественного в нас самих, не проецируя его во вне в виде различных сверхчеловеческих богов и богинь. Человеческие существа признают себя источником и добра, и зла, и всех остальных возможностей на Земле. Как цикл планет содержит все возможности, так и круг натальной карты содержит весь потенциал индивидуумов, содержащийся в круге коллектива и представленный в Великом годе. Но как источник потенциала коллективного изменения заключен в индивидууме, так личностные изменения должны предшествовать изменениям коллективным. Изменения не predetermined, а зависят от свободной воли индивидуума и развития индивидуальной способности делать независимый выбор. "Новый Век" поэтому придет не как результат predetermined паттерна, а как результат способности человечества реализовать свой полный потенциал.

Как можем мы прийти к пониманию этого потенциала? Видимо, мы можем это исследовать в рамках нашего психологического понимания мифологии. Мы можем также исследовать природные явления в окружающем мире для понимания физических циклов на материальном уровне. Что такие циклы существуют, теперь, несомненно, широко признается современными учеными, до недавнего времени скептически относившимися к подобным утверждениям.

Главный ключ к природным циклам заключен в математике Пифагора, выраженной в связи между Великим годом Платона, прецессионным годом и определенными научно измеренными природными циклами. Критическим числом года Платона является 36, которое Платон выражал в виде 36000, ассирийцы - 3600, а арабы - 360000. Для Платона это было число, заключающее в себе тайну изменения. Существует прямое соотношение между математикой года Платона и математикой прецессии, соотношение, вытекающее из того факта, что созвездия прецессируют над точкой весеннего равноденствия на один градус каждые 72 года (36x2). Таким образом, Платон, вероятно, был ближе к описанию реальностей астрономических циклов, чем осознавал это сам. Может быть, как утверждали, Платон пользовался математическим аппаратом более ранних философов, в действительности измерявших прецессию. Это предположение, но чего точно не мог знать Платон, это то, что многие природные циклы на самом деле связаны математически с его теоретическими представлениями. Большая часть природных циклов, определенных Фондом по изучению циклов в США, действительно, коррелирует с продолжительностью года Платона и, косвенно, с прецессионным годом. Многие из этих циклов, описывающих явления от цен на хлопок до численности рыси и членства в пресвитерианской церкви, лежат в интервалах 3,5 (36:10), 9 (36:4) и 18 (36:2) года.

Очевидно, существует научно наблюдающаяся связь между природными циклами, философией Платона и явлениями прецессии. В этом отношении следует отметить, что Юнг предпочитал заниматься прецессией как прецессией созвездий, а не звездных знаков, и в этом ему следовали ряд астрологов, в частности, Роберт Хэнд.²⁶ Прецессия созвездий и неподвижных звезд может дать точную систему определения времени и корреляции в дополнение к тому, что дает мифологическая аналогия знаков, и может быть использована, вместе с тем, для более удовлетворительного понимания прецессии с исторической точки зрения. Например, при обычном понимании века Рыб, Реформация — величайший сдвиг в европейской истории — не имеет астрологической корреляции. Но если смотреть на фоне созвездий, оказывается, Реформация произошла, когда точка весеннего равноденствия как раз проходила среднюю точку двух рыб в истинном созвездии Рыб. Может быть понять прецессионный цикл станет возможным, сочетая научное наблюдение и психологический подход Юнга к

мифологии, придя к более близкому пониманию истины на основе синтеза разума и веры.

Заключение

Современная астрология, приняв концепцию прецессионных веков, возродила представление о Великих годах, которая, возможно, предшествовала еще развитию вавилонской астрологии. Но существуют три фундаментальных различия между прецессионным годом и старым годом Платона. Первое — техническое: переход от одного цикла к другому уже не зависит от соединения всех планет в точке Творения. Второе — теоретическое: концепция цикла бесконечного роста и деградации человеческой цивилизации, повторяющегося вечно в бесконечной последовательности, заменена концепцией спирали, при которой мы, несмотря на то, что движемся по зодиакальному кругу, возвратившись в начальную точку, в действительности, оказываемся выросшими в отношении мудрости и опыта. Таким образом, включается современное представление о прогрессе. Третье различие в том, что предопределенность заменена свободой воли, так что мы уже не прикованы к миру, в котором нам суждено совершать ошибки наших предшественников, мы можем вмешиваться в поток судьбы, трансформируя себя и тем самым оказывая влияние на ход будущих циклов. Таким образом, индивидуум связан с коллективом в активном смысле, и интеграция натальной и мунданной астрологии становится необходимостью.

Библиография

- Adams, J.** "The Republic of Plato" Cambridge, 1902.
Adams, J. "The Nuptial Number of Plato" London, 1891.
Aristotle "Polities" (trans. R.H.Racham) London, 1932.
Berrossus, "Babyloniaca" Malibu, 1978.
Booker, J. "The Bloody Almanak" London, 1643.
Boyer, C. "A History of Mathematics" New York, 1968.
Blavatsky, H. "The Secret Doctrine" London, 1893.
Blavatsky, H. "The Secret Doctrine of the Archaic Ages" London, 1931.
Campbell, J. "The Masks of God: Oriental Mythology" London, 1973.
Campion N. "The Great Year" London, 1992.
Campion N. "The Age of Aquarius: A Modern Myth" in Me Evers (ed) "The Astrology of the Macrocosm" St Paul, Minnesota, 1990.
Capra, F. "The Turning Point" London, 1982.
Carter, C. "An Introduction to Political Astrology" London, 1951.
Cheiro "The Book of World Predictions" London, 1931.
Cicero "De Divinatione" (ed. E.E.Kellett) Cambridge, 1936.
Collin, R. "The Theory of Celestial Influence" London, 1954.
Cooper, J. C. "Yin and Yang" London, 1981.
Costard, G. "The Use of Astronomy in History and Chronology Exemplified" London, 1764.
Curtiss, H. A. and Curtiss, F. H. C. "The Message of Aquaria Albuquerque, 1981; впервые опубликовано в 1921 году.
Cumont, F. "Astrology and Religion Among the Greeks and Romans" New York, 1912.
Dewey, E. and Mandino, O. "Cycles": The Mysterious Forces that Trigger Events" London, 1971.
Diodorus Siculus "History" (trans. C. H. Oldfellow) London, 1933.
Pagan, C. "Zodiacs Old and New" London, 1951.
Gleadow, R. "The Origin of the Zodiac" London, 1968.
Graves, R. "The Greek Myths" London, 1953.
Graves, R. "The White Goddess" London, 1961.
Hand, R. "Essays on Astrology" Rockport, Mass: 1982.
Heindel, M. "Rosicrucian Cosmoconception" California, 1911.
Heindel, M. "The Message of the Stars" London, 1918.
Heindel, M. "Simplified Scientific Astrology" California, 1919.
Hesiod, "Works and Days" (trans. S.Butler) London, 1923.

- Jung, C. G.** "Collected Works" vol. 9, part II, London, 1951.
- Kepler, T.** "Dreams of the Future" London, 1963.
- Levi,** "The Aquarian Gospel of Jesus the Christ" London, 1965.
- Lewis, G. C.** "An Historical Survey of the Astronomy of the Ancients" London, 1862.
- Macrobias** "Commentary of the Dream of Scipio" (trans. W.H.Stahl) New York, 1952.
- Manuel, F.** "Shapes of Philosophical History" London, 1965.
- Massey, G.** "The Natural Genesis" London, 1883.
- McClain, E. G.** "The Myth of Invariance" London, 1978.
- Muller, M.** "Ancient Hindu Astronomy and Chronology" Oxford, 1862.
- Neugebauer, O.** "The Exact Sciences in Antiquity" Oxford, 1957.
- Pearce, A. J.** "The Textbook of Astrology" vol. I, London, 1879.
- Pearce, A. J.** "The Science of the Stars" London, 1881.
- Pingree, D.** "The Thousands of Abu Ma "shar" London, 1968.
- Pingree, D.** "The Astrological History of Masha Allah" Cambridge, 1971.
- Plato** "Laws"(trans. R.G.Bury) London, 1926.
- Plato** "Timaeus"(trans. R.G.Bury) London, 1929.
- Plato** "Republic" (trans. P.Shorey) London, 1930.
- Plutarch** "Life of Sulla" in "Lives" (ed. R.M.Hutchins" London, 1957.
- Popper, K.** "The Open Society and its Enemies" London, 1945.
- Pottenger, Z.** "The Zodiacs a key to History" Los Angeles, 1968.
- Preston, E. W.** "The Earth and its Cycles" London, 1931.
- Reid, V.** "Towards Aquarius" London, 1944.
- Rudhyar, D.** "The Lunation Cycle" California, 1967.
- Rudhyar, D.** "Astrological Timing" London, 1969.
- Rudhyar, D.** "Occult Preparations for New Age".
- Santillana, G. di** "Hamlets Mill" London, 1969.
- Santillana, G. di** "The Origins of Scientific Thought" vol. 1, London, 1961.
- Sepharial,** "The World Horoscope" London, 1965.
- Sepharial,** "Why the War Will End in 1917" London, 1914.
- Spengler, O.** "The Decline of the West" vols. 1, 2, London, 1934.
- Thomdike, L.** "History of Magic and Experimental Science" 7vols., New York, 1923.
- Tippet, M.** "Moving Into Aquarius" London, 1959.
- Toynbee, A.** "A Study of History", сокращённое изложение 1-6 томах, London, 1948.
- Trevelyan, G.** "A Vision of the Aquarian Age".
- Winchell. A.** "Sketches of Creation" London, 1870.
- Примечание.** Подробное изложение вопроса о начале Эры Водолея можно найти у Николаса Кэмпiona в "Книге мировых гороскопов" изд. Лиги независимых астрологов.

Глава 6. Циклы на практике. Часть 1. Концепция циклов

Чарльз Харви

"Время это текущий образ Вечности."

Платон

*"Все астрологические явления можно
понять через гармоники космических
периодов."*

Джон Эдди

В предыдущих главах было показано место мунданной астрологии в исторической и психологической перспективе. В этой главе будет рассмотрена возродившаяся в настоящее время концепция циклов, как центральная в астрологии. Циклы описываются как средство, с помощью которого свернутая, бесконечная и вечная потенциальность идей раскрывается во временном измерении. Различные фазы любого цикла представляют собой последовательность процессов, через которые проходит идея при ее полном раскрытии. "Гармоники" - унифицированный циклический подход, разработанный Эдди, дают возможность систематически идентифицировать и понять основные приливы и отливы идей в коллективном бессознательном человечества. Расширение этого метода позволяет улучшить понимание современной динамики наций и групп и дает конструктивный способ предсказания их будущих тенденций и развития, на основе прочных всеобъемлющих принципов. В предсказаниях такого типа мы видим мощное средство повышения сознательности общества и понимания индивидуальной и коллективной жизни.

Мы рассмотрим способы интерпретации и применения этих циклов, некоторые важные шаги в области конструктивного предсказания, сделанные Барбо во Франции, и использование циклов для национальных лидеров. Будет дан обзор общего культурного, социального, экономического и политического значения основных планетарных сочетаний. В конце главы дано краткое рассмотрение неастрологических циклов и их потенциального значения для астрологии.

Возрождение Великого года

После почти полного пренебрежения в течение нескольких столетий, циклический взгляд на мир, казавшийся самоочевидным ассирийцам и грекам, а в различных формах почти всем ранним культурам, теперь привлек внимание не только астрологов, но и всей западной науки. Почти во всех областях науки и исследований значение использования "волновых моделей", ритмов и циклов для описания Вселенной вновь стало очевидным. От биологии и экологии, до теоретической физики и космологии, ученые вернулись, пусть бессознательно, к древней фундаментальной концепции Великого года и всего с ним связанного, к пониманию, что жизнь, Космос представляют собой, на самом деле, единое вибрирующее целое. И хотя пока это осознают мало не астрологов, смысл в том, что именно эти круги, циклы и спирали небес и небесных тел раскрывают вечную музыку жизни в кругу времени и в сфере пространства. Поэтому планетарные циклы — это нити вечности, сплетающиеся в великий гобелен жизни во времени.

Хотя теоретически астрология всегда несла факел величественного циклического взгляда на Вселенную, однако со времени великого Морина де Вильфранша, факел наш горел очень слабо. Мы допустили, что занятия мелочами, частными и фрагментарными аспектами увели нас от прозрачной высоты и силы видения, которые дает астрология. В результате, мунданная астрология в течение прошлых столетий постепенно утратила древнее видение Платона и его предшественников, акцентированное на значении для коллективов всех планетарных соотношений, взятых вместе.

Результатом такого пренебрежения явилось то, что при всех своих претензиях "постфактум" (заявлениях о ретроспективном понимании всех аспектов мировых событий от землетрясений до военных переворотов и цен на золото), сообщения о четких астрологических *предсказаниях* будущих тенденций, кроме блестящих исключений, совершенно позорны. Глядя на смелые попытки мунданных прогнозов в астрологической и популярной прессе, обнаруживаешь, что мы получаем вполне достаточно солнечного света, чтобы быть правдивыми, но одновременно присутствует и много густого тумана! Несомненно, это главная причина, почему так мало астрологов до сих пор работает в этой области.

Однако, сейчас отлив быстро сменяется приливом, и благодаря новаторским работам ряда выдающихся философов-астрологов, центральное место циклов в астрологии и всего с ними связанного становится общепризнанным, и они вновь начинают изучаться. Этот подход несет обновление астрологии в целом, и, в частности, обещает привести к возрождению мунданной астрологии. Наиболее выдающийся вклад в циклическую астрологию внесли Джон Эдди (1920-82) в Великобритании, Андре Барбо (род. 1921) во Франции и, родившийся во Франции, Дейн Радьяр (1895-1985) в США.

Иерархия циклов и их интерпретация

Общая, вновь возникающая в настоящее время картина, представляет собой Вселенную, раскрывающуюся во времени через великую Взаимосвязанную иерархию циклов Идей (Идей в платоновском смысле). В этой схеме каждый цикл имеет свои особенные и уникальные место и цель. Общее значение некоторых циклов уже известно, другие же значения еще придется прояснить.

Важное приложение этой картины к мунданной астрологии заключается в том, что если нам необходимо понять какой-то один фрагмент этой картины, например, отдельное "событие", нам нужно в идеале видеть его в контексте его места в целостном гобелене из переплетающихся циклов, а не выраженным через один или два цикла, как это делается в настоящее время. Аналогично, переходя к попытке какого-то систематического прогнозирования, нам нужно разработать способы рассмотрения будущего как переплетения всех иерархий циклов и карт, а не так, как сейчас — рассматривая их в относительной изоляции. Как это сделать наиболее эффективно — один из самых серьезных вызовов на ближайшие несколько лет. Из последующего будет видно, что работа над различными видами композиционных циклов уже началась. Несомненно, использование компьютеров с многоцветной графикой скоро окажется чрезвычайно полезным в этой работе.

В равной мере из этой циклической модели следует, что необходимо достичь большей ясности значений всех планетарных принципов, их комбинаций и циклов. Необходимо достичь значительно более точного понимания, что описывает каждый цикл, тогда можно будет свести к минимуму использование неподходящих инструментов. Как это графически показал Деннис Элвелл в другом контексте, можно измерять температуру с помощью барометра, потому что температура и давление взаимосвязаны, но значительно эффективнее пользоваться термометром. Вообще, часто в астрологии неясно, какой конкретно инструмент использовать вследствие обширности множества карт и методов, из которого можно выбирать. Если бы удалось решить, к чему каждый из них относится, и для чего его лучше всего использовать, то мы бы уже оказались на полпути к созданию прочной основы мунданной работы.

Теперь было бы полезно дать краткий обзор некоторых основных, используемых в настоящее время циклов, их возможных значений и применений.

Таблица А:
Обзор некоторых циклов, используемых в мунданной астрологии. (Для общего обзора по мунданной астрологии его следует рассмотреть совместно с Приложением IV).

Цикл	Сфера действия и область применения	Комментарий	Ссылка
А. Индийские юги, 432000 лет	Построение главных эволюционных циклов.	Теоретический, значение не подтверждено	Глава 3.
В. Великий год Платона по-видимому, 36000 лет	Построение главных циклов цивилизаций и культур.	Сейчас считается возможной основной объединенной концепции. (см. G)	Глава 3. Глава 5.
С. Прецессионный Великий год, 25868 лет	Построение главных циклов цивилизаций и культур.	Современный инструмент. Сообщения до 1870 года отсутствуют. Значение не подтверждено.	Глава 5. Приложение III.
Д. Циклы между "коллективными" планетами: Ураном, Нептуном и Плутоном.	Основные фазы развития культур и цивилизаций (продолжительность - столетия).	Утверждается, что являются ключами, способствующими дальнейшим историческим исследованиям.	Глава 6.
Е. Циклы склонения Урана, Нептуна, Плутона.	Как D, но в особенности связаны с Землей в целом.	Заслуживают тщательного изучения.	Глава 13.
Ф. Циклы главных планет в знаках и проходящих через знаки.	Изменения общественных приоритетов и доминирующих культивируемых ценностей.	Отмечаются главные нюансы социального/культурного развития.	Глава 6.
Г. Циклы между социальными и коллективными планетами: Юпитером, Сатурном, Ураном, Нептуном, Плутоном.	Фокусирование главных направлений экономического и культурного развития в конкретные десятилетия и годы.	Обещающий инструмент предсказаний. Требует разработки.	Глава 6.
Н. Циклический индекс Гушона и Барбо	Построение критических периодов годов в пределах концентрации и разброса планет.	Современный количественный подход к древней концепции. Очень обещающий.	Глава 6.
И. Так называемый "Мировой гороскоп"	Считается, что связан с циклом "управляющей планеты" для каждого года	Не астрономический. Требуется систематическое рассмотрение.	Глава 13.
Ж. Циклы коллективных планет в национальных картах, например в карте США.	Означает критические национальные периоды и их возможные международные отражения.	Барри Лине показал значение для мира циклов США и России.	Глава 6.
К. Циклы промежуточных планет: Меркурия, Венеры, Марса.	Местные "спусковые крючки", фокусирующие время изменений и кризисов на периоды дней или недель.	Барбо показал их способность служить таймерами медленных процессов.	Глава 6. Глава 14.
Л. Годовые циклы Солнца: ингрессии и с планетами.	Фокусируют время и место долгосрочных тенденций в течение года.	Ценные крупномасштабные инструменты при работе с длительными циклами.	Глава 9.

Цикл	Сфера действия и область применения	Комментарий	Ссылка
М. Солнечные циклы с другими планетами.	Ключевой фактор при точном определении времени порядка недели.	Барбо показал их очень важное значение.	Глава 6. Глава 14.
Н. Лунные циклы: новолуние, полнолуние, четверти.	Хорошее определение времени и локализация социальных/экономических тенденций в пределах недель.	Точный инструмент: иметь в виду на перспективу.	Глава 9.
О. Дневные циклы планет и угловых точек.	Окончательный таймер "возникновения" событий во времени в данном месте.	Недостаточно понятен; нуждается в интеграции с перечисленными выше.	Глава 6.

Иерархия циклов, используемых в мунданной астрологии.

Приведенная таблица дает обзор основных циклических методов, используемых в настоящее время, и целью ее является попытка охватить тенденции мунданной астрологии и связать космические и культурные изменения. Они представлены приблизительно в порядке "увеличения". Циклы вверху таблицы подобны телескопам слабой мощности, дающим картину очень обширных участков времени ("Обширных" по человеческим стандартам, потому что в космическом масштабе даже самые крупные из этих циклов совершенно эфемерны). Продвигаясь вниз таблицы, мы как бы рассматриваем во всем более мощные телескопы все меньшие и меньшие участки времени. Не следует забывать, что без широкой перспективы, которую дает аппаратура слабой мощности, мелкие детали, которые дает возможность наблюдать аппаратура с высоким разрешением, могут оказаться вне контекста и будут создавать картину, сильно вводящую в заблуждение. Сегодняшний "кризис", о котором говорят заголовки газет, может не найти ни малейшего отражения в ежегодном обзоре новостей!

Хотя все эти циклы имеют своих приверженцев, до сих пор было сделано очень мало для их систематической оценки.

Как и в случае натального анализа, существуют два основных и взаимодополняющих способа подхода к интерпретации этих циклов. Можно размышлять о небесной гармонии, как об абстрактных принципах или формальных причинах, либо рассматривать ее эмпирически через эффекты, которые она с наибольшей вероятностью

проявляет в данное Время, в данном месте и при данных условиях то есть для конкретных нации, общества и культуры в конкретном месте на Земле, в конкретный период ее развития.

Первый подход - это подход дирижера, способного "читать музыку". Он дает возможность рассматривать эту небесную музыку абстрактно, в ее архетипическом потенциале, вне какого-то конкретного человеческого или социального контекста. Таким образом можно смотреть на конкретное тысячелетие, столетие, десятилетие, год, квартал, месяц, неделю, день с позиций планетарных, аспектуальных и с позиций циклических принципов, включенных в абстракцию; смотреть как на конкретное переплетение и раскрытие космических идей, как на чистые формы. Вы как бы слушаете Баха или классическую музыкальную пьесу восемнадцатого столетия, каким-то таинственным образом обращающихся к абстрактным идеям внутри нас. В идеале, такой подход пробуждает невыразимые универсальные архетипические паттерны внутри нас, которые выше слов, образов или картин, выше конкретных эффектов и "возможных проявлений", приводимых в учебниках. Хотя это самый трудный подход к интерпретации, но именно он может дать нам наиболее глубокое понимание конкретной ситуации, поскольку он, реально, остается ближе к принципам. И что более важно, это подход, позволяющий видеть и интуитивно чувствовать абстрактный потенциал данного периода, дает возможность видеть глубоко лежащий потенциал добра, заслоняемый более мощным потенциалом видимых катастроф.

Можно видеть во всех этих циклах представление динамических аспектов творческих принципов Вселенной. Они представляют собой средства, с помощью которых всеобщие Идеи, представленные планетами, неподвижными звездами и т.д.,

раскрываются во времени, давая выход соответствующим психологическим процессам, проявлениям и событиям внутри индивидуума и коллектива.

Точно так же, как мы считаем, что каждый планетарный принцип представляет творческую Идею, можно считать, что каждая пара планет также образует единую идею, а не две различные. Поэтому "реальное" значение Нептуна-Плутона как диады, то есть единого полярного принципа, не есть Плутон + Нептун, а Плутон/Нептун как одна идея, раскрывающаяся от своего единства в соединении до своего осуществления и овеществления в оппозиции и оттуда возвращающаяся к своему зарождению вновь из единства.

В общем можно сказать, что чем длительней цикл, тем более фундаментальным, универсальным и продолжительным будет его значение; чем короче цикл, тем больше он скажет нам о частном и эфемерном. Однако, более короткие циклы также служат запуску в про-

явление более медленных, долгосрочных циклов. Важность этой функции запуска будет показана в главе 14, на примере циклов в течение Второй мировой войны. Хотя фаза соединения каждого из этих циклов всегда является ключевой, начальной фазой, однако, как мы скоро увидим, и субгармоники, то есть фазы этих циклов, также имеют очень большое значение. Рассматривая приведенную таблицу более детально, имеем:

А. Юги. Они обсуждены в последней главе и в настоящее время находятся вне рамок практической мунданной астрологии!

В. Древний Великий год из 36000 лет, видимо, самый длительный цикл, который мы пока можем использовать. Можно считать, что он начинается общим отливом и приливом *всех* планет приблизительно из одной точки (0° Рака или Козерога по халдеям), расширением и сжатием вокруг этой Точки от максимума, "суперсоединения", концентрации, до максимального разброса всех планет. Это теоретический цикл, который еще предстоит определить в деталях.

Принадлежащая Барбо современная версия этого принципа в меньшем временном масштабе дана ниже (см. Н).

С. Великий прецессионный век составляет около 25000 лет. Считается, что он указывает на основные сдвиги цивилизаций, хотя определенного рода исторические подтверждения этого, предложенные в настоящее время, как было показано (глава 5 и приложение III), еще очень наивны и противоречивы. Тем не менее, циклическое движение земных полюсов относительно неподвижных звезд теоретически представляется важным циклом, который должен иметь большое значение для крупнейших паттернов земной эволюции. Д-р Кристин Янис утверждает, что сам паттерн эволюции на Земле управлялся и предположительно будет управляться укрупненным вариантом этого цикла. Она показала, что эволюция позвоночных соответствует двенадцатикратному делению зодиака Великого, Великого, Великого Великого прецессионного века из 518 400 000 земных лет. Между прочим, она обнаружила удивительные корреляции между тремя из четырех главных периодов вымирания, из которых наиболее известно вымирание динозавров, и подчеркнутость 0° кардинальных знаков в этой прецессионной схеме.¹

Д. Циклы Плутона, Нептуна и Урана в их танцах друг с другом и всех трех вместе. Циклы этих внешних "коллективных" планет, видимо, играют очень большую роль в формировании коллективного развития человечества. Взаимодействие всех трех в гармонических (то есть аспектуальных) паттернах и комбинации средних точек, как будет показано ниже, заслуживает глубокого рассмотрения.

Е. Циклы склонений планет образуют теоретическую основу одной из основных "школ" мунданной астрологии - школы К.К.Зайна (Элберта Бенджамина).² Поскольку экватор есть плоскость вращения Земли, можно считать, что он символизирует коллективную ориентацию человечества по отношению ко Вселенной, как целому. Поэтому вполне разумным кажется предположение, что момент, когда планеты пересекают плоскость вращения, может обозначать очень важное пересечение идей. Это обсуждается в главе 13.

Ф. Несмотря на отрицательные результаты Гоклена, Эдди и др. в области натальной астрологии, **движение внешних планет индивидуально по зодиаку и через знаки**, видимо, имеет большое значение в "привнесении" архетипических

зодиакальных идей из коллектива, и всякий, кто держит свои уши открытыми "звукам времени", быстро это обнаружит (см. главу 8).

Г. Движение средних планет **Сатурна и Юпитера** по отношению к внешним коллективным планетам и их собственные двадцатилетние встречи друг с другом и в цикле элементов (длящимся около 860 лет) всегда считали играющими критическую роль Великих Хронократоров, "управителей времени".

Н. "Малый Великий год" Барбо, составляющий около 498 лет.³ Им измеряется период между максимальными концентрациями пяти внешних планет (Плутона, Нептуна, Урана, Сатурна, Юпитера) в узком секторе зодиака. Это происходит в пределах 100 лет при каждом NE-0-PL. Так, после NE-0-PL в 1891/92 годах было UR-0-PL 1965/66 годов, а в настоящее время (1982/83 годы) все планеты концентрируются в пределах 72°. Последний раз такая концентрация произошла в 1485 году, в точке, когда западный мир начал свои великие путешествия для освоения физического окружения.

И. Мировой гороскоп, созданный Сефариалом⁴ и названный им Европейской астрологией, или Каббалистической астрологией, основан на системе управления для каждого года, начиная с ингрессии в Овен этого года. Великий прецессионный год из 25920 лет разделен на шестьдесят подразделов по 432 года. Они, в свою очередь, разделены на двенадцать циклов по 36 лет в каждом. Каждый 36-летний период под основным управлением одной планеты в обратном порядке дней недели. Таким образом, считается, что период Венеры начался в 1801 году, Юпитера - в 1837, Меркурия в 1873, Марса в 1909, Луны в 1945 и Солнца в 1981 и т.д. Управления отдельных лет начинаются с основного управителя и далее следуют в халдейском порядке планет: Сатурн, Юпитер, Марс, Солнце, Венера, Меркурий, Луна. Они, конечно, не связаны с какими-то астрономическими циклами, но могут быть связаны с естественной последовательностью раскрытия планетарных принципов. Авторы этой книги не исследовали данный цикл. Но то, что управление Марса 36 годами с 1909 года до весны 1945 года почти точно перекрывает обе мировые войны, обращает на себя внимание!

Ж. Циклы транзитов внешних, коллективных планет по натальной карте страны и карте ее лидера всегда важны для нации и являются ценнейшими инструментами предсказания основных сдвигов в национальных делах. Но ни одна нация не является изолированным островом и, как ясно показывает Барри Лине в своих новаторских работах: "Следующие 20 лет", "Астроэкономика и Тайная астрология: прошлое и будущее России", транзиты этих планет в картах США и России, видимо, приобретают международное значение. Можно думать, что основные транзиты в картах других ведущих промышленных наций: Великобритании, Японии и Западной Германии и в картах стратегически важных стран, таких как Израиль и Саудовская Аравия, могут явно отражаться на мире в целом. **К. Более короткие циклы Марса и внутренних планет** явно должны играть важную роль. Они могут играть роль местных "спусковых крючков" в отношении долгосрочных циклов внешних планет. Но, из-за ретроградности, циклы эти могут быть очень сложны. Так, Радьяр указал на важность длительной стоянки Марса в одном знаке. Недавно длительная стоянка Марса в начале Девы на Асценденте карты Великобритании была одним из факторов, совпавших с Фолклендской войной. Такие "малые" циклы явно заслуживают дальнейшего исторического исследования.

Л. Годовые циклы, видимо, являются ключевыми, модулирующими все другие более длительные циклы, то есть они транслируют их в наши главные регулярные сезонные ритмы и "приземляют" их. Это циклы нашей планеты Земли в отношении Солнца. В определенном смысле год является естественной "зоной максимального внимания" человечества, нашей единицей планирования, подготовки, расчетов и т.д. Это преобладающий пульс жизни человечества в целом.

М. Циклы Солнца в отношении всех других планет и особенно внешних по отношению к Юпитеру, как будет показано, имеют очень большое значение в проявлении действий более медленных циклов. Хотя -0- Солнца с планетами самая мощная фаза этих циклов, они также включают планетарные паттерны другими аспектами, особенно жестко угловыми, -45-, -90-, -135-, -180-.

Н. Месячный цикл Луны от новолуния до полнолуния и обратно обозначает основные "биения" в годовом цикле. Он модулирует энергии более высокого уровня,

чтобы они могли быть восприняты сознанием как на массовом, так и на индивидуальном уровнях. Это проявляется в менструальном цикле, цикле роста растений и т.д. и должно являться важным фактором изменений политического настроения, изменений на потребительском рынке и т.д., хотя известно мало попыток количественной оценки этих и других циклов на статистической основе. Но и инструменты для тонкой обработки, другие лунные фазы, особенно лунные четверти, несомненно займут свое место в общей схеме.

О. Дневной цикл проводит Землю через все возможные отношения со всеми планетами. В течение этого цикла все планеты восходят, кульминируют, заходят, достигают надира и вновь восходят. При этом раскрывается полностью всеобщая идея каждого планетарного принципа. В субгармонических ритмах, аспектах и микроаспектах этого дневного цикла содержатся последние ключи для точного определения времени и выхода идей и "событий" в индивидуальное и коллективное (см. стр. 189).

Все циклы идентичны по своей существенной природе.

Имеется важный философский и концептуальный факт, на котором мы сейчас остановимся. Рассматривая все эти циклы, можно убедиться, что в определенном смысле все они, по существу, идентичны. Действительно, в течение каждого из этих полных циклов в нем участвует весь космический оркестр. Каждый цикл пронесется по всему зодиаку. Он будет аспектировать, то есть "смотреть" на каждую планету, неподвижную звезду и чувствительную точку под всеми углами. Поэтому в очень буквальном смысле каждый микрокосмический цикл раскрывает весь макрокосм через самого себя. Каждый играет одно и то же свое на многих различных интервалах октавы и все это сплетается вместе в один неразделимый танец, всегда один и тот же и всегда различный.

Интерпретация циклов; статический и динамический подходы; внутренний и внешний циклы.

Любой цикл можно интерпретировать двумя способами. При первом, статическом, или "структурном" подходе, мы используем методику натальной астрологии и исследуем цикл через карты, построенные на точные моменты каждой фазы, то есть на 0-, -180-, -120-, -90- и т.д. При втором подходе каждый цикл изучается как единый, динамичный и действительно "органически" раскрывающийся процесс. В первом случае используются "стоп-кадры" ключевых моментов непрерывного цикла раскрытия и эти моменты исследуются, как любые карты рождения. В таких картах можно видеть "рождение" идеи, или рождение конкретной фазы в раскрытии этой идеи. Во втором случае, просто используются времена всех фаз для формирования расписания, по которому идея, свернутая в цикл, будет раскрываться. Далее в этой главе мы рассмотрим полезность и применение обоих подходов.

При изучении карт, построенных на точные фазы каждого цикла, Нам будут особенно интересны взаимосвязи, то есть угловые расстояния между планетами цикла и другими планетами. Это даст нам возможность в какой-то мере выяснить взаимодействие этой конкретной идеи со всеми другими планетарными, звездными и зодиакальными идеями для наступающей фазы цикла. При втором подходе мы просто имеем дело с самим циклом, в относительной его изоляции, и сопоставляем его с календарем, чтобы выяснить, когда произойдут важные фазы в раскрытии этой идеи.

Здесь надо отметить, что сложное переплетение циклов транзитов — это только половина картины. "Внешние" транзиты взаимодействуют с бесчисленными отдельными организмами различной сложности, каждый из которых имеет свои собственные внутренние жизненные циклы. Точно так же, как каждый из нас, имеет свою собственную карту, так и каждый организм, группа, нация, организация имеет собственную карту. Эта карта имеет собственную внутреннюю жизнь. Как микрокосм, эта жизнь развертывается внутри себя по своей собственной внутренней временной шкале. Это внутреннее раскрытие группы может изучаться точно таким же образом, как и раскрытие человека, то есть с помощью различных систем прогрессий и дирекций, внутренних циклов натальной карты.

Поэтому информативное и конструктивное предсказание вероятного потенциала роста и проявления для нации или группы лучше всего может быть получено из рассмотрения динамического взаимодействия между внутренними циклами раскрытия и внешними циклами транзитов.

Здесь надо отметить, что, как и в случае натальной карты, ответ организма на конкретные транзитные циклы будет зависеть от его собственной натальной "мелодии". Карта, содержащая сильный контакт SA-NE, будет неизбежно сильно резонировать с циклом SA-NE как целое. Сильный аспект JU-UR при рождении будет "настраивать" нацию на последующие фазы всех будущих циклов JU-UR. Ниже это будет рассмотрено гораздо подробнее.

Гармоники и работа Джона Эдди

Как мы видели, идея того, что мунданный мир упорядочивает и регулирует небесными циклами все действия нашего проявления, была фундаментальной частью философии Платона и неоплатоников. Это было также видение мира, вдохновлявшее Джона Эдди. Работа его жизни по гармоникам как основе астрологии⁵ явилась результатом развития и демонстрации концепции неоплатоников, что небесные тела являются "первородными мыслями Бога" ("рожденными" в том смысле, что были первыми жизнями проявленного космоса). (1а) Как философ и астролог, Джон Эдди постоянно стремился понять, через какие законы эти "первые жизни" проявляют себя в пространстве и во времени. Результатом его исследований и размышлений над обширными статистическими данными явился ныне широко известный закон: "Все астрологические явления можно понять через гармоники космических периодов". Озарения Эдди настолько потенциально плодотворны и так определяют центральное направление развития астрологии со всеми ее ответвлениями, что стоит на этом сделать паузу и более подробно остановиться на его теории. Закон Эдди позволяет сформулировать пять основных положений:

1. Помимо самих небесных тел, все инструменты, используемые в астрологии, можно рассматривать в виде кругов, или циклов взаимосвязей. Таким образом, круг аспектов, домов, знаков и различные другие круги, которые мы выбираем для использования (как круг экватора, горизонта, созвездий), — все они являются средствами, дающие нам возможность говорить об относительных положениях конкретных точек относительно друг друга.

2. Способы использования всех кругов/циклов идентичны в своих существенных чертах. Во всех случаях, мы используем круг для измерения взаимосвязи с данной начальной точкой, например, с 0° Овна, Асцендентом, узловой точкой, небесным телом и т.д.

3. Способ, которым мы выражаем эту взаимосвязь внутри каждого из этих кругов, это особые числовые отношения, то есть гармоники круга. Так, если говорится о планете в аспекте трин (отношение одной трети круга) к другой планете, то речь идет о соотношении "третьей гармоники" между двумя телами. Аналогично можно видеть, что планеты во Льве и в Стрельце имеют отношение трин, третьей гармоники, к Овну и что планеты в соответствующих домах, пятом и девятом, находятся в отношении третьей гармоники к Асценденту (подробнее об этом см. ниже, п. 4).

4. Существенное понимание качественного содержания этих соотношений внутри указанных кругов, а поэтому и их интерпретации, коренится в понимании Идеальных Чисел. Числа в пифагорейском смысле представляют собой архетипические процессы и силы раскрытия в Космосе. Так, для случая третьей гармоники из предыдущего пункта, число Три связано с идеей жизни, витальности и наслаждения, а следовательно с тем, что мотивирует и движет нас к действию. В терминах гармоник мы можем сказать, что, например, аспект трин, знак Льва и пятый дом (знак и дом, находящиеся в трине к своим начальным точкам) все будут обладать общим сильным качеством третьей гармоники. В случае домов и знаков ясно, что качество третьей гармоники перекрывается некоторым элементом числа Пять. К сожалению, недостаток места не позволяет подробнее рассмотреть эти идеи; с ними можно ознакомиться в других работах.⁶ (1, 21, 22)

Циклы и концепция времени: что такое цикл?

Так как астрология, по существу, представляет собой изучение раскрытия циклов, важно попытаться понять, что же такое цикл. Прежде всего, надо признать, что ритмы и циклы являются основой всей жизни и самих концепций времени и существования. Мы обнаруживаем циклы во всем вокруг нас, от биений наших сердец и дыхания до циклов дня и ночи и времен года, образующих основу нашей жизни, и, наконец, до обширнейших приливов и отливов цивилизаций, климата, геологических и эволюционных эпох, формировавших наше развитие в доисторические времена, мы сталкиваемся с картиной бесконечного роста и убывания, прибывания и убывания, рождения и роста, за которыми следуют разрушение и смерть. Что же тогда такое циклы и время, в котором они проявляются? Не одно и то же ли в некотором смысле время и циклы?

Это одна из центральных загадок жизни, занимавшая умы философов с самых ранних времен. Это загадка, лежащая в самом центре изучения астрологии и циклов, поэтому она требует рассмотрения, хотя окончательного ответа пока нет. Видимо, наиболее удовлетворительное для астрологов решение дано Платоном, утверждавшим, что вне времени, в Вечности, все вещи имеются в их чистой полной сущности. В вечности нет становления, а есть только Бытие, состояние, в котором все, что есть, существует как чистые, нетронутые Идеи. Платон считал время, каким мы его испытываем, "текущим образом вечности", то есть и средой, в которой вечное может стать объективно известным и проявиться, и также необходимым продуктом процесса становления. С современных позиций можно сказать, что при взгляде из следующего измерения, над временем, все вещи на самом деле сосуществуют, "одновременны" или просто "как бы одна вещь". Безусловно, существует важное подтверждение этого воззрения и в опыте мистиков и ясновидящих, таких как Нострадамус, и, более приземленно, в сообщениях тех, кто близко подходил к точке смерти. Такие люди неоднократно сообщали о неожиданном видении всей их жизни, разыгравшейся перед ними в одно мгновение, что представляется явно невозможным в рамках нашего обычного представления о времени. Действительно, если время не связано с Вечностью и с идеей циклов, то сама попытка делать астрологические предсказания представляется иллюзорной.

Определение

Имея это в виду, можно определить цикл как последовательное раскрытие и выражение во времени некоторой идеи, или единства, живущей, по существу, вне времени. Цикл раскрывает и выражает свой потенциал зарождения через ряд фаз до полного расцвета и плодоношения, а затем обратно, возвращаясь через процесс распространения, увядания, вновь в форму семени. Всем знакома эта идея по сезонному циклу и по росту и увяданию растений. Астрологически она всего более знакома по лунному циклу с его изменением от новолуния к первой четверти, полнолунию, последней четверти и снова к новолунию. Книга Дэйна Радьяра "Лунный цикл"⁷ была первой современной попыткой возродить в англоязычном мире концепцию циклов в астрологии. Чтобы выяснить, как мы понимаем это определение, рассмотрим следующий вопрос. Является ли желудь способом, которым желудь создает новый желудь? В каком-то смысле, этот парадокс содержит ключ к более полному пониманию циклов. Если подумать, станет ясно, что невозможно по-настоящему понять объединяющее значение цикла в пределах нашей обычной временной перспективы. Действительно, нормой является постоянное выделение различных частей круга нашего опыта и применение к ним оценочных суждений. Для нас почти неизбежна тенденция рассматривать рождение и рост как "хорошее", а увядание и смерть как "плохое". На самом деле все это части полного процесса существования дуба.

Самым главным содержанием этой модели является то, что каждый момент зарождения содержит в себе в свернутом виде все, что впоследствии развернется во времени. Это, конечно, должно быть тесно связано с принципами, лежащими в основании хорарной астрологии (см. главу 13).

Циклы и астрологическое суждение

Подобный циклический подход к астрологии и проявлениям порождает важные соображения для нас, как развивающихся мунданных астрологов. Действительно, при наших собственных неизбежных личностных, политических и культурных предубеждениях, только при дальней перспективе можно попытаться увидеть циклы в целом.

Без такого подхода наше восприятие текущих дел и нитей истории исказится сверх всякой меры. Я очень сильно убедился в этом недавно, читая исследование цикла Юпитер-Сатурн. Для автора, очевидно, сильно приверженного либерально-демократическим убеждениям, юпитерианский аспект этого цикла, с его расширением, доброжелательностью, общественным благополучием, был существенно "хорошим", а сатурнианский аспект — с ограничениями, нехватками, надеждой на самого себя, существенно "плохим" (и, по смыслу, частью "заговора" большого бизнеса!). Это то же самое, что сказать: "зима плохая, весна хорошая" или считать один знак зодиака лучше другого! Все знаки и времена года необходимы и существенны, иначе они бы просто перестали существовать! Видение циклов и их всеобщности может помочь нам выработать подход, когда мы будем стараться видеть в вещах то, что они собой представляют, а также части более крупной схемы.

Развитие такого подхода может позволить нам, глядя в будущее, видеть то, что, как говорят циклы, миру (или конкретной группе, компании, нации) необходимо делать, или он обязан это сделать в определенное время, вместо того, чтобы предсказывать конец света или обещать журавля в небе. Как заметил Плотин: "Те, кто считает Космос виноватым, делает ошибку, рассматривая частное"; или, как красноречиво выразил Александр Поуп то, что может стать частью кредо астролога:

*Все является лишь частями изумительного целого,
Тело которого — Природа, а Бог — душа,
Вся Природа есть лишь Искусство, неизвестное тебе;
Все — Случай, Направление, понятия которые ты не способен.
Все частное — зло, а Всеобщее — Добро.*

Интерпретация полного цикла аспектов

Теперь необходимо, рассмотреть, как можно интерпретировать эти циклы на практике. Вначале обратимся к динамическому подходу и исследуем принципы, раскрывающиеся в каждой отдельной фазе любого цикла. Затем перейдем к интерпретации циклов и рассмотрим в картах моменты наступления их точных фаз.

Обзор основных фаз цикла аспектов

Хотя некоторые циклы могут двигаться быстро от зарождения к расцвету, от полуночи к полудню, что промежуточные стадии почти неразличимы, любой цикл будет проходить через один и тот же ряд стадий. Различая их и представляемые ими процессы, можно быстро прийти к, по крайней мере, абстрактному пониманию любого конкретного соотношения между любыми двумя точками, которые нам приходится рассматривать. И это, конечно, именно то, что представляют аспекты; — различные формирующие фазы и силы в данном цикле, каждая из которых существенна и необходима для развития целого, но ни одна из которых в действительности не может быть взята изолированно.

Перед тем, как рассмотреть цикл в деталях, стоит кратко изучить его основные фазы.

Первое главное деление любого цикла — на растущую и убывающую части. Символически их можно представить начинающимися с середины зимы (0° Козерога) и от точки первой стадии плодородия в середине лета (0° Рака).

1. Фаза роста от 0° до 180° связана с процессом роста, развития, расширения, движения к плодоношению. Применительно к массовой психологии, когда цикл находится в этой фазе и, особенно, когда большая часть циклов находится в этой фазе, она дает чувство оптимизма, бодрости, инициативу, экстравагантность, желание пойти на риск, исследовать, начать предприятие.

2. Фаза убывания от 180° до 0° связана с процессом распределения, рассеивания, увядания, возвращения к начальной форме. Когда цикл находится в этой

фазе и, особенно, когда большинство циклов в этой фазе, он дает в коллективе растущее чувство осторожности, стремление отступить, пессимизм и упор на консолидацию, сохранение, экономию, сокращение излишков и ненужного.

Рассматривая подразделения этих фаз, необходимо различать следующее:

Фаза роста — упор на индивидуальную инициативу:

0° Возникает затравочная идея. Смерть и возрождение. Начинается новое движение вверх и вовне.

60° Идея начинает устанавливаться и активно работает в мире. Сильный рост.

90° Первая точка "кризиса", когда идея цикла начинает проявляться, испытывает себя и усиливается в мире путем преодоления вызовов и препятствий.

120° Идея дает плоды, принимается людьми и начинает ими двигать и мотивировать.

180° Когда плоды устанавливаются и получают объективное выражение в мире, идея сталкивается с необходимостью примирения воззрений и возможностей.

Фаза убывания — упор на коллективные нужды:

240° Мотив силы семени теперь начинает играть роль плода и становится желаемой, а потому и мотивирующей идеей в обществе.

270° Новый вызов, дабы доказать свою ценность, требует, чтобы идея оправдала себя в глазах мира и вновь заявила о себе.

300° Идея утверждает себя в каждодневной работе и ритмах общества.

0° Смерть старого цикла и возрождение идеи в новом обличий.

После этого общего знакомства рассмотрим этот цикл в деталях.

Детальное рассмотрение цикла аспектов в мунданной астрологии

У большинства читателей, несомненно, имеется рабочее представление об аспектах, как их обычно описывают. Ниже будет сделано ударение на интерпретацию аспектов, как последовательного процесса. Будет сделан также упор на численную интерпретацию каждого аспекта, вслед за новатором в этой области Джоном Эдди⁸ и включены пятые и седьмые серии аспектов — квинтиль и септиль. Важная серия девятой гармоники (40°, 80°, 160°), видимо, связанная с различными стадиями творческих результатов (сравните с фазой -120-, являющейся частью этого ряда), исключены здесь из рассмотрения из-за недостатка места. (Дополнительный материал по этой и другим фазам можно найти у Харви⁹).

Основу для проверки интерпретации всех планетарных циклов и их фаз составляет, конечно, прошлая и современная история. Но, как большая часть истории представлена перечнями событий, точно так же различные средства информации непрерывно бомбардируют нас списками "событий" и текущих происшествий. Проводимый в настоящее время экспертами и комментаторами анализ причин и значения этих "событий" неизбежно ограничен материальными факторами: экономическими, политическими, климатическими и др. С другой стороны, астрология имеет дело с формальными причинами, с глубинными идеями, принципами и процессами, проявляющими себя в мире. Астролог видит уход шаха Ирана из старейшей империи в мире и сопровождающее это событие землетрясение, как проявление и выражения, на различных уровнях, формирующей идеи Урана — идеи изменения, встряски, которые уловила национальная карта в это время. Такие события являются сигналами, столбами-указателями работы идеи в коллективе.

Для отслеживания значения таких внешних "событий", поворотных пунктов, осуществлений цели и кризисов цикла, обычно бывает достаточно вполне адекватно рассмотреть фазы соединения, оппозиции, тринна и квадратуры любого цикла. Они обычно дают графическую картину и временные характеристики наиболее значительных периодов в проявлении идеи, символизируемой циклом. Но если мы захотим что-то узнать о внутреннем значении цикла и о событиях в мире, то некоторые из так называемых "минорных" аспектов могут в определенном смысле оказаться даже более информативными. Так, аспекты -45- и -135- всегда означают значительные моменты испытаний в цикле, так как в этих точках "затравочная" идея утверждает и

проявляет себя в мире. Аналогично, аспекты -30- и -150- с их двусмысленной динамикой часто означают периоды прохождения через неопределенность, напряжение, нестабильность и изменение. Но в особенности аспекты, являющиеся частными от деления круга на 5, 7 и 9, указывают на что-то, касающееся глубоких творческих импульсов, вдохновляющих факторов и формирующих сил, потенциально доступных индивидууму и коллективу в любое время. Аспекты, основанные на 5 и 7, в особенности, относятся к сторонам жизни, связанным с творчеством и вдохновением.

Возможно, легче всего воспринять скрытую значимость этих менее известных фаз, в случае сочетаний шести наиболее медленных планет (см. следующий раздел) и, особенно, NE-PL, UR-NE И UR-PL, когда такие аспекты могут длиться несколько месяцев. Чтобы дать о них представление, я включил несколько примеров яркого выражения этих очень важных фаз в приведенный ниже перечень. Их можно исключить, пока не будут восприняты более крупные и внешне более очевидные черты цикла, но при длительном протекании, эти фазы, с большой вероятностью, содержат ключи к подлинному внутреннему пониманию значению мировых событий.

Аспекты расходов

Первая половина цикла, когда более быстрая планета в планетарной паре движется наружу к противоположным фазам, характеризуется сильной инновационностью, тратами, прогрессивностью. В течение этого периода идеи, принципы и процессы, символизируемые данной парой планет, будут активно работать, творя и устанавливая себя в мире. Ганю,¹⁰ работы которого обсуждаются ниже, показал, что исторические периоды, когда большая часть из десяти основных планет находятся в фазе расходов, обычно отмечены преобладающим ощущением оптимизма, предприимчивостью и исследовательским духом. Самый недавний такой период начался в 1956 году и достиг пика в 1962. Следующий начнется в 1983/84 и достигнет пика около 1989 года.

Соединение: 0°

Это "затравочная идея" любого цикла, и, как таковую, ее следует рассмотреть более полно, поскольку она содержит в себе все последующее. Силу и значение соединений всегда признавали в мунданной астрологии. От ежемесячных лунаций до Великих Соединений внешних планет, отмечавших ключевые "затравочные" моменты истории, уже давно считалось полезным строить карты таких моментов для ведущих областей мира и особо отмечать те места, где эти соединения кульминируют или при которых другие планеты располагаются в угловых точках (см. главы 9 и 10, где такие карты обсуждаются подробно). Как будет показано ниже, в этой главе, кластеры Великих Соединений, видимо, связаны с важными указателями стабильности или нестабильности данного периода.

Вследствие того, что соединение представляет собой одновременно окончательное завершение предыдущего цикла и рождение нового цикла, оно обычно сопровождается определенной степенью нестабильности и является началом новых направлений и дел. Поэтому аспект соединения имеет качество смерти и возрождения. Хотя имеется тенденция думать о двух принципах, входящих в соединение, как об отдельных, в очень важном смысле необходимо считать каждую пару планет как двойственное единство, выражающее раскрытие единой комплексной идеи. Для примера можно рассмотреть самое фундаментальное из всех соединений для древней астрологии — соединение двух гигантов — Юпитера и Сатурна.

Взятый отдельно Юпитер, как можно видеть, будет представлять чувство самоуважения и благополучия нации, желание людей пользоваться благоприятными возможностями, расширяться, увеличить территорию торговли, принять более широкий и более оптимистичный взгляд на мир. Или он может представлять национальную "надутость" (психологическую и экономическую), высокомерие и лицемерное желание изображать из себя бога в отношениях с союзниками и соседями (см. главу 7, где более полно рассмотрены Юпитер и другие планеты). С другой стороны, Сатурн представляет более консервативные и трезвые элементы в социальной жизни. Это принцип "реальности". Он показывает способность дать конкретные результаты и работать с материальными ресурсами. Он дает желание национальной безопасности, стабильности и долгосрочных структур. В негативном плане он может быть связан с закоренелыми

механизмами безопасности, привычными паттернами, уже не служащими каким-то полезным идеям, фобиями и страхами, способными коварно доминировать в определенных аспектах национальной жизни.

Цикл этих двух принципов, если рассматривать его как двойственное единство, сильно связан с созданием философских религиозных и моральных законов и долгосрочных социальных структур. Это процесс, с помощью которого, потенциальные возможности связываются со средствами их осуществления. Он дает программу развертывания планового и организованного роста, систематичного и методичного развития ресурсов в пределах группы и их терпеливого и целенаправленного применения к долгосрочным целям. Как таковой, он, видимо, особенно связан со значением групповых целей и социальной ответственности, с созданием инфраструктуры обществ, с формированием организованной гражданской службы и институтов управления. Неудивительно, что Барбо,¹¹ рассматривая много слоев еврократов и бюрократов, отметил, что европейская культура особенно сильно реагирует на цикл Юпитер-Сатурн, в ней доминирующий! Поэтому при изучении каких-то отдельных фаз цикла Юпитер-Сатурн мы можем рассматривать их как части процесса выражения идеи структурированного, целенаправленного и ответственного социального роста, позволяющего материализоваться возможностям и потенциалам, а не как конфликт между расширением и сжатием, оптимизмом и пессимизмом. В дуальном единстве эти принципы оказываются полностью взаимосвязанными.

Эта основная идея приложима ко всем парам планет, рассматриваемым в их взаимном цикле. Поэтому всегда необходимо подумать о затравочной идее аспекта соединения, пытаясь понять и интерпретировать последующие аспекты цикла. Идея прояснится после ознакомления с конкретными примерами циклов, данными в следующем разделе.

Полусекстиль: $30^\circ = 1/12$ круга

12 (3×4) очень во многом связано с жизнью ($=3$) в земном мире¹². Оно обозначает точку, в которой то, что было начато в соединении, начинает оказывать свое первое заметное влияние в мире, так что идеи и идеалы ($=3$), присущие соединению, начинают реально воздействовать ($=4$) на жизнь. Часто в этом присутствует элемент нестабильности и неопределенности, поскольку влечение ($=3$) и вызов к усилию ($=4$) взаимодействуют. В идеале такие побуждения дают возможность осуществить совместно ($3 \times 4 = 12$) прогрессивное раскрытие в мире. NE-0-PL в 1891-92 годах в 9° Близнецов, которое, как мы увидим, означает начало, как его назвал Барбо,¹³ "мини Великого года" продолжительностью, примерно, в 500 лет; цикл был в своей 30° -й фазе с октября 1915 года по июль 1918 года. Видимо, в цикле NE-PL, самом продолжительном из известных планетарных циклов, можно видеть процесс, с помощью которого ложные мечты и иллюзии человечества вычищаются и уничтожаются, с помощью которого коллективные идеалы трансформируются и возрождаются, и с помощью которого повышается чувствительность коллектива и открытость его более высоким целям и видению реальности. Рассмотрим колоссальный прорыв близнецовской интеллектуальной и изобретательской энергии, сопровождавшийся и последовавший за этим соединением в 1890-е годы и приведший к рождению глубинной психологии на одном уровне (Фрейд родился при приближении фазы 45° NE-PL), а на другом уровне автомобилей, радиосвязи и зачатков "глобальной деревни". Крупномасштабное распространение этого процесса было вновь стимулировано Первой мировой войной. Этот период очень ускорил развитие моторизованного транспорта, авиации и международных коммуникаций в целом. Из массового очищения возник новый способ видения мира, это было начало нового осознания мира и нового мироощущения, которые, видимо, будут продолжать раскрываться до конца двадцать четвертого столетия.

Полуквадратура: $45^\circ = 1/8$ круга ($=2 \times 2 \times 2 \times 2$)

8 относится к конкретному проявлению и целенаправленному приложению идеи, присущей соединению. Оно связано со справедливостью, в самом полном смысле этого слова, и с возникновением "событий", через которые прошлое и настоящее могут примириться между собой и ими завершиться. Как таковые, 45° могут дать первую "кризисную" точку в цикле. Это период испытания, когда должно быть установлено прочное основание того, что должно последовать. Цикл Нептун-Плутон достиг, с

орбитом $1^\circ, 45$ градусов в ноябре 1929 года, сразу после Великого Краха, и эта фаза длилась в пределах орбита, с перерывами, до начала лета 1933 года. В этот период была опубликована единая теория поля Эйнштейна, состоялись первые сенсационные открытия в области атомной энергии, открытие космического радиоизлучения, сделавшее возможной радиоастрономию (1932), создан циклотрон, достигнут быстрый прогресс в развитие коммерческого дирижабле- и самолетостроения.

Септиль = $51^\circ 26'$ = $1/7$

7 связано с приливом вдохновения, с неким "высшим видением", которое приходит с осознанием единства, совершенной целостности идеи, стоящей за частным, ее выражающим. Оно традиционно связано с религиозным и мистическим опытом и с жертвенностью, ради некоего высшего идеала. Поэтому оно больше всего соответствует той фазе цикла, когда становится очевидным что-то от высшего значения и направляющего видения основного цикла. В результате, в событиях и обстоятельствах этой фазы, часто видится что-то, преимущественно "фатальное". Цикл Нептун-Плутон, в пределах орбита 1° , время от времени был в этой фазе с ноября 1937 до лета 1942 года. Поскольку эти аспекты не приведены в эфемеридах, укажем даты точного аспекта: 16.11.38, 5.5.39, 22.10.39, 11.6.40 и 20.9.40. В этот период наблюдались как позитивные, так и негативные коллективные "вдохновения", поскольку мир включился в идеологическую борьбу не на жизнь, а на смерть. Этот период точно совпадает с судьбоносным решением Гитлера вступить в войну. Интересно, что Гитлер родился с NE-0-PL, тесно связанным с Солнцем в высших гармониках.¹⁴ Интересно также, что славная вдохновенная объединяющая речь Черчилля о "крови и напряженном труде" была произнесена 13 мая 1940 года, когда Солнце было точно в 120° от Нептуна, который тогда был только в четырех неделях времени, или $35'$ дуговых от точного аспекта $1/7$ по отношению к Плутону. В области **науки** и технологии атомные исследования вошли в ключевую фазу прорывов в 1940/41 годах. Полиэтилен, продукт химического (Нептун) превращения (Плутон), был изобретен в 1939 году, антибиотик пенициллин, ключевое деструктивное и восстанавливающее (Плутон) лекарство (Нептун), был создан в 1940 году. Интересно отметить, что первые регулярные трансатлантические полеты (Пан-Ам) начались 20.5.39, всего через два дня после точного септиля Нептун-Плутон. Для кого-то это могло быть широким видением того, что должно было последовать!

Секстиль = 60° = $1/6$ цикла

6 связано с ритмической деятельностью творения, с пульсом жизни, с систематической и продуктивной работой, реализацией и приложением идей. Это объективное выражение (2) радости жизни (3), часто символизирующееся "трудолюбивой пчелой", методично создающей свои шестигранные соты. На этой стадии любого цикла мы обычно видим идеи, запущенные в соединении, за работой в мире и интегрирующиеся в основной паттерн повседневной жизни. Замечательно, что Нептун и Плутон были почти непрерывно в секстиле в пределах одного или двух градусов с 1948 года до настоящего времени и будут оставаться в нем в пределах орбита 4° до 1990-х годов. Оглядываясь на NE-0-PL в Близнецах и на все, что оно предвещало на материальном уровне, можно видеть, как этот длительный секстиль направляет эту коренную идею на работу с колоссальными последствиями. Действительно, это наверняка явилось основой широкого бума в производстве предметов потребления, всепобеждающего прогресса в автомобилестроении в течение трех прошедших десятилетий, преобразившего, к лучшему или к худшему, наши города, поселки и сельскую местность, приведшего к созданию беспрецедентных гигантских автомагистралей и полностью изменившего образ жизни. И еще больше продолжающие изумлять достижения в воздушном и космическом транспорте, в технологии связи всех видов, очевидно, являются дальнейшей разработкой этой же основной темы. На психо-духовном уровне, этот длительный аспект, видимо, явно связан с ускорением развития глубинной и высшей психологии, с движением духовного роста, а также с психоделиками вообще. Не следует забывать, что родившиеся в период этого аспекта буквально "инкарнируют" эту идею и вносят ее в мир. Таким образом, "поколение 1948-90 годов", по всей вероятности, имеет жизненную роль, заключающуюся в активном развитии внутреннего и духовного аспекта жизни на

практике и установления того, что Куаньер¹⁵ назвал пневмократией, то есть правления Духа.

Квинтиль: $72^\circ = 1/5$ круга

5 связано с сознательным приложением воли. Оно всегда особенно ассоциировалось с человеком как существом, обладающим самосознанием, рациональным мышлением и способностью к анализу и осмыслению. Поскольку $5 = 1 + 4$, в нем можно видеть человека как артистическую душу (1) за работой среди четырех элементов Природы. Оно также связано с идеей Силы в смысле "знание — сила" и, тот, кто знает, что делает, способен "командовать" тем, с чем работает, и, соответственно, людьми. На этой стадии цикла можно ожидать, что коренные идеи и идеалы цикла окажутся более сознательно выражены в мире и начнут входить в состав мышления этого времени. Нептун образует квинтиль с Плутоном только в двадцать первом столетии. Если экстраполировать нынешнее состояние технологии связи и соединить его с чрезвычайно углубившейся надежностью телепатических коммуникаций, можно частично понять, что будет представлять собой этот период в материальном отношении. Можно надеяться, что это будет также время широко распространяющегося духовного развития, повышения чувствительности и озарений в высшие уровни реальности. Обращаясь назад, к 1821 году, мы видим главное соединение Урана и Нептуна в 3° Козерога. 27 декабря следующего года родился Пастер, Солнце которого было в соединении с этим UR-0-NE. В 1861 году, 27 июня, Уран образовал свой расходящийся квинтиль с Нептуном. Именно в этом году Пастер создал свою бактериальную теорию болезней, явившись каналом осмысления (5) озарения и выяснения (Уран) агентов болезни и распада (Нептун). Здесь, как и выше, в случае Гитлера, мы имеем классический случай рождения во время главного соединения индивидуума, ставшего ключевой фигурой в развертывании идеи этой соединения.

Квадратура: $90^\circ = 1/4$ круга

Число 4 связано с проявлением и Крестом Материи. Оно представляет стремление к проявлению, испытанию и актуализации потенциала, присущего исходному соединению, через решимость преодолеть препятствия и ответить на вызовы земного мира. У коллектива, как и у индивидуума, новые силы могут возникать только через сознательную решимость и усилия. На этой стадии развертывания цикла, развивающаяся идея цикла обычно сталкивается с каким-то кризисом, который должен быть преодолен, чтобы осуществить центральные идеи и идеалы цикла, и чтобы могли созреть плоды этих усилий, а до того — чтобы можно было придти к цветению во время приближающегося аспекта - трин. Применительно к росту растений это можно считать окончательным прорывом через землю наружу, на воздух.

Бисептиль: $102^\circ 51' = 2/7$ круга

Потенциально чрезвычайно творческая точка в любом цикле, когда индивидуальное или коллективное ощущение пыла и "вдохновения" носится в обществе, внося в сознание коренную идею цикла.

Трин: $120^\circ = 1/3$ круга

Число 3 связано с жизнью, витальностью и наслаждением. Оно представляет собой третий фактор, примиряющий оппозиции и создающий гармонию и порядок. Оно сильно связано с сердечной стороной жизни и со всем, что приносит ощущение восторга, удовольствия и благополучия. Вследствие связи с принципом удовольствия, 3 также сильно связано с мотивацией и влечением. Эта стадия цикла характеризуется быстрым ростом основного растения до стадии цветения. На фазе первого цветения обычно существует гармония и легкость, ощущение витальности и счастливого возбуждения по поводу потенциала и обещания во всем - короче, вся радость, живость и влечение весны!

Полутораквадратура: $135^\circ = 3/8$ цикла

Подобна полуквадратуре. Но так как это $3/8$, к качеству производительности добавляется элемент жизни и энергии. Это аналогично возникновению плода в оплодотворенном цветке. Означает точку потенциального кризиса в раскрывающемся цикле, период испытания в процессе роста, который, будучи преодолен, обеспечивает основания для будущего "урожая".

Биквинтиль: $144^\circ = 2/5$ круга

Время объективного (2) понимания (5) значения базисного цикла, по всей вероятности, способствующее выражению его существеннейшего значения, будучи периодом очень эффективного применения творческих идей и политики, отражающих это значение. Этот период переходит в фазу квинконса.

Квинконс: $150^\circ = 5/12$ круга

Аналогичен полусекстилю, но будучи $5/12$, а не $1/12$, включает в себя, в значительной мере, рост самосознания и уверенности. На этой стадии идея, начавшая свое движение в мире при $1/12$ и понятая и осознанная при $1/5$, движется вперед к завершению плодоношения. Здесь, по всей вероятности, должно быть осознание ощущения наслаждения (3) и вместе с тем необходимости совершить еще какое-то последнее усилие (4), чтобы все было приведено к осуществлению оппозиции. Эта неопределенность может сделать эту точку временным кризисом, временем неустойчивости, неопределенности и изменения, но также и точкой колоссального потенциала движения вперед, поскольку сознательное усилие направлено на достижение определенных целей.

Трисептиль: $154^\circ 17' = 3/7$ круга

Потенциально, это фаза интенсивного вдохновения и возбуждения, когда "целостность" идеи "дуального единства" цикла становится очевидной, и в особенности, в творческих работах разного рода. Можно также ожидать, что эта фаза укажет на соответствующие "странности" и "безумия", пронсящиеся в обществе.

Оппозиция: $180^\circ = 1/2$ круга

Если соединение (1) представляет бесконечный субъективный потенциал семени, то оппозиция (2) есть его объективное выражение — плод. Но они противостоят друг другу, как тезис и антитезис, родитель и всезнающий мятежный ребенок, который сам уже теперь является потенциальным семенем. Это обычно экстремально кризисная точка в цикле, означающая начало фазы дохода. Она обычно характеризуется состоянием "готовности к драке", "на ножах с кем-то" или пребыванием в противоположных лагерях. Она поэтому может создавать драматические периоды истории. Недавний классический пример - SA-180-UR-PL в 1965/66 годах. Эта точка означала начало сильного ускорения кровавой конфронтации во Вьетнаме между США (которые, как мы увидим ниже, сильно связаны с циклом Сатурн-Уран) и Китаем, резонирующим с циклом Сатурн-Плутон. О вероятности такой конфронтации четко сказал в 1963 году Андре Барбо на основе этой конфигурации. Подобным образом, в 1966 году он предсказал, что эти две противоположные идеи, возможно, исчерпают в войне свои конфликтующие идеологии к 1971/72 годам, когда Сатурн подойдет к 120° вначале по отношению к Плутону, а затем к Урану.

Фазы дохода

По мере того, как цикл движется в нисходящей фазе от плодоношения в оппозиции, обратно к соединению, энергии цикла оборачиваются внутрь и вниз. Сок начинает течь обратно к корням. Это означает, в целом, инволюционный период растущей задумчивости, осторожности, экономии и сокращений, а также рождение после следующего соединения. Радьяр назвал это "распределительной" половиной цикла, когда тот урожай, который был собран на оппозиции, затем распределяется в мире. В течение исторических периодов с большим преобладанием циклов, в этой фазе имеет место общее уменьшение предпринимательства, увеличение дестабилизации, подрыв и разложение существующего порядка. Три выдающихся нисходящих периода в этом столетии следующие: 1910-19 годы с наиболее крутым спуском после 1914 года и далее; 1931-45 годы с самым крутым спуском после 1940 года; 1967-83 годы с самым крутым падением, начиная с 1977 года. Этот последний период, в самом конце которого мы сейчас находимся, видимо, связан с накоплением недостатка уверенности в мировой банковской и экономической системе, которая сейчас (июль 1982 года) приближается к какого-то рода кризису. К счастью, с середины 1983 года начнется быстро ускоряющееся движение в позитивную и восходящую фазу до 1988 года!

Трисептиль: в действительности, 4/7 круга

Теоретически он должен означать кристаллизацию импульса вдохновения в цикле и материализацию какого-то типа видения.

Квинконс: 7/12 круга

Сходящийся квинконс отражает временный кризис, напряжения и творческие возможности сходящегося, но с ударением на более "абсолютно объективные" и выглядящие подлинными решения. Включение 7, то есть 7/12 цикла, видимо, сообщает этой фазе более очевидное качество "фатальности", часто связываемое со "смертью" какого-то элемента, входящего в цикл.

Биквинтиль: в действительности, 3/5 круга

В нисходящей фазе, по всей вероятности, дает ясное, осмысленное понимание и выражение основной идеи Цикла. Должны быть разработаны эффективные методы в прикладных науках.

Полутораквадратура: 5/8 круга

Как и расходящийся аспект 135° , этот аспект означив вторичный период кризиса, концентрирующегося вокруг возникновения особых событий, с которыми придется иметь дело, но встреча с этими событиями может привести к устойчивым результатам.

Трин

При схождении, это фаза 120° "урожая", в которой видны плоды предшествующего труда, это период возобновившейся гармонии, равновесия и более интимной "сердечности". Отсюда следует ощущение спокойного благополучия. Может недоставать спонтанной предприимчивости и искренности расходящегося трин, но сходящийся трин предоставляет возможности позитивного творческого сотрудничества.

Бисептиль: в действительности, 5/7 круга

Означает возобновившуюся возможность какого-то внутреннего видения в связи со значением и целью рассматриваемого цикла.

Квадратура

Точка главного кризиса, нестабильности и напряжения любого цикла. Часто в это время ощущение настойчивого стремления и желания осуществить идеи цикла путем волевых усилий. Вызовы этого времени кажутся вопросами жизни и смерти. Это "зимняя" точка цикла, когда падают мертвые листья и все обнажается.

Квинтиль

Потенциально, это время "подводить итоги", делать выводы и "что-то со всем этим делать". Это время, когда теории, идеи и концепции достигнут зрелости в действии. Идеи цикла получают динамичную и руководящую силу в мире. Поразительно, что Уран в пределах орбиса 1° был в 72° по отношению к Плутону с июня-сентября 1938 года, периода мобилизации Германии (по приказу от 12 августа) и наращивания сил вплоть до мюнхенского кризиса, когда Гитлер, в чьей карте полностью преобладают квинтили, начал с растущей уверенностью овладевать и высвобождать энергии Урана-Плутона своего времени. Он был снова в пределах орбиса 1° с апреля-июня 1939 года при окончательной подготовке ко Второй мировой войне.

Военно-политический пакт между Гитлером и Муссолини был подписан 22 мая.

Секстиль

Сходящийся секстиль является окончательной разработкой центральной темы цикла в повседневной жизни. Он означает фазу активного сотрудничества и систематических усилий по осуществлению идей, представляемых циклом. Цикл Уран-Плутон достиг в пределах орбиса 2° фазы секстиля в июне 1942 года и был почти непрерывно в пределах орбиса в течение 1943-44 годов, пока, наконец, не вышел за пределы орбиса 2° в конце марта 1945 года. Некой ужасающей иллюстрацией "узаконения" ритмов массового уничтожения и трансформации Урана-Плутона является ткань повседневной жизни этого периода.

Септиль: в действительности = 6/7 круга

В нем можно видеть указания на какие-то проявления "образа семени" и на возможность видения "целого" в заканчивающемся и новом цикле. В это время видение, соответствующее циклу, приступает к работе в мире. Аспект UR-1/7-PL с точным орбисом имел место в период с мая 1946 года по апрель 1948 года. Он был в пределах орбиса 1° во время провозглашения (5 июня 1947 года) плана Маршалла по восстановлению Европы и при его дополнении (31 марта 1948 года). Это было, в самом деле, вдохновенное "строительство вновь на развалинах старого", пользуясь описанием Эбертина¹⁶ Урана-Плутона. Ввиду связи числа 7 с духовным импульсом и с самопожертвованием, может быть значимо, что на Махатму Ганди было совершено покушение 20 января 1948 года индийским религиозным (=7) фанатиком, когда Уран-Плутон был в T от точного септиля - вновь проявилось качество "фатальности" числа 7.

Полуквадратура: 7/8 цикла

Этот период с большой вероятностью будет приводить к событиям, в которых прошлое и будущее примирены в виде какого-то динамического сплавления. Это может быть время трений и напряжений. Этот аспект между Ураном и Плутоном был точным - в первый из трех раз 31 мая 1949 года когда лишь через девять дней, или 20 дуговых секунд после начала существования Западной Германии — снова проявление "строительства вновь на развалинах старого". Он снова был точным 24 марта 1950 года, спустя всего три дня после выступления Аденауэра в защиту экономического союза между Францией и Германией. План Шумана, предшествовавший ЕЭС, был провозглашен 9 мая 1950 года, когда аспект Уран-Плутон был еще в пределах орбиса 1°.

Полусекстиль

Это финальная фаза, которую обычно считают предшествующей соединению, и ее следует рассматривать как истинный период "зарождения" при подготовке нового цикла и последнего "прилива". Снова отметим, что в третий раз этот аспект Урана-Плутона стал точным 11 мая 1955 года. 9 мая Германия была признана членом НАТО, а 15 мая Британия, Франция, США и СССР подписали Венский договор, восстанавливающий независимость Австрии! Несколько зловеще выглядит, что первый аспект UR-30-PL наступил точно 26 июля 1954 года, когда спустя всего три дня после одобрения Францией высадки в Индокитае и 6 дней после подписания перемирия в Индокитае. Как отмечено выше, в связи с оппозицией, соединение Уран-Плутон 1965-66 годов было частью признаков последующей войны в Индокитае (на территории Вьетнама, Камбоджи, Лаоса).

Соединение

Оно означает окончательную "смерть" старого цикла и рождение нового, которым начинается весь процесс снова.

Времена года и лунный цикл: архетипический цикл

Будет полезно рассмотреть значение любой фазы любого цикла, чтобы представить годовой, лунный (месячный) и дневной циклы как архетипические для всех процессов. На рис. 6.0 показан годовой цикл времен года в северном полушарии на внешнем круге, цикл лунаций в среднем круге и дневной цикл во внутреннем круге.

Темная середина зимы соответствует новолунию и полуночи, середина лета — светлому полнолуннию и полудню. Отсюда можно видеть, что хотя многие астрологи считают, что расходящаяся и сходящаяся квадратуры — это одно и то же, на самом деле расходящаяся квадратура соответствует весне, прибывающей первой четверти и восходу Солнца, тогда как сходящаяся квадратура соответствует осени, убывающей последней четверти и заходу Солнца — совершенно различные утверждения, относительно роста! Отсюда можно также увидеть, что хотя мы говорим о фазе полнолуния цикла, как "приносящей плоды", это не совсем верно. Применительно к временам года, хотя плодоношение начинается летом, большая часть плодов полностью созревает лишь в фазе последней четверти, осенней, времени Праздника Урожая, захода солнца, окончания дневных работ.

Образование семени Середина лета
Плодоношение

Осень. Урожай.
 Увядание.
 Середина зимы. Семя
 Оживление, в том числе оживление зародыша
 Весна. Прорастание.
 Цветение
 Полнолуние
 III четв.
 Новолуние
 I четв.
 Полдень
 Заход
 Полночь
 Восход



Рис. 6.0. Архетипический цикл, воплощающий в себе сезонные, лунный и дневной циклы. Дневной цикл изображен в обратном порядке по сравнению с обычным описанием, чтобы пояснить существенную идентичность этих циклов. Дневной цикл дан в обратном порядке, чтобы подчеркнуть аналогию.

Глава 6. Часть 2. Планетарные циклы и их интерпретация

Чарльз Харви

Теперь необходимо рассмотреть, каким способом конкретные планетарные циклы раскрывают Вечность в сфере времени и пространства. В каком-то смысле можно сказать, что каждая пара планет, каждый небесный цикл ответственны за вплетение одной из нитей в ткань разворачивающегося Творения. Но* прежде, чем рассматривать эти отдельные нити, необходимо выяснить, не существует ли способа окинуть общим взглядом все планеты вместе. Ведь в конечном счете, все планеты представляют собой одно "мульти-единство", исполняющее одну объединяющую симфонию, которая лишь нашему ограниченному видению представляется разделенной на части.

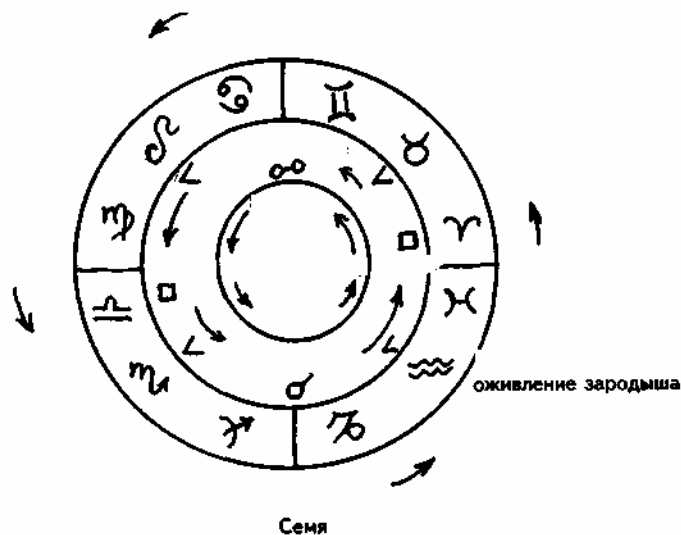
Великий год и циклический индекс. Работы Андре Барбо.

Это глобальное видение было предложено замечательным французским астрологом Андре Барбо.¹⁷ Действительно, хотя ряд отдельных астрологов время от времени интересовались корреляцией исторических циклов с астрологией (например, Джейн,¹⁸ Радьяр¹⁹), своим воскрешением и систематической перестройкой на методической основе, мунданная астрология обязана почти исключительно трудам одного человека — Андре Барбо. Этот новатор является одним из самых выдающихся астрологов, работающих сейчас в Европе. Он проводил исследования и написал авторитетные работы почти по всем аспектам астрологии, в том числе очень значительную работу по подходу с позиций глубинной психологии. Его превосходно издающийся ежеквартальный журнал "L'Astrologue" стоит в одном ряду с журналами Британской или Австрийской астрологических ассоциаций²⁰ как одно из выдающихся

изданий этого рода. Но мунданная астрология была его первой любовью и осталась ею до сих пор. Его первая статья была посвящена исследованию гражданской войны в Испании и опубликована в декабре 1937 года, когда ему исполнилось всего шестнадцать лет! Вместе с братом Арманом (впоследствии известнейшим алхимиком двадцатого столетия) он усердно изучил современные методы и сделал серьезные оценки предвоенной политической ситуации.

Затем наступил сентябрь 1939 года. Для Барбо он явился интеллектуальной бомбой. Не только он, в возрасте восемнадцати лет, не смог предвидеть возможности открытой войны, но и, к его огорчению и тревоге, более старшие и, по-видимому, более опытные коллеги. Этот болезненный удар заставил его заняться проблемой. Как бы исправляя свою оплошность, через день после начала войны он сделал запись, что СССР, который, по его мнению, как коммунистическое государство управляется Нептуном, должно включиться в войну 16 сентября, когда Солнце войдет в соединение с Нептуном. 17 сентября Советы вторглись в восточную Польшу! Аналогично, он утверждал, что главное наступление Гитлера, по архетипу ураниан-ского, должно произойти, когда Солнце войдет в соединение с Ураном 12 мая 1940 года. Немецкое вторжение на Запад началось в действительности 10 мая. Эти точные предсказания, думается, должны были помочь ему в какой-то мере восстановить свою юношескую уверенность! Во всяком случае, с этого момента, Барбо, с характерным для него энтузиазмом, посвятил себя выбранной им самой задаче, той задаче, которая до сих пор, свыше сорока лет, продолжает поглощать его.

С самого начала Барбо видел абсолютную необходимость в методах непрерывного отслеживания событий и проверке опубликованных прогнозов.

Поэтому он в своих книгах²¹(4-7) и в "L'Astrologue" постоянно имел дело с хорошо обоснованными прогнозами, ограниченными узкими временными рамками.

Они не часто были точны в подробностях, но зато часто были верны в общей перспективе. При укрупненном видении исторического процесса, он в то же время (как увидим ниже) разработал методику и искусство определения возможного течения отдельных периодов, продолжительностью в несколько дней, как в приведенных выше случаях,²² путем изучения циклов.

Неудивительно, что около 1965 года, при постоянной работе чад надежными и объективными методами и подходом, который позволил бы видеть мировые тенденции в окружающей действительности, внимание Барбо привлекло, незамеченное другими, исследование французского астролога Анри-Жозефа Гушона мировых перспектив на 1946-49 годы. В этом исследовании Гушон построил график, указывающий, что до 1950-51 годов новая крупная война маловероятна, и этого взгляда он придерживался в последующие годы, несмотря на мрачные предсказания политических комментаторов. Будучи еще одним астрологом, разочарованным неудачей астрологии в предсказании мирового кризиса предыдущих пяти лет, Гушон хотел найти способы измерения планетарной интенсивности на независимой основе. В этой малораспространенной, выполненной трафаретной печатью работе, попавшейся Барбо, Гушон сделал замечательное открытие. Он обнаружил, что если рассчитать сумму угловых расстояний во всех парах из пяти внешних планет на 21 марта каждого года, начиная с 1880 и затем нанести результаты на график, то полученная кривая обнаруживает поразительное соответствие с основными периодами международного кризиса, и, что еще более впечатляет, с главными и подтвержденными "спадами" периода 1914-18 и 1940-45 годов (рис. 6.1). Этот график продолжает значительно выполняться и сейчас. Как предположил Гушон, он предсказывает главный кризис в 1950-51 годах. Корейская война началась, когда индекс начал спадать в 1950 году. Это сопровождалось войной в Индокитае. Индекс начал выходить из минимума при Суэцком кризисе, затем последовал длительный период роста до начала 60-х годов. График вновь повернул вниз одновременно с вовлечением США в войну во Вьетнаме, резко повернул вверх после окончания Вьетнамской войны в 1972 году, а затем в 1976 году началось его длительное и стремительное снижение, пока не закончившееся. Хотя мир не испытал одной всепоглощающей войны в течение последних шести лет, это был период, когда многие комментаторы говорили о реальной возможности гибели всего мирового экономического порядка, период всеобщего быстрого роста терроризма, насилия в городах и социальной деградации во всем мире. На этой основе можно прогнозировать,

что 1984-89 годы будут периодом возобновления роста,²³ и сделать вывод, что какое-то реальное восстановление после нынешнего спада произойдет не ранее 1996 года.

Открытый Гушоном планетарный индекс, в действительности оказался ни чем иным, как средством количественной оценки постоянно изменяющейся динамики Великого года Платеца. Это средство оценки того, насколько близки планеты в данное время к своему первичному соединению, или к минимальному удалению, время которых, как отмечено в главе 5, Платон считал временем замешательства, хаоса, смерти и распада; или, наоборот, насколько планеты удалились от соединения, открывая период оптимизма, роста и восстановления.

Построение графика на рис. 6.1 замечательно простое. Это просто общая сумма всех точных угловых расстояний, округленных до градусов, для всех десяти пар пяти внешних планет.



Рис. 6.1. Циклический индекс Барбо.

Ниже, для сопоставления, приведены эти значения на январь 1979 и январь 1983 годов. Можно видеть, что различия в суммарном угловом расстоянии очень велики. Выражаясь по Платону, мир, с драматической скоростью, в течение прошедших восьми лет погружался в хаос и кризис. К счастью, этот необходимый, хотя и беспокоящий процесс, приближается к изменению своего направления.

Расчет циклического индекса Барбо на 1979 и 1983 годы

	1 января 1979 года	1 января 1983 года
PL-NE	60	58
PL-UR	30	38
PL-SA	35	4
PL-JU	72	32
NE-UR	29	20
NE-SA	95	54
NE-JU	132	26
UR-SA	66	34
UR-JU	103	6
SA-JU	37	28
Сумма:	659= Циклический индекс	300 = Циклический индекс

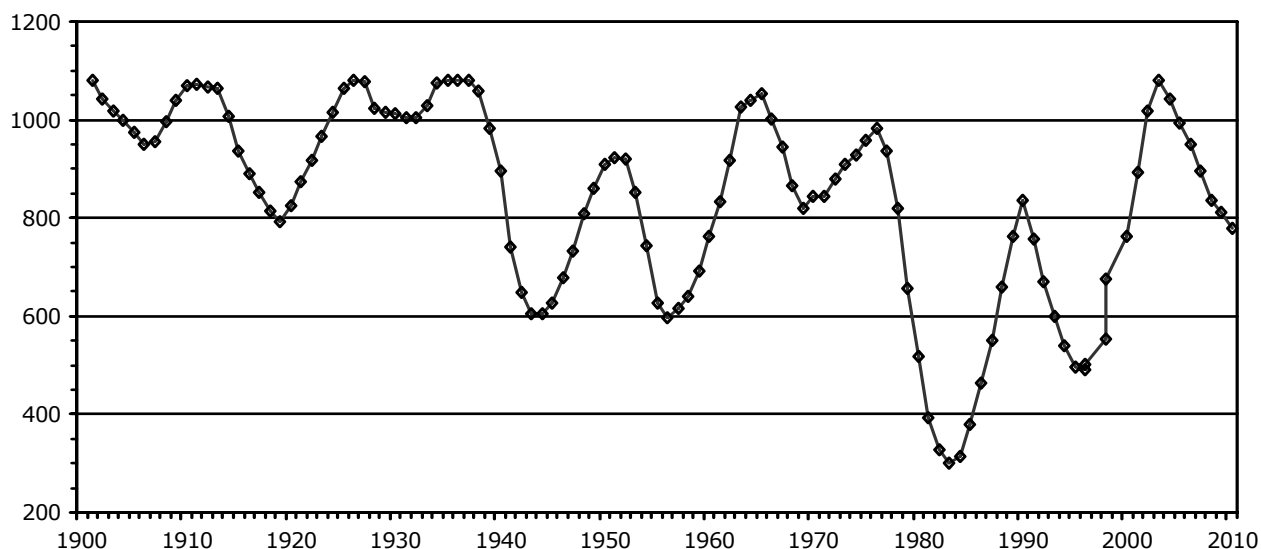
Барбо с рвением приступил к более детальному исследованию этого количественного метода. Было ясно, что это один из тех инструментов, которые он искал. Построив графики для более ранних периодов, он скоро убедился, что хотя

нельзя ожидать от этого метода указания на каждую деталь мировой истории, укрупненно он дает основные тенденции напряжений в мире, роста и убывания со степенью вероятности, которая, несомненно, доставила бы удовольствие самому Платону.

Назвав этот параметр "циклическим индексом", Барбо впервые, в 1967 году, привлек к нему внимание в работе "Les Astres et L'Histoire" ("Звезды и история"). Эта публикация стимулировала дальнейшие исследования в этом направлении многих его коллег, появившиеся на страницах "L'Astrologue". Самой выдающейся из них была работа Клода Ганю,²⁴ разработавшего в 1947 году свой вариант этой же идеи, следуя рекомендациям Армана Барбо, который, однако, не был опубликован. В работе Ганю строились графики разности между суммарным числом градусов возрастающих, то есть расходящихся, растущих циклов и суммарным числом градусов нисходящих, то есть сходящихся, прибывающих циклов. Ганю назвал эту величину "индексом циклического равновесия". График его на двадцатое столетие показан на рис. 6.2. На его основе Ганю предложил "закон ритмов времени":

"Стабильность или нестабильность мира прямо связана с разностью суммы фаз всех циклов роста пяти внешних планет и суммы фаз циклов убывания планет. Если полученное в результате число положительно, Земля будет иметь тенденцию испытывать относительную стабильность и находиться в периоде эволюции; если же полученное число отрицательно, то Земля войдет в период кризиса и инволюции."

Близкой параллелью концепции индекса равновесия является "индекс циклического изменения", показанный на рис. 6.3. Здесь представлено относительное изменение из года в год разницы между циклами роста и убывания в какое-то определенное время. Так, в 1914 году, только два цикла были растущими по сравнению с восемью убывающими. Аналогично, в 1940 году только один цикл из десяти был растущим. Напротив, в верхней части в 1961-62 годах виден период, когда восемь циклов были растущими и только два убывающими. Эти изменения, конечно, строже обоснованы теоретически, чем кривая Гушона, хотя, на практике, все они, по существу, говорят об одном и том же и дополняют друг друга.

Среди некоторых других вариантов этого метода в одном предлагается рассчитывать отдельный индекс для четырех парных сочетаний планет, включающих Юпитер, то есть JU-SA, JU-UR, JU-NE, JU-PL, и аналогично для сочетаний, включающих четыре другие внешние планеты: Сатурн, Уран, Нептун и Плутон. По ним появляется возможность составить ценную картину общего вклада каждой планеты в устойчивость или неустойчивость данного времени.

В другой версии, предложенной Пьером Жульеном,²⁵ используется геометрический подход, аналогичный графическому методу, используемому при анализе рынка ценных бумаг. Проводятся линии, соединяющие все вершины ломаной линии циклического индекса, и другие линии, соединяющие впадины. Затем проводится линия точно посередине между линиями пиков и впадин. Она считается средней линией. Когда текущий циклический индекс пересекает эту среднюю снизу вверх, считается, что это обозначает точку растущего оптимизма, роста и строительства. Когда он пересекает среднюю сверху вниз, то имеет место изменение в сторону пессимизма и разрушения.



Рис. 6.2. Индекс циклического равновесия Ганю.

Рис. 6.3. Индекс циклического изменения (не показан, пользуйтесь финансовыми диаграммами и трендами MS Excel).

Замечательно, что индекс пересекает среднюю линию, двигаясь вниз в августе 1914 года и не пересекает в обратном направлении вплоть до конца Первой мировой войны. Аналогично, имеется пересечение вниз осенью 1939 года и обратное пересечение только в 1943 году.

Великие соединения

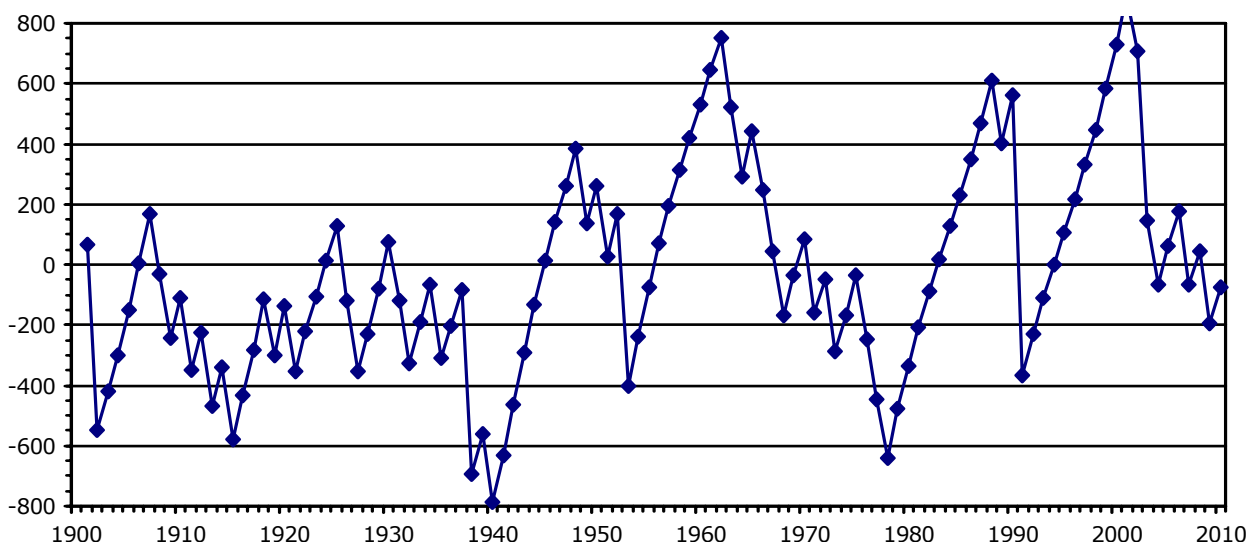
В результате, что показывает циклический индекс в различных его формах — он определяет степень "соединенности" в данное время. Другим же подходом к вопросу оценки стабильности или нестабильности какого-то периода является исследование распределения "Великих соединений" между Юпитером, Сатурном, Ураном, Нептуном и Плутоном. В согласии с древней идеей Великого года обнаружено, что когда несколько из них оказываются близко друг к другу, это с большой вероятностью приводит к периоду кризиса, поскольку слишком много идей проходят через радикальную смерть и возрождение одновременно. Барбо²⁶ указывает, что периоды существования и отсутствия множественных соединений в этом столетии дают интересную информацию.

Так, в течение четырнадцати лет с 1900 по 1913 годы, в относительно спокойное время Эдуарда, было только четыре важных соединения: JU-SA и JU-UR в 1900 и 1901 годах, JU-PL в 1906 и JU-NE в 1907. Следующие четыре соединения произошли всего за пять лет между 1914 и 1918 годами и после них еще два в следующие три года. Другое временное затишье было в течение семнадцати лет между 1922 и 1939 годом, когда было только три соединения. Все они произошли во время великого финансового кризиса, а именно JU-0-UR в 1927-28, JU-0-PL в 1931 и JU-0-NE в 1932. Затем в последующие шесть лет с 1940 по 1945 годы было не менее пяти соединений. В последующие девятнадцать лет (1946-64) было шесть соединений, очень хорошо рассеянных во времени. В 1965-71 годах было четыре соединения, а затем ни одного до 1981. За четыре года в 1981-84 не менее пяти соединений, а за период 1988-93 - три. Видимо, наиболее, впечатляет, что за одиннадцать лет двух мировых войн было не менее девяти соединений.

Гелиоцентрический и гармонический циклический индексы

Роберт Хэнд создал компьютерную программу общественного пользования²⁷, рассчитывающую циклический индекс для гео- и гелиопозиций, а также для любой гармоник. Гелио- и гео- варианты дают очень похожие, но не идентичные кривые. Д-р Кеннет Негус считает,²⁸ что поскольку оппозиции и квадратуры производят напряжение, циклический индекс четвертой гармоник может дать более полезные

результаты для идентификации кризисных точек мира, чем обычные графики для первой гармоника.

Девять главных планетарных циклов.

Сочетания пяти внешних планет: Юпитера, Сатурна, Урана, Нептуна и Плутона

Видя перед собой глобальную картину, возникающую при учете совместной работы всех основных внешних планет, рассмотрим входящие в нее значения каждой из десяти планетарных пар как отдельных циклов раскрытия. Только через эти индивидуальные раскрытия "нитей вечности" в картах наций и их лидеров можно начать читать значения и качества времени.

При интерпретации этих пар мы можем исходить из нашего общего понимания участвующих планетарных принципов, из наблюдений и опыта. И снова Андре Барбо дает нам массу информации и опыта в этой области — результаты его многочисленных исследований и многолетних наблюдений. Они суммированы в его книгах "Les Astres et L'Histoire",²⁹ "Le Prognostic Experimentale en Astrologie"³⁰ и "La Crise Mondiale de 1965".³¹ Смотрите также очень полезную работу Horrieks, Michaux "Traite d'Astrologie mondiale".³²

Общее рассмотрение всех планет дано в главе 7. Перед рассмотрением планетарных пар суммируем существенные качества пяти внешних планет, относящиеся к социальной психологии.

Юпитер. Тенденции ослабленного либерализма, терпимости, доброжелательности и умеренности, но вместе с тем некоторой моральной определенности и религиозной нетерпимости. Желание играть роль Господа Бога способствует патернализму, благосклонности с позиции власти, "благородной обязательности". Значительная экспансивность, оптимизм, способствует законодательной деятельности, а в негативном плане дискуссиям и возбужденным спорам законников, раздуванию национальной значимости и "империализму".

Сатурн. Стремится к социальному порядку, структуре, планированию, регулированию, контролю, материальной и социальной обеспеченности и надежности "на всю жизнь". Устанавливает и проводит в жизнь закон и порядок. Может быть очень дисциплинированным, нетерпимым, экстремистским, тенденции к протекционизму, изоляционизму, созданию "железных занавесов".

Уран. Индивидуалистичный, независимый, уверенный в себе, способствует свободному предпринимательству, также стремится к автономии, склонен к бунтарству и революциям. Тяготение к правому крылу, но в равной мере и к "левому фашизму". Будучи у власти, может проявлять автократизм и тоталитаризм.

Нептун. Универсалистские и утопические тенденции, коллективные ценности, общественные, коммунистические идеалы, коллективист, плюралист, левое крыло. Может быть политически нереалистичным, стремиться к мягким вариантам, избегает конфронтации. Это может способствовать окольной, закулисной и подрывной тактике, методам "внедрения" и "пятой колонны".

Плутон. Сила масс, тоталитарные, принудительные коллективные давления, силы уничтожения, восстановления и возрождения. Связан с возникновением наций и нациями в состоянии возрождения и перестройки. Также связан с фанатизмом, с одержимостью, обезличенностью, коллективными идеями и идеалами. Может указывать на необходимость очистки политического организма от старых, глубоко коренящихся проблем Будучи присущ лидеру, может пробуждать навязчивые инстинкты власти и доминирования.

Эти планеты могут быть скомбинированы в десять возможных пар. В порядке убывания приблизительной длительности цикла, а следовательно, теоретически по общей их мощности в качестве управителей времени это:

NE-PL	492 года	SA-PL	33 года
UR-NE	172 года	JU-SA	20 лет
UR-PL	127 года	JU-UR	14 лет
SA-UR	45 лет	JU-NE	13 лет
SA-NE	36 лет	JU-PL	12 лет

Ценный способ подхода к этим десяти циклам разработала Лейла Раэль Радьяр.³³ Она разделила их на три класса: класс А (NE-PL, UR-NE, UR-PL) она рассматривает как "звучание низкочастотных тонов эволюционных эпох, а циклы развивают их трансформирующие темы"; класс В (SA-UR, SA-NE, SA-PL) она ощущает как "среднечастотные созвучия, а чаще диссонансы, возникающие из взаимодействия или столкновений трансформирующего класса А с консервативными или инерционными сатурнианскими силами"; класс С (четыре сочетания Юпитера) в ее представлении это "высокочастотные мелодии новых открытий, видений, идеалов и социальных тенденций, раскрывающихся синхронно с этими юпитери-анскими сочетания". На этой основе можно кратко рассмотреть каждое сочетание и некоторые теоретические идеи и эмпирические результаты, связанные с каждым из них.

Нептун-Плутон

Ряд авторов, в том числе Барбо, Доолаар³⁴, Джейн и Радьяр, указывали на важность этого цикла для основных эпох цивилизации.

Обе планеты связаны с глубинным бессознательным и сверхсознательным коллектива, с раскрытием высших, трансцендентных коллективных идей и идеалов. Мы считаем, что в некотором смысле они связаны с высшими идеями и идеалами данного времени и с крупнейшими духовными, космическими и человеческими целями, получающими проявления. Как отмечалось этот цикл устанавливает тон глубинных и непреодолимых устремлений данного времени. Нынешняя длительная фаза -60-, остающаяся в пределах орбиса примерно в 1941-2035 годах, можно считать, определяет период, когда реальные идеи и идеалы все более приступают к работе в мире. Радьяр и Раэль³⁵ полагают, что пять таких циклов образуют основной 2500-летний период и что новый цикл начался с PL-0-NE примерно 22 апреля 579 года до н.э. (Вследствие накапливающихся ошибок в расчетах орбит внешних планет, к приводимым для них датам следует относиться чрезвычайно осторожно!) Нет сомнений, что этот период, усиленный UR-0-PL 21 декабря 577 года до н.э. - 1 февраля 576 года до н.э. и UR-0-NE 10 июля - 18 октября 576 года до н.э. и 3 апреля 575 года до н.э., был наиболее плодотворным и творческим во всей документально подтвержденной истории. Пифагор, библейский Исайя, Будда и Лао-Цзы вдруг пришли в мир в это время, принесли с собой новое видение и духовное понимание.

Для тех, кто захочет рассмотреть возможные корреляции с этим важным сочетанием, отметим, что следующие соединения произошли примерно 9 июля и примерно 14 октября 85 года до н.э. и примерно 7 апреля 84 года до н.э. Следующее было ок. 30 апреля 411 года до н.э. и совпало с UR-90-PL 9 января, 11 сентября, 11 ноября 410 года до н.э. и все это трехкратно соединялось JU-0-SA 29 августа и 3 ноября 411 года до н.э. и 12 марта 412 года до н.э. Это совпало с разграблением Рима Аларихом в августе 410 года до н.э. и общим упадком Римской империи. Следующее произошло ок. 19 июля и 29 октября 904 года до н.э. и ок. 18 апреля 905 года до н.э.

Чувства этого тысячелетия на пороге пятнадцатого столетия, видимо, обострились соединением ок. 11 июня 1398 года и 13 января и 26 февраля 1399 года, когда, однако, имел место последний расцвет средневековья. Самые последние соединения были в 1891-92 годах в 8 и 9° Близнецов, которые многие считают временем зарождения современного ускоренного движения к глобальной культуре.

Уран-Нептун

Отмечая важность этого 172-летнего цикла для развертывания цивилизаций, Джейн³⁶ замечает, что после двадцати одного соединения, или 3600 лет UR-0-NR возвращается в пределах 6° к первому соединению этой серии. Если этот цикл разделить на шесть подпериодов по 600 лет каждый, получим великий халдейский цикл Нарос (глава 5). Де Вор идет далее, говоря об этом 600-летнем цикле, что "верстовые столбы Нароса отмечены следующими историческими датами: 576 год до н.э., рождение Будды (буддизм), Махавиры (джайнизм), Пифагора и деятельность Лао-Цзы (даосизм); 25 год н.э., миссия Христа (христианство); 625 год н.э., хиджра Мухаммеда; 1225 год, св. Франциск (жизненно важен для католицизма); и Мэри Бейкер Эдди (христианская наука)."

Последнее UR-0-NE произошло в ноябре 1308 года, три раза в 1478-89, в 1650 и в 1821 годах. Следующее начнет формироваться в течение 1992 года, будет в пределах

орбиса 2° большую часть года и станет точным 2 февраля 1993 года в 19СР33. Раэль Радьяр³⁷ цитирует Черил Мартин³⁸ по поводу этого цикла, полагающую, что недавние циклы Уран-Нептун тесно взаимодействуют с циклами Нептун-Плутон, - взгляд, независимо высказанный Барбо. Таким образом, Мартин видит в цикле 1478/9-1650 годов "фазу один" цикла Нептун-Плутон 1398-99 годов и связывает это комбинированное взаимодействие с открытием и первоначальной колонизацией Америк, подъемом гуманизма, Возрождением и Реформацией в европейской культуре. Идя далее, она отмечает, что Империя Моголов оттоманских турок достигла высоты в шестнадцатом столетии, как и Империя Моголов в Индии. "Фаза два" цикла Нептун — Уран 1650-1825 годов связывается Мартин с периодом Просвещения в европейском классицизме. Можно сказать, что в Британии последний цикл кончил свое существование с казнью Карла I 30 января 1649 года, а новый начался с установлением Английской республики под властью Кромвеля. Этот цикл включает Американскую и Французскую революции и заканчивается смертью Наполеона в 1821 году, независимостью бывших испанских и португальских колоний в Южной и Центральной Америке и ускорением промышленной революции. "Фаза три" цикла, которая еще продолжается, связана, по мнению Мартин, с переходом от индустриального к пост-индустриальному обществу.

Раэль Радьяр утверждает, что соединения 1993 года будут сфокусированы на Центральной и Южной Америке и что с дальнейшим усилением Козерога соединением JU-0-NE 1997 года будет период роста консервативности правительства и государственных учреждений в глобальном масштабе.

Важный исторический анализ этого цикла, проведенный Жозе де Паблос³⁹(37), с 917 года до н.э. до настоящего времени, показал, что он сильно связан с возникновением новых религий, общественноэкономических и политических систем убеждений. Типично соединение 622 года н.э. при рождении ислама. Он утверждает, что соединение 1993 года, происшедшее вместе с объединением Европы, может стать основой возникновения важной новой модели мирового общественно-экономического развития.

На эмпирической основе Барбо⁴⁰ связал сочетание 1821 года с начавшимся в Европе в 1821 году ростом капитализма и взаимодействием между капиталом (Уран) и трудом (Нептун), между силами власти и консерватизма с одной стороны и либерализма с другой, капитализма и коммунизма (развитие самого коммунизма он связывает с циклом Сатурн-Нептун, см. ниже) и с процессом индустриализации, игравшем объединяющую роль в западном мире. Это согласуется с мнением Г. С. Грина⁴¹, писавшего в начале этого столетия, что "хорошие аспекты создают гармонию между правителями и управляемыми и способствуют реформам и изменениям наций", тогда как "плохие" аспекты, создают социальные конфликты.

Вернемся к Барбо, обнаружившему, что каждая основная последовательная фаза цикла Уран-Нептун отмечена соответствующими взаимодействиями различных интересов, групп и идеалов. Первое десятилетие после 1821 года отмечено колоссальной ролью механизмов и возникновением класса промышленного пролетариата наряду с растущим классом буржуазии и предпринимателей. В 1847 году при -45-, сознание этого классового разделения выкристаллизовалось с опубликованием Коммунистического манифеста. В фазе -90- 1967-70 годов антагонизм в Европе между либеральными и консервативными элементами достиг кульминации во Франко-Прусской войне и образовании Германской империи. С -120- в 1883 году в Европе установилась стадия дружелюбия, разрядки с общими отношениями сотрудничества между капиталом и трудом и улучшением социального законодательства. Она не была длительной, и фаза -180- в 1907 году сопровождалась новой поляризацией Европы между либерально ориентированным российско-англо-французским союзом и держав центральной Европы: Германии-Австрии-Италии. Эта поляризация дополнительно активизировалась, когда Юпитер вошел в сходящееся соединение с Ураном в начале Первой мировой войны. Сходящийся -120- в 1939-42 годах сопровождался поразительным примирением в виде пакта Сталина-Гитлера. Не так быстро, как он распался в 1941 году, но то же произошло с присоединением союзников, как неудачных партнеров, к России. Квадратура -90- 1952-55 годов совпала с поляризацией Москвы и Вашингтона, углублением холодной войны и маккартистской охоты на ведьм в США. Вновь со сходящимся -60- в 1965-67 годах

видим ослабление напряжения между Востоком и Западом и усиление сотрудничества. С этой позиции, видимо, можно рассматривать три соединения в 1993 году⁴² как обозначающие реальное начало "экономики нового века", страстным сторонником которой является Барри Линс⁴³.

Уран-Плутон

Этот 127-летний цикл важен для радикальной перестройки людей и наций. Эбертин⁴⁴ описывает его как "строительство вновь на развалинах прошлого". Процесс не обязательно должен быть столь резким, как это можно предполагать. Но как показано выше на стр. 164-166, основные сходящиеся фазы этого цикла очень точно отмечают главные разрушительные и реконструктивные фазы развития Германии между 1938 и 1955 годами и основные фазы изменений во Вьетнаме и Юго-Восточной Азии, достигших кризиса в конце этого соединения, в течение 1965-66 годов. Барбо также отметил сильную связь этого цикла с выдвиганием Японии.

В научном и интеллектуальном плане соединение 1965-66 годов в Деве тесно коррелирует с возникновением электронной, компьютерной и микропроцессорной промышленности. Это вполне может служить указанием, что следующий цикл Уран-Плутон будет в большей мере сфокусирован на интеллектуальной революции, чем на физической. Неастрологические комментаторы теперь говорят о поколениях до и после 1965 года, то есть тех, для которых мир компьютеров до сих пор является странным по своему существу, и тех, кто вырос в условиях, при которых электронные чудеса составляли часть естественного окружения. Несомненно, это поколение Урана-Плутона даст специалистов по системному и лингвистическому анализу и логике, которые разработают искусственный интеллект, осуществят следующую революцию в области информационной технологии и все с ними связанное в эволюции человечества.

Последние недавние UR-0-PL произошли в 1598-99, 1710-11 и 1850-51 годах.

Сатурн-Уран

В результате исследования, охватившего период с 1625 года по настоящее время, Барбо идентифицировал этот 45-летний цикл как процесс правого крыла, существенно консервативный и авторитарный, с упором на политику Порядка. Он обнаружил, что цикл сильно связан с развитием "империалистических тенденций и с капитализмом. Это согласуется с астро-экономическим анализом, указывающим, что этот цикл является критическим в приливах и отливах инвестиций и производства в тяжелой промышленности и долгое время доминировал над США. В широком смысле его также можно считать связанным с практическим "приземлением" блестящих идей, озарений, изобретений, реформ и т.д. Так ниже в разделе Юпитер-Уран мы увидим, что имел место почти точный SA-120-UR во время запуска первого Спутника. Аналогично, Сатурн почти прошел сходящуюся фазу -144- по отношению к UR-0-JU в момент, когда Аполло XI был успешно запущен к Луне (был также точным SA-135-PL). Существует очень сильная связь между этими циклами и Средним Востоком (см. рис. 15.17). Например, зарождение Израиля произошло под SA-0-UR. Белфурская декларация, приезд Алленби в Иерусалим и мандат Палестины — в фазе -180-, причем последняя была в пределах двух дней точности. Израиль родился в точном септиле. Большая часть кризисов в его истории произошла вблизи критических фаз этого цикла и (или) также доминирующего цикла Сатурн-Плутон. История Египта также тесно коррелирует с этим циклом. Республика 1922 года была провозглашена с восходящим Сатурном в сходящейся фазе, делающим трисептиль с Ураном (ср. с септилем Израиля). Республика 1953 года была провозглашена на расходящейся фазе -90-. Садат родился с SA-180-UR. Он был убит как раз через пять дней после точной сходящейся SA-45-UR. Последнее SA-0-UR, произошедшее 3 мая 1942 года в 1.16 после полудня по Гринвичу в Каире, до сих пор имеет большое значение при рассмотрении раскрытия этих территорий.

Сатурн-Нептун

Грин⁴⁵ считал, что это сочетание способствует усилению демократии, политическим изменениям и реформам. Барбо считает, что это цикл первостепенного

значения, управляющий развитием социализма и коммунизма. Он указывает, что за SA-0-NE 1846 года (и SA-45-NE 1847 года) последовала публикация "Коммунистического манифеста" и что основные фазы этого цикла следуют основанию и развитию основных европейских социалистических партий при SA-0-NE в 1882 году и затем Русской революции 1917 года непосредственно после следующего SA-0-NE. При SA-0-NE в 1952-53 годах произошла смерть Сталина и началось расширение советского коммунистического влияния в Африке и в странах третьего мира. Россия втянулась в Афганистан, теперь рассматриваемый как "российский Вьетнам" на сходящейся фазе -90- в декабре 1979 года вскоре после того, как Солнце подошло к -0-NE и -90-SA, тогда как польский кризис разразился под этим же аспектом близко ко времени приближения Солнца к -180-NE и -90-SA и вынужден был уйти в отставку Терек. Совсем недавно SA-60-NE 14 октября 1982 года входил в состав паттерна факторов, которые могли быть связаны со смертью Брежнева. SA-45-NE, имевшая место 10 января 1984 года, и быстро проследовавшее за ней JU-0-NE (другой "социалистический" цикл) 19 января, видимо, обозначили фокус другого высококритичного для Советского Союза периода продолжительностью в несколько месяцев. После этого три соединения 1989 года в Козероге, вероятно, обозначили другую серьезную и важную стадию в общественном развитии человечества.

Удивительно, но британская королевская семья была сильно подвержена влиянию этого цикла, по крайней мере, в прошлом столетии. Возможно, это указывает на ее самопожертвование и преданность высшим идеалам. Лейла Радьяр говорит об этом сочетании: "Цикл этих двух планет относится в самом положительном смысле к растворению (Нептун) всего, что негативно закристаллизовалось (Сатурн), и к появлению новых, вдохновляющих коллективных образов". Она отмечает его связь с марксизмом, но и с бахаистским движением, также основанным во время соединения 1846 года, которое предвещало глобальный мировой порядок (Сатурн), основанный на откровении (Нептун). Относительно цикла, начинающегося в 1952-53 годах, она говорит, что он "может быть интерпретирован как относящийся "религии" (Нептун) патерналистского материализма (Сатурн), руководящей политическим, экономическим и общественным развитием... Он совпадает с формальным заключением мирных договоров после Второй мировой войны, взрывом первой водородной бомбы и смертью Иосифа Сталина." К этому можно добавить в свете предыдущего замечания, что он также совпадает со смертью Георга VI Английского, восшествием на престол королевы Елизаветы II и началом важной фазы в эволюции британской монархии.

Сатурн-Плутон

Как я уже отмечал, мы приближаемся к началу нового цикла Сатурн-Плутон, 8 ноября 1982 года. Этот 33-летний цикл, видимо, сильно связан с появлением нации и очень глубокими культурными трансформациями, очищениями и "воскрешениями". В этом отношении Барбо связывает работу в этом столетии с деколонизацией и развитием культурных структур. Замечательно, что Индия и Пакистан получили независимость лишь через несколько дней после последнего SA-0-PL 11 августа 1947 года. Здесь — древние народы (Сатурн), достигшие глубокого внутреннего очищения (Плутон). (Как только пришла независимость, индийский субконтинент был ввергнут в ужасающие мятежи, кровопролития, гражданскую войну и сектантские насилия.) Имеется близкая параллель с опытом древнего (Сатурн) народа Израиля, провозгласившего одностороннюю независимость в 1948 году, когда SA-0-PL оказались заключенными между Луной и Марсом в десятом доме (рис. 15.24), и немедленно ввергнуты в открытую войну со своими арабскими соотечественниками. С тех пор история Израиля тесно связана с последующими фазами этого цикла, причем самая недавняя — война в Ливане (1982-83) в фазе -0-. Аналогично, Китай, под властью Мао, начал формироваться под этим соединением, хотя республика была провозглашена только 1 октября 1949 года (рис. 15.9), когда Сатурн вышел за пределы орбиса.

Лейла Разэль Радьяр указывает, что поскольку предыдущее SA-0-PL произошло в 1914-15 годах в начале Рака, то оно и соединение 1947 года объединяют обе мировые войны. Она приходит далее к "тому, что некоторые историки объединяют вместе и называют "второй Тридцатилетней войной". То, что называется первой Тридцатилетней войной, произошло в Европе между 1618 и 1648 годом под циклом Сатурн-Плутон, соединившим 1617 и 1648 годы. Далее она говорит, что такие соединения не всегда

предвещают войну. Но очень жесткие, очищающие качества Сатурн-Плутон могут указывать на периоды, когда необходимо каким-то образом "вернуться к основам", к "скелету" вещей, каковы они есть. Поэтому критические фазы Сатурна-Плутона могут приводить к видению вещей в черно-белом цвете, так что только какие-то решительные действия будут казаться адекватными. Поскольку Плутон имеет дело с коллективной силой, цикл Сатурн-Плутон, видимо, должен быть связан с раскрытием упорядоченных действий и управления коллективной, принудительной силой (или приложения этой силы). Барбо замечает, что фаза -90-, видимо, связана с периодами "кризисов власти". (Обсуждение этого вопроса см. ниже в разделе "Солнечные циклы"). Интересно отметить, что эра Брежнева окончилась почти точно в SA-0-PL 8 ноября 1982 года, следовавшем по пятам за SA-60-NE 14 октября 1982 года и явившемся еще одним указанием на процессы трансформации в коммунистическом мире.

Юпитер-Сатурн

Этому циклу, продолжительностью почти двадцать лет от соединения до соединения, всегда придавали важнейшее значение, как формирующему ход истории. Обе эти планеты обычно считали "великими хронократорами", или управителями возрастов. Их цикл можно рассматривать в качестве основополагающего, для развития человека, поскольку он обозначает взаимодействие между восприятием идей, потенциалами, возможностями (Юпитер) и их проявлением в конкретном материальном мире (Сатурн) (ср. с циклом Сатурн-Плутон, связанным с подобным процессом на высшем уровне). Как отмечалось, при интерпретации соединения, эта пара в очень большой мере относится к созданию и эволюции социальных структур, в смысле коллективного национального единства. Барбо дал убедительные доказательства преобладания этого цикла в разворачивании европейской истории, причем все его фазы, пусть и относительно короткие, отмечают сравнительно ясную картину развития год за годом. К сожалению, здесь нет места для иллюстрации этого процесса, потому что для полного понимания его смысла необходимы детали фона событий. Надеемся, что работы Барбо, ясно иллюстрирующие эти циклы, скоро можно будет прочитать на английском языке.

Цикл Юпитер-Сатурн был, конечно, главной опорой древней циклической теории истории. Хотя сам по себе этот цикл относительно короткий, ряд JU-0-SA образует интригующий паттерн, поскольку соединение происходит примерно каждые 240 лет в каждом элементе, так что они совершают обход всего зодиакального круга примерно за 960 лет. Двадцатилетнее сочетание было известно как "Minima", или "Specialis", их 240-летний цикл как "Media", или "Trigonalis", а их полный цикл как "Maxima", или "Climacteria". Переход соединения от одного элемента к другому — "мутационное соединение" — всегда считался особенно важным, отмечавшим основной сдвиг в приоритетах и ориентации мира. Именно Великая мутация в Огне 8 декабря 1603 года в 8° Стрельца была связана с последующей колонизацией Америки, сопровождавшейся религиозным (Стрелец) давлением (по Ван Ностранду)⁴⁶. Великую мутацию 26 января 1842 года в 5.21 после полуночи по Гринвичу, когда соединение вошло в стихию Земли, часто связывали с развитием материализма и с последующим ростом мастерства человечества в материальном мире. Несмотря на то, что "белая ворона" — JU-0-SA — была в Воздухе в 1981 году, указанное выше -0- считают продолжающимся до Великой мутации в Воздухе около 2060 года н.э.

В связи с этим циклом, надо обратить внимание на, быть может, самую известную, приписываемую циклам корреляцию — "смертельный цикл президентов" США. Дело в том, что с 1840 года каждый президент, избравшийся в год JU-0-SA, умирал на службе. На значение этого указал во время убийства Авраама Линкольна астролог д-р Л. Д. Браунтон, заметивший, что Вильям Генри Гаррисон (избранный в 1840 году) и Линкольн (избранный в 1860 году) умерли при исполнении служебных обязанностей, и предсказавший, что любой президент, избранный в году, число которого оканчивается нулем, умрет на службе, вплоть до 1960 года.

Келси Ричфилд⁴⁷ в интересном исследовании гороскопов восьми президентов, умерших при исполнении служебных обязанностей (причем один из них, Захария Тейлор, был избран не в "нулевом году"), делает вывод, что JU-0-SA в Земле не объясняет адекватным образом эту картину, поскольку ни в одном из этих случаев соединение существенно не контактировало с картой США. Однако, утверждая, что JU-

0-SA "не только не служило причиной смерти президентов, но даже и не связано с ними", он, видимо, допустил преувеличение. Изучение убийства Кеннеди (рис. 6.4 и 6.5) указывает, что какая-то связь здесь существует.

Хотя исследования Ричфилда прямо не связаны с JU-0-SA, проведенный им анализ достаточно интересен сам по себе, чтобы на нем остановиться здесь. В заключении он указывает, что, пользуясь картой США с восходящими 7GE35, а не картой с восходящим Стрельцом, которой в настоящее время отдают предпочтение авторы этой книги, что в семи из восьми случаев была квадратура между президентским Марсом (3 случая), Сатурном (2 случая), SO/SA (1 случай), NN(1), Луной (1) и Марсом (2), NN (4), Луной (2) США. Более того, он обнаружил, что почти во всех случаях был прогрессивный аспект, близкий с картой США, включавший Луну или Марс. Так, оказалось, что прогрессивная Луна была в -180-MA США (3 случая), -90-MA (1), MA-180-MO (1). Из двух других случаев в одном обнаружен прогрессивный SA-120-MA, но -90- к Сатурну президента, а в другом прогрессивная MO-90-ME и прогрессивный ME-90-MA. Заканчивает он угрожающим замечанием, что MO-США снова в -90-MA в середине сентября 1983 года. Это явно говорит о том, что в астрологии мы постоянно имеем дело с полностью смешанной тканью этих циклов, и исходя из первичных принципов, представляется очень маловероятным, что какой-то один или два из этих факторов окажутся адекватными. Можно ожидать, что подобные события будут отражаться и резонировать в широком интервале карт, как мы и увидим ниже.

Юпитер-Уран

Около четырнадцати лет назад этот цикл, видимо, был очень сильно связан с ростом и пробуждением человеческого сознания и целенаправленным расширением и трансценденцией горизонтов. Он сочетает устремление и усиление и, поэтому, относится к возможностям прогресса и дальнейшей эволюции человека. Он способствует пониманию более глубоких возможностей, ставит вопросы, открывает новые благоприятные варианты. Он поощряет рост прометеевского бунтарского духа и своеволия, духа индивидуального и коллективного оптимизма и предприимчивости. Это, видимо, также один из ключевых циклов "Экономики свободного рынка", определяющий жизнеспособность рынков. Поэтому Барбо считает его одним из преимущественно капиталистически ориентированных циклов. Он также видит в нем важный фактор бунта против "статус-кво", каким бы он ни был в это время. О фазе соединения он писал: "Он дает подъем силы, амбиций, смелости, склонности рисковать, излишне экстремистского поведения. В конструктивной фазе — это самый мощный агент изменений и прогресса. В обществе в период кризиса, он может приводить к очень изменчивым ситуациям, чреватым неожиданными взрывами, и к резко напряженной атмосфере. В этом состоянии он несет в себе особенно опасный потенциал "разжигания войны". Подробнее мы рассмотрим этот цикл ниже.

Юпитер-Нептун

Этот цикл несет сильные идеалистические, гуманитарные и идеологические качества. Он связан с раскрытием идеалистических и религиозных систем верования, и поэтому его жесткоугольные аспекты могут часто относиться к сектантским ссорам, политическим разногласиям и "религиозным войнам". Фаза -90- особенно способствует борьбе за идею, как, например, в карте мятежа Франко в Испании, во время последней португальской революции или в Турции Ата-тюрка. Экономически он может создавать периоды бума и оптимизма, но также и, будучи недостаточно связанным с реальностью, планы типа "журавля в небе", приводящие к бешеной инфляции.

Барбо, в частности, связывает его с социалистической экономикой Восточного блока и более узко — с судьбой Франции, которая в настоящее время идет в ногу с этим сочетанием в течение многих циклов. Так, Четвертая республика родилась на соединении в 1945 году, и выборы дали сильное большинство левого крыла. При -45- в 1947 году проведенное де Голлем антикоммунистическое решение, создало раскол и поляризацию с коммунистами, был плохой урожай, и волна забастовок обострила ситуацию. При -60- в 1948 году, возникшая "третья сила", обеспечила объединение на промежуточной основе и кратковременный период экономической стабильности. Фазу -90- в 1949 году сопровождал новый экономический кризис и отставка президента. С -

120- в 1950 году происходит общее франко-германское сближение, и США обещают 2 млрд. долларов финансовой помощи. С -180- в 1951 году коммунисты уступают консерваторам, но ряд отставок и террористических актов в Марокко и Тунисе создают ощущение кризиса. Фаза -135- в мае-июне совпадает с министерским кризисом и общим национальным расколом. При -120- в 1953-54 годах экономика начинает идти вверх и Мендес-Франс заканчивает войну в Индокитае. Фаза -90-, бывшая с середины 1954 по середину 1955 года, стала временем восстания и нестабильности во Французской Северной Африке, вызвавшими правительственный кризис и отставку Мендес-Франс. Во время фазы -60- в конце 1955 года наступил мир в Марокко и образовалось относительно устойчивое правительство. Но при -45- осенью 1956 года произошел раскол правительства и спады, связанные с Суэцким кризисом. С соединением 1958 года наступает окончательный кризис с угрозой гражданской войны в Алжире. Генерал де Голль принимает на себя власть премьера, 28 сентября утверждена новая конституция Пятой республики, а 5 октября, под новым JU-0-NE, состоялась инаугурация!

Необходимо указать, что благодаря своему открытию в преобладании этого цикла, а также цикла Солнце-Юпитер (см. ниже) для Франции, Барбо смог очень во многом предсказать изменения "во время Четвертой республики, часто в пределах нескольких дней, и недвусмысленно предсказать конечный кризис по окончании цикла. Таким же образом с полной уверенностью он смог предсказать кризис в Советском Союзе со смертью Сталина, зная важность для СССР цикла Сатурн-Нептун.

Юпитер-Плутон

Барбо связывает этот двенадцатилетний цикл с ростом международного терроризма, поскольку цикл должен относиться к развитию плутократической и политической власти. Кроуфорд⁴⁸ наблюдал его воздействие на экономические циклы. Эбертин связывает это сочетание с достижением власти всякого рода: физической, материальной, ментальной или духовной. Соединения в прошедшем столетии происходили в 1894,1906,1918,1931,1943,1955-56,1968 и 1981 годах.

Солнечные и другие короткие циклы - тонкая фиксация времени основных циклов

В случае медленных циклов планеты могут находиться в пределах узкого орбиса даже в течение многих недель. Допуская, что весь период, видимо, будет сильно окрашен идеей данного цикла и фазы, все же должны существовать моменты, когда эти идеи становятся во главе угла. Каков же механизм, позволяющий бородке ключа стать точно на место в секретном замке, используя образное выражение Эдди, чтобы открыть дверь этим долгодействующим энергиям?

Ответ, очевидно, должен заключаться в более коротких циклах внутренних планет Марса, Венеры, Меркурия, Солнца и даже Луны.

Альфред Витте, великий немецкий астролог-новатор, основавший замечательно плодотворную Гамбургскую школу и первый, кто систематически использовал средние точки и планетарные картины, сформулировал правило:

*"Солнце указывает день события,
Луна указывает час события,
МС указывает минуту события,
Асцендент указывает место события,
МС/Асцендент указывает, что произошло "в это время в этом месте"."*

Этот принцип имеет прочное эмпирическое обоснование, хотя его и не следует понимать слишком буквально. Так, Андре Барбо, независимо, тоже пришел к такому же основному выводу, хотя склонен допускать его орбис в несколько дней по обе стороны от точного значения. Он также считает, что другие внутренние планеты могут замещать Солнце в качестве окончательных "ключей в замке", включая данный эффект именно в этот день, а не в другой.

Простейшим и самым классическим примером такого эффекта является годовой солнечный цикл в связи с каждой внешней планетой. Барбо провел специальное исследование и обнаружил, что они являются чрезвычайно мощными индикаторами преобладающих тенденций в мировых делах. Он заметил, что циклы Солнце-Юпитер

особенно связаны с разрядками, мирными договорами, прекращением огня и т.д. Особенно многообещающее в этом отношении SO-0-JU, но и фазы -60- и -120- выглядят сильными. Пользуясь этим простым методом, Барбо удалось сделать ряд замечательных предсказаний, в том числе определить с точностью до нескольких дней, основные поворотные моменты и окончательное соглашение по прекращению огня в последний год Вьетнамской войны.

С другой стороны, Барбо отметил, что в разворачивании истории несчастной Четвертой французской республики, родившейся при SO-0-JU 6 сентября 1944 года, фазы -0-, -90-, -180- и сходящаяся фаза -90- тринадцатимесячного цикла этих небесных тел часто означают кризисные для нации моменты. Действительно, из 27 основных правительственных кризисов, испытанных Четвертой республикой, девять произошли в пределах 15° от соединения за четырнадцать лет ее существования. Это замечательно, если принять во внимание многие другие факторы, также относящиеся к этим кризисам (см. рассмотренный выше цикл Юпитер-Нептун).

Барбо обнаружил, что цикл SO-0-SA часто связан с важными международными дипломатическими решениями на высоком уровне. В связи с этим Барбо отметил, что Никсон посетил Москву после 31 мая 1972 года (когда было SO-0-SA), а Брежнев нанес ответный визит после 18 июня 1973 года (SO-0-SA). По этому случаю он задает вопрос на страницах "L'Astrologue": "Что случится около 30 июня 1974 года?" (следующее SO-0-SA). Никсон вернулся в Москву 27 июня 1974 года и остался там на пять дней, в осеннем 1974 года номере журнала "L'Astrologue" Барбо задает вопрос: "Стоит ли удивляться утверждению что следующий визит Брежнева в Вашингтон может состояться около 15 июля 1975 года, когда SO-0-SA будет в 22CN?" Он добавляет, что это вдвойне важное -0-, потому что также является затмением Сатурна. Брежнев не посетил США. Однако в действительности, точно 15 июля США и СССР запустили космические корабли с разницей в 7(1/2) часов. Они вместе облетели вокруг Земли и причаливали друг к другу, команды вместе принимали пищу, и этот контакт смотрели по телевидению во всем мире! Цикл Солнце-Марс может чрезвычайно точно определять время международных напряжений и кризисов. Барбо отмечает, что перигелий -180-имеющий место примерно каждые пятнадцать лет, видимо, действует в этом отношении особенно сильно. Такое соединение в перигелии произошло 23 июля 1939 года, когда польский вопрос встал во главу угла. За ним быстро последовало другое соединение, 10 октября 1941 года — когда Япония тайно планировала нападение на Пирл-Харбор. (Приказы были отданы 5-7 октября.)

Это примеры действия простых солнечно-планетарных циклов, работающих самостоятельно. Но принципы их действуют значительно сильнее, если применимы к определению времени совместно с действием медленно меняющихся конфигураций. Так, Барбо отметил, что SA-90-PL, видимо, приносит в мир периоды некоторого кризиса власти. Фаза SA-90-PL 1974 года является прекрасным тому подтверждением и подтверждением ключевому наблюдению Барбо, что именно транзитное Солнце активирует подобные медленно меняющиеся комбинации.

В начале мая Сатурн двигался к сходящейся -90-PL. Она наступила точно 28 мая. Будет ли это дата сильнейшего ее воздействия? Многие бы ответили положительно. Но не может ли значение этой даты быть уменьшено? Перечислив быстро движущиеся факторы над SA-90-PL в течение всего этого периода, обнаружим следующие пусковые точки (1 мая Сатурн в 1 CN 06, Плутон в 4LI34, их средняя точка в 17LE50). 20 апреля MA-0-SA; 24-го MA-45-SA/PL; 28-го MA-90-PL. 7 мая SO-45-SA; 8-го SO = -90- SA/P; 10-го SO-135-PL. Но Меркурий также в это время в -0-SO, поэтому находим также: ME-45-SA 7-го, -45-SA/PL 8-го, -135-PL 9-го мая. Вдобавок, в это время Венера в -45- с Солнцем и Меркурием и приближается 6 мая к -90-SA и -180-PL. Теоретически совершенно очевидно накопление напряжения. Проявились ли в это время "кризисы власти"? Исследуем данные:

25 апреля (MA= -0- SA 20-го, =SA/PL 25-го, -90-PL 28-го). После 42 лет существования, в результате армейского переворота пала салазаровская Португалия. 6 мая (SO=ME=VE= SA-90-PL с 6-го по 10-е). Ушел в отставку Вилли Брандт, канцлер Западной Германии.

8 мая пало канадское правительство; в этот же день пало ирландское правительство.

9 мая. Уход от власти Чжоу-Эньлая по болезни. Начат импичмент Никсона представителями Судебной палаты. Это замечательный по всем стандартам каталог "кризисов власти". Каковы шансы что подобные сцепления причинно несвязанных событий случайно произойдет в одно время? Но на этом они не закончились. 12 июня Меркурий был стационарным точно в -90-PL и в орбисе 5° -0-SA. Примерно в это время: Перон умер в Аргентине, Макариос ушел в отставку на Кипре, генерал Франко в Испании передал власть, заболел Тито и 15-23 июля война на Кипре положила конец режиму полковников в Греции!

Интересно, что в данном случае конфигурация проявилась с основной силой по обе стороны от даты точного аспекта, несмотря на то, что Солнце вошло в -0-SA и -90-PL вблизи точного положения, на основании чего теоретически можно было бы сделать вывод об главной силе этой даты. Включения в начале мая, конечно, носили множественный характер.

Дальнейшие примеры проявления во времени медленных циклов транзитами Солнца и Марса можно найти в главе 14, где они использованы для выявления некоторых основных центральных точек Второй мировой войны.

Каждый цикл занимает свое место в схеме вещей, и не надо забывать, что древние, у которых не было Урана, Нептуна и Плутона и которые учитывали только циклы известных тогда семи планет, могли в достаточной мере объяснить все происходившее в земном мире. Циклы любой планеты, несомненно, можно проследить детально в предстоящих годах. Циклы Марса с внешними планетами имеют явно большое значение. Один из них, заслуживающий особого упоминания вследствие его большого значения при исследовании повседневной политической жизни, это цикл Марс-Юпитер, о котором можно сказать, что он, помимо прочего, связан с "законной деятельностью". Джон Нейлор⁴⁹ отметил, что аспекты -90- и -180- почти всегда совпадают с периодами кризисов и конфликтов с законодательством и в законодательной области вообще, когда имеется тенденция к блокированию законопроектов или же правительства в связи с ними сталкиваются с трудностями.

Цикл мира Барбо

К счастью, как мы видели в случае цикла Солнце-Юпитер, существуют циклы, приносящие гармонию, наряду с разрушительными циклами. Видимо, наиболее сильный из них обнаружен Барбо, в это одно из самых адекватных наблюдений Барбо, отметившего важность контактов между Венерой и Юпитером и, обычно, с Солнцем во время важнейших мирных договоров. Например, обнаруживаем, что во время перемирия в конце Франко-Прусской войны (28 января 1871 года) SO 8AQ, VE 20AQ и JU 16GE, то есть в основе Юпитер в -120- и с Солнцем, и с Венерой. При перемирии 11 ноября 1918 года, которым окончилась Первая мировая война, видим, что SO 18SC, VE 15SC и JU 15CN: точный -120-. При франко-германском перемирии 22 июня 1940 года обнаруживаем, что JU 7TA -60- VE 7CN и SO 1CN. Капитуляция 8 мая 1945 года (Вторая мировая война) сопровождалась VE 17AR-0-ME 21 AR-120-JU YI и SO 17TA точно в -90-. Перемирие с Японией 2 сентября 1945 года произошло при VE 3LE-60-JU 1LT, и S09YI было косвенно включено, будучи под 22° к 0-JU. Барбо приводит много других примеров и показывает, что в очень большой мере эти аспекты сигнализируют о периодах интенсивных мирных переговоров, договоров, перемирий и соглашений.

Дневной цикл

Окончательной связью между главными продолжительными планетарными циклами и конкретными "событиями" является дневной цикл. Это последний "спусковой крючок", который помещает происходящее именно в данную точку, а не в другую. Может быть, невозможно быстрее убедиться в справедливости астрологической символики, чем исследуя карты событий, время которых определено очень точно (в этой связи см детальное обсуждение убийства Кеннеди на стр. 194). Почти неизбежно "ключ" события записан в момент события таким образом, что является бесспорным. Наиболее информативные "ключи" почти всегда включают точные аспекты к углам карты и (или) к средней точке MC/Асцендент.

В этих случаях должны работать специфические законы, хотя пока мы не можем претендовать на знание их. Когда мы видим Уран *точно* на MC Хиросимы, или Сатурн

точно на *куспиде 5 дома* (по Коху) на момент, когда 145 человек, из которых 116 *дети*, были насмерть раздавлены оползнем в каменноугольной разработке, или Юпитер *точно* на МС в момент коронации королевы Елизаветы, или градусы и минуты натального Солнца принцессы Дианы *точно* на МС во время принятия ею брачного обета, мы сознаем, что находимся на таком уровне порядка и формальных причин, который находится вне нашего обычного, общепринятого представления о вещах.

В день, когда у принцессы Дианы начались родовые схватки, позвонили из Би-Би-Си и спросили, когда родится ребенок. Я был занят очень важной работой и попросил мою жену Сюзи сказать им, что, очевидно, это произойдет несколько позже в этот день, когда Юпитер будет кульминировать, но у меня не было времени разобраться в этом. Своим чередом родился принц Вильям в 9.03 после полудня, с Юпитером как раз на два градуса после МС. В каком-то смысле для меня это был "счастливый удар" в обычном понимании, но с другой стороны, кто знает, почему Юпитер оказался на 2 градуса после МС, а не точно в ней! Для этого должно быть хорошее и серьезное основание. Здесь наверняка могут участвовать сложные законы астрогенетики — замечательно, что МС и Асцендент принца Вильяма совпадают с точностью до дугových минут с МС и Асцендентом его прапрадеда Эдуарда VII.

Важнейшие указания на раскрытие тайн окончательной суточной фиксации времени событий, как и следовало ожидать, дано Джоном Эдди на последних страницах глубочайшей из книг по астрологии "Гармоники в астрологии". Он утверждает, что подход с позиций гармоник позволяет "... с наибольшей достоверностью представить, каким образом натальная карта может с такой точностью совпадать с соответствующими символическими космическими условиями. Главные гармонические (то есть аспектные) паттерны, формируясь относительно медленно, определяют приблизительное время рождения; гармоники более высокой частоты указывают возможные подходящие моменты рождения более короткой длительности, но случающиеся более часто, как, в случае, скажем, 100-й гармоник Асцендента — будет сто моментов в день эквивалентного значения (по отношению к этой гармонике). Таким образом, один за другим входят в сцепление выступы сложной комбинации замка, пока не наступает момент рождения, символически соответствующий паттерну жизни того, кто должен родиться". Это волнующий, еще относительно нехоженный путь. Несомненно, исследования в этом направлении позволят выявить работу циклов на всех уровнях цепи.

Фазы планетарных циклов и национальные лидеры

Хотя о нациях удобно говорить как об абстрактных объектах, известно, что на практике национальные идеалы, устремления и усилия или их отсутствие, имеют тенденцию в любое время персонифицироваться и выражаться через национальных лидеров. Это наиболее очевидно в случаях абсолютных диктаторов при коммунистических или фашистских системах правления. Лучше или хуже, абсолютные лидеры, такие как Брежнев, Франко, Гитлер, Мао, Муссолини, Сталин и Тито прямо выражают и воплощают развитие бессознательного своего народа в данное время. В странах с наследственными монархиями, таких как Великобритания, Бельгия, Дания, Голландия, Япония, Норвегия, Испания или Швеция, правящий монарх, насколько он действительно отождествлен с высшими интересами наций, символизирует самые основы отношений и развития нации в течение определенного периода, тогда как премьер-министры, которые приходят и уходят с изменением общественных настроений, выражают отдельные фазы в развитии тем национального сознания.

В выборных системах управления, какие приняты, например, в США, Франции или Израиле, президент обладает очень большой властью, хотя и временной. Для таких людей особенно характерна тенденция быть "продуктами своего времени", резонирующими на основные небесные циклы.

Можно получить представление о всей мощи взаимодействующих планетарных циклов и о последствиях циклического раскрытия времени, путем изучения примеров. Существеннейшие детали того, как мы резонируем в соответствии с циклами, можно увидеть на примере убийства президента Кеннеди.

Хорошо известные утверждения о связи между циклом соединений Юпитер-Сатурн и смертью президентов США обсуждалось в разделе, посвященном Юпитеру-Сатурну, здесь же целесообразно выяснить, существует ли какая-то связь между

фазами этого цикла и жизнью Кеннеди. Кеннеди (рис. 6.4) родился с Сатурном на МС и Юпитером в восьмом доме в секстиле с ним. Поэтому неудивительно, что он резонировал с соединением Юпитер-Сатурн, которое менее, чем на 5°, отличалось от точного при его инаугурации 20 января 1961 года (12°51'13" по восточному летнему времени) (рис. 6.5) и которое стало точно на его IC в 25CN12 19 февраля 1961 года. Тот факт, что Сатурн в десятом доме, является классическим признаком драматического падения в какой-то точке из благополучного состояния, а то, что Юпитер в восьмом доме, относящемся к смерти, видимо, связывает его с так называемым "циклом смертей президентов". Что ранее не отмечалось, это обнаруженный нами "фатальный" расходящийся септиль с Сатурном, образуемый Юпитером во время убийства (рис. 6.6), который становится точным 5 декабря при стоянке Юпитера.⁵⁰

Рис. 6.4. Натальная карта Дж. Ф. Кеннеди, 15.00 по восточному летнему времени, 29 мая 1917 года, Бруклин, Массачусетс, 42.20 с.ш., 71.08 з.д. Данные получены от матери и из свидетельства о рождении.

Солнце: 7°51' Близнецы
Луна: 17°12' Дева
ASC: 19°39' Весы
МС: 23°44' Рак

Рис. 6.5. Инаугурация Дж. Ф. Кеннеди в качестве президента, 12.51.13" по Гринвичу, 20 января 1961 года, Вашингтон, 38°53'13" с.ш., 77°00'06" з.д., т/NN 8V118. Данные получены от Ричарда Муракани из Нью-Йорка.

Внимание! В оригинале время указано 17.51.13, что не соответствует ни данным карты, ни обычной практике инаугураций. Вероятно, это опечатка.

Солнце: 00°28' Водолей
Луна: 23°47' Рыбы
ASC: 00°01' Близнецы
МС: 08°12' Водолей

Рис. 6.6. Убийство Дж. Ф. Кеннеди, 12.30 по центральному поясному времени, 22 ноября 1963 года, Даллас, Техас, 32°47' с.ш., 96°49' з.д.

Солнце: 29°45' Скорпион
Луна: 11°14' Водолей
ASC: 19°22' Водолей
МС: 03°44' Стрелец

Как ни интересно сказанное, более внимательное исследование показывает, что в действительности картина еще более тонкая и интересная. Из карты Кеннеди видим, что он родился с Юпитером и Сатурном в критических фазах двух других важных циклов. Сатурн как раз образовал соединение с Нептуном на его МС, а Юпитер был в точной расходящейся квадратуре с Ураном при 89°20'. Что же делали эти циклы в два критических момента его жизни?

Во время его инаугурации видим, что Сатурн с точностью до 16' в квинтиле к Нептуну с ориентацией "на власть", что можно перевести как "знание, как приземлить видения", а Юпитер в биквинтиле с Ураном с точностью 59', "знание, как развить личную власть".

Во время убийства видим, что Сатурн чуть отстоит (на 1°23') от точной расходящейся квадратуры с Нептуном, "Я приношу свою жертву", причем, как и при рождении, этот контакт Сатурн-Нептун очень близок к углам. Не менее поразительно, что Юпитер находится в точном (0°0') сходящемся квинконсе (аспекте восьмого дома "смерти") к Урану в этот же день. В самом деле, он стал точным всего через десять минут по часам после того, как раздались фатальные выстрелы! И как бы для завершения этого сплетения, видим, что Уран в это время в 9VI49 как раз прошел аспект 90° к натальному Урану США в 8GE55 (ср. с положением Урана в 10GE22 когда Рузвельт неожиданно умер в апреле 1945 года).

Можно было бы, конечно, продолжить исследование многих других действовавших в это время циклов, но для этого не хватит места. Среди других обращающих на себя внимание резонансов, которые следовало бы отметить при более

полном анализе, укажем то что Кеннеди родился с расходящейся ME-90-UR. В то время когда в него стреляли, обнаруживаем расходящуюся ME-90-UR с точностью порядка часа. Он также родился с расходящейся MA-90-UR умер он, когда Марс приближался к расходящемуся "судьбоносному" MA-2/7-UR. Рожден он был с почти точной сходящейся MA-45-PL а в карте убийства находим расходящуюся MA-90-PL.

Поэтому, хотя обычно мы склонны судить о событиях исходя из транзитов к натальным положениям, то, что наблюдается в действительности, ни в коей мере не изолировано и не отделено от натальной карты, транзиты являются паттерном непрерывного циклического резонанса. Так, другим, не отмеченным пока моментом, является прохождение линии лунных узлов Кеннеди через фазу 1 1/2 цикла во время выстрелов. Таким образом истинный натальный NN был в 11CP14, здесь же видим его в соединении с истинным SN в 11CP56, он как бы подчеркивает критическое значение этого соединения присутствие MC/AS в этот фатальный момент 11CP33 что лишь на 2' отличается от NN/SN!

Подобным образом, мы не только обнаруживаем, что AS в этот момент является "спусковым крючком" для UR-90-MA-JU Кеннеди но также видим, что он вместе с Сатурном включает одну из самых чувствительных областей в карте США (см. главу 13). Более того, видим, что MC в этот момент почти точно в -90- с положением JU-180-UR 8 ноября 1962 года в ЗПИЗЗ.

Это интригующие взаимосвязности, но теперь надо задаться вопросом, можно ли как-то эти конкретные циклы привязать к определенному месту на Земле. Именно здесь очень большую роль должно играть построение карт планетарных циклов, и этим нам предстоит заняться ниже.

Интерпретация карт планетарных циклов

Большинство астрологов обычно интерпретируют карты отдельных моментов, а не мыслят в категориях циклических процессов. Это действительно, важный подход, требующий систематического развития, так как, несомненно, карты соединений и различных фаз циклов, при правильной взаимоувязке могут быть глубоко информативны. Экскурс в астрологическую теорию может помочь в какой-то мере понять, с чем мы в действительности имеем дело, рассматривая такие карты. *(Читатели, предпочитающие проскочить теорию, могут пропустить четыре параграфа.)*

В случае таких карт циклов может смутить, что их нужно считать действующими в течение всего их цикла и при этом в состоянии постоянного взаимодействия со всеми другими циклами. Так, если воспользоваться экстремальным примером, карта 1891-92 года NE-0-PL должна в некотором смысле быть чувствительной к последующим 492 годам! На первый взгляд это может показаться абсурдным, особенно если рассматривать большое число циклов, которое должно быть "в силе" в любой момент. Но если подумать о взаимодействии времени и вечности, обнаружим, что поскольку небесные движения почти полностью регулярны и предсказуемы, можно сказать, что последующие раскрытия времени полностью содержатся в вечности. Поэтому необходимо принять, что космические условия, в которых человечество участвует в данный момент, являются неизбежным следствием его бытия в этот момент.

И так в любой точке во времени. Положение любого соединения есть результат всех предшествовавших ему изменений, а оно, в свою очередь, содержит в себе все относительные положения всех последующих фаз и их смешения с другими циклами. Подобные структурообразования в самом деле в реальном смысле предопределены. Мы допускаем это каждый раз, когда смотрим в эфемериды, хотя они и могут быть рассчитаны несколько лет назад. При этом нас уже могут не интересовать подробности смещения орбит планет. Ведь если фи-зическая последовательность процессов предопределена, нам нет необходимости реагировать на эти паттерны во времени. Повышая же наш уровень реагирования, мы можем открывать себя восприятию и работе с этими предопределенными структурообразованиями на более высоком уровне.

Строя карту определенной фазы в конкретном цикле, например, JU-0-UR, мы тем самым, проводим поперечное сечение в предопределенном раскрывающемся "теле" и процессе жизни космоса в целом. Такие карты, в некотором смысле, подобны голограммам того, что космос в целом делает в определенный момент своей жизни. Можно также сказать, что карты различных фаз различных циклов подобны ряду "стоп-

кадров" голографического видеоманитофона Космоса. Каждая голограмма есть регистрация выбранного момента в общем процессе раскрытия времени.

Такие карты показывают нам точно, где все находится в момент, когда выбранные нами сочетание достигает своей точной фазы. Таким образом, мы имеем и картину данного момента в данное время, и картину вовлеченности этого момента в процесс данного цикла и в Космос в целом. Исследуя различные нити, различные сочетания космического целого в конкретные моменты, мы смотрим на один и тот же космический организм под различными углами и через различные увеличительные стекла. Виды, полученные через слабые, широкоугольные линзы (то есть медленные циклы), представляют нам ситуацию укрупненно, раскрывающуюся в связи со средой и широким фоном. Картины, полученные с помощью крупноплановой оптики, вырисовывают отдельные грани ситуации, отдельные идеи, раскрывающиеся и смешивающиеся друг с другом конкретным образом в конкретные промежутки времени.

Каждая фаза цикла есть выражение особого числового архетипа. Так, фаза соединения может показать нам единство цикла как целого. Оппозиция выявляет что-то от объективного выражения идеи цикла. Квадратура покажет способ, каким идея будет стремиться проявить себя, и т.д. Поняв значение фазы, можно построить ее карту, и она покажет, как аспект коренной идеи цикла проявится в течение цикла. Строя карты различных частей мира и отмечая углы и MC/AS (а при желании и кустиды домов), можно увидеть, как этот аспект идеи будет резонировать с конкретной точкой пространства.

Мы здесь сосредоточимся в первую очередь на соединении, или начальной фазе циклов, исходя из того, что оно должно дать представление о самом существенном значении цикла. Но и карты для всех других фаз имеют свою собственную особую ценность. Так, канадский астролог-первооткрыватель Гейнц Энтони⁵¹ провел специальное исследование фазы -120- циклов и получил замечательные результаты. Эта фаза во многом связана с "цветением" и "плодоношением" и с наслаждением. Энтони обнаружил, что успехи на выборах часто лучше всего отражаются в картах, предшествующих SO-120-JU, SO-120-SA и VE-120-JU, а также ME-120-MA и ME-120-JU, если эти карты построены на места рождения кандидатов. Исследовав много сотен таких карт, он нашел, что "кандидат от более сильного региона всегда побеждает". Под более сильным он подразумевал регион с соответствующими планетами на углах и в традиционно хороших конфигурациях. Пользуясь только этим методом и никак не ссылаясь ни на карты рождения кандидатов и карты рождения нации, он смог сделать несколько очень надежных предсказаний, включая результаты последних выборов в США, когда ему удалось заявить с большой уверенностью задолго до голосования, что Рональд У. Рейган будет новым президентом США". Энтони отметил также важность конфигураций трин в мировых делах. Так, 19 апреля 1948 года был точный Большой трин SO-120-MO-120-JU при 28°55' AR/LE/SG. Рассчитанное на момент точного значения, положение Юпитера точно совпало с MC, проходящей через Палестину, и как раз через двадцать четыре дня под этим самым меридианом было провозглашено государство Израиль.

Возвращаясь к примеру с убийством Кеннеди, рассмотрим стоп-кадры основных циклов, в которых произошло это событие, и то, каким образом эти циклы связаны с Кеннеди и с США.

Предыдущее JU-0-UR произошло 10 мая 1955 года в 20.34 по Гринвичу. На рис. 6.7 показано это положение для Далласа. Прежде всего отметим, что JU-UR падает точно на натальную MC Кеннеди, высвечивая его как потенциальную ключевую фигуру при раскрытии этого цикла. Меркурий в 7GE41 только в 10' от Солнца Кеннеди, указывая, возможно на то, что он может быть в каком-то смысле оратором по теме этого цикла, тогда как Солнце точно совпадает с ME-0-MA-45-PL Кеннеди, подчеркивая, что этот цикл будет для него фокусом его мощных сил убеждения, споров и обсуждений. Наиболее драматично выглядит, что здесь в Далласе, в этот момент Марс, управитель ружейных выстрелов, точно кульминировал, совпадая с напряженным натальным Марсом США в 21GE23-90-NE США в 21VI25 прямо на AS, а NN США в 6LE36 прямо на MC/AS. Далее находим для этого момента, что цикл AS = JU/SA 21VI01 = SA/UR 21VI01, в то время как MC = SO/JU 21GE50 = SO/UR 21GE50. Это совпадает с SO/PL 21GE50 - MA/SA 22GE48 Кеннеди.

Рис. 6.7. Предшествовавшее убийству Дж. Ф. Кеннеди JU-0-UR 20.34 по Гринвичу, 10 мая 1955 года, построено на Даллас, Техас, 32.47 с.ш., 96.49 з.д.

Солнце: 19°24' Телец

Луна: 02°06' Козерог

ASC: 21°07' Дева

MC: 20°25' Близнецы

Таким образом, хотя цикл в целом ставит Кеннеди в центр всеобщего внимания (JU-0-UR на его MC), конкретно для Далласа видно, что он создает очень напряженные, потенциально жестокие и разрушительные комбинации в картах Кеннеди и США. Если приведенные выше картины перевести буквально с помощью книги COSI Эбертина⁵², они очень много расскажут обо всей этой истории.

Теперь можно сделать паузу и подумать, — перед нами две картины, заключающие в себе структуру цикла более чем за 8 1/2 лет до ее окончательного проявления! Но и JU-150-UR, имевший место лишь через десять минут после выстрелов, также не лишен значения. Здесь обнаруживаем, что AS движется к 22AQ41, приближаясь к -180-UR Кеннеди-90- его JU. Таким образом, фаза JU-150-UR (со всеми ее "смертельными" оттенками) подчеркивает его собственный JU-UR. MC в 6SG07 входит в этот момент в -0-ME и -90-UR и -180-SO Кеннеди и его же -90-MC/AS 6VI52. Резонанс полный. Но почему же все-таки это произошло на десять минут раньше? Может быть, это обусловлено тем, что в момент выстрелов MC в 3SG44 как раз образовывала проявляющий аспект -90- к положению 8 октября 1962 года JU-180-UR в ЗР133, что являлось "объективным выражением" идеи этого цикла и отмечало кубинский кризис? Можно представить, что это "последние выступления на ключе сложного замка"...

Возвращаясь к циклу Сатурн-Нептун, поскольку его критическое значение с натальной MC Кеннеди, занимающей -0-, очевидно, обнаруживаем, что предшествующие эре Кеннеди SA-0-NE появлялись три раза. Первое было 21 ноября 1952 года в 13.22 по Гринвичу, следующее 17 мая 1953 года в 17.22 по Гринвичу, третье 22 июля 1953 года в 01.39 по Гринвичу. Этот цикл, как мы видели, связан с приземлением идеалов или с боязнью идей. В течение последних трех циклов, как представляется, заметна особая связь с коммунизмом и его развитием. Интересно отметить, что Ли Харви Освальд, убийца Кеннеди, был коммунистом, на которого сильно повлияла поездка в Советский Союз.

Когда имеется троекратное соединение, подобное этому, спорно, какое следует считать началом цикла. В действительности все три, каждое в своем роде, открывает важную перспективу развертывающейся картины, как если бы мы смотрели на одно и то же семя под разными углами. Можно отметить, прежде всего, что все три соединения попадают в одну и ту же кардинальную область, как и JU-SA и JU-UR, только что обсуждавшиеся. Таким образом, они падают на AS Кеннеди и на -90- с его MC. Первое из них, единственное, для которого здесь хватило места (рис. 6.8), SA-0-NE в 22LI47, точно на MC/AS в 22LI33 для Далласа, в Т-квадратуре с MO-MA, -180- UR. MA/UR в 24AR00 в соединении с MC/AS. MC в -90-MA/SA и MA/NE в 11SG17, тогда как Плутон близок к -180- с UR Кеннеди и с -90- его JU — опасно взрывная картина. Оно дополнительно усиливается вторым соединением, в 21LI38 когда MC 11TA14, AS 16LE50, MC/AS 29GE02, Плутон восходящий в 20LE51 с AS на этот раз на MA/SA и MA/NE в 16LE31. MA/UR в 28GE35 -0- с MC/AS. Эта опасная комбинация приходится близко к расположению MC Кеннеди для Далласа в 29GE58. Третье соединение, в 21LI12, сочетается с MC в 19SC55-180-ME Кеннеди -0-ME и в -90-PL в 22LE08. Истинный SN, 3LE18, и DS соединяются с NE Кеннеди, тогда как тройное соединение UR 19CN25, MA 24CN 59 и SO 28CN57 попадает -90- с AS Кеннеди, в -0- MC и -0- SA, соответственно.

Рис. 6.8. Первое SA-0-NE до убийства Дж.Ф.Кеннеди, 13.22 по Гринвичу 21 ноября 1952 года, построено для Далласа, Техас, 32.47 с.ш., 96.49 з.д. Второе и третье соединения были в 17.22 по Гринвичу 17 мая в 21LI38 и в 01.39 по Гринвичу 22 июля 1953 года в 21LI12.

*Солнце: 29°12' Скорпион
Луна: 20°54' Козерог
ASC: 02°16' Стрелец
MC: 12°50' Дева*

Рассмотрев некоторые из основных сочетаний, покрывающих этот период, обратимся теперь к тому, что пропагандировал Барбо, и посмотрим, как солнечный цикл приводит общий потенциал данного времени к конкретному проявлению. Сам Барбо не был сторонником построения таких карт, а просто использовал солнечные аспекты в качестве измерителей времени. Но как будет видно, карты таких соединений могут быть мощным дополнительным инструментом в нашей работе, если использовать их в сочетании с набором карт других циклов.

Солнце-Нептун представляют либо приземление и направление по определенному руслу какого-то рода видения и идеализма, либо размытие и подрыв власти и авторитета. В современном мире очень часто имеет место второе. В данном случае в Далласе, видим, что эта конфигурация точно в восходящем -0-ME в квадратуре с кульминирующей MO-180-SA на IC. Это, безусловно, такая трудная и проблематичная комбинация, какую только можно вообразить. Чтобы сделать положение еще более проблематичным, Луна точно в -45-MC-AS в 3LI58 прямо на одной из наиболее трудных конфигураций в карте США. Обратим внимание, что она позднее оказывается на DS действующей карты убийства (рис. 6.6). В то же время отметим, что здесь MA-90-UR Кеннеди близка к углам DS-IC. Важно также, что SA-90-NE 18 февраля 1963 года, в 21.59 по Гринвичу имела место 15AQ/SC40, что точно совпадает с положением AS этой карты для Далласа. (В карте этой фазы SA-90-NE, построенной на Даллас, 2LE08 восходит точно с натальным Нептуном Кеннеди, а Луна в 24SG10 на MA/SA 22GE48 и MA/NE 25GE33 Кеннеди!) В свете того, что так много сходится на Нептуне в этой точке, вряд ли стоит удивляться, что убийство Кеннеди до сих пор окружено неопределенностями и продолжает оставаться законспирированным и закрытым!

Этот пример иллюстрирует возможность, с помощью циклических карт, взятых совместно, описать "событие" с волнующей точностью, что неизбежно поднимает вопрос о судьбе и свободе воли.

Рис. 6.9. Предшествующее убийству Дж. Ф. Кеннеди SO-0-NE, 12.56 по Гринвичу, 8 ноября 1963 года, построено для Далласа, Техас, 32.47 с.ш., 96.49 з.д.

*Солнце: 15°24' Скорпион
Луна: 18°34' Лев
ASC: 15°52' Скорпион
MC: 22°05' Лев*

(Для ясного и сознательного представления позиции астрологии в этом жизненно важном вопросе см. Эдди⁵³). Но каким бы захватывающим ни был этот частный пример, разумно спросить, способны ли такие циклические карты помочь нам в исследовании более крупных периодов истории ретроспективно и перспективно. Великий Чарлз Картер⁵⁴ посвятил значительный раздел своего "Введения" отдельным примерам возможностей использования карт Великих соединений для определения различных территорий и наций. Он показывает, например, критические указания JU-0-UR 4 марта 1914 года и других соединений на Первую мировую войну и возможности взаимодействия этих карт с национальными картами. Однако, поскольку подход его не циклический в паяном смысле, он ограничился рассмотрением эффектов, возникших близко по времени к соединениям. Так, он отбрасывает как "возможное совпадение, хотя и забавное, что оба эти места (16TA30 и 4LE46, положения последних двух SA-0-NE) попадают на значимые точки в картах Гитлера и Муссолини, сделавших так много для распространения разрушений и хаоса в Европе." В свете наших результатов можно сказать, что не может кто-либо или какая-то нация оказать серьезного воздействия на мир, если не будет тонко "настроен" на такие циклы.

С целью иллюстрации значения этих карт для заполнения широкими мазками одной области недавней истории рассмотрим "разрушающий горизонты" цикл Юпитер-

Уран в связи с движением человечества в космос и рассветом космической эры. Очевидно, как мы показали ранее⁵⁵, потенциальные возможности таких исключительно важных для человечества шагов не описываются только одним циклом, но должны провозглашаться и отражаться многими другими путями.

Карты цикла Юпитер-Уран и космическая эра

У нас нет здесь места исследовать весь этот процесс в деталях, но можно отметить мимоходом, что с самого начала космической эры, то есть с момента, когда братья Райт подняли свой самолет в Китти-Хок (рис. 6.10), в нем участвовали "революционные идеи" (Юпитер-Уран). В первой карте видим Юпитер впереди Урана на $80^{\circ}02'$, точно на 2/9, это мощная фаза, часто указывающая на первые результаты преследования определенной идеи или идеала. Карта JU-0-UR, предшествующего отрыву от земли, которая в какой-то мере должна его символизировать, относится к 8.17 после полуночи 20 октября 1900 года (рис. 9.7). Видим, что MC 17GE56 точно с Плутоном в 17GE30, а AS 19VI08 - в -0-MO (!) 21VI33, тогда как JU-UR в 10SG06 приходится на -0-IC в третьем доме и точно на AS США -180-UR. Луна в этой карте прямо на NE США 22VI25-90-MA 21GE23. (Во время запуска Аполло XI Плутон появился в 22VI56-180-NN 22PI30!) Видимо, не лишено значения и то, что SA 0CP13-180-NE 29GE10 сильно связан с солнечным апексом в 1CP03 и -90-с супергалактическим центром в 00LI23, а также с галактическим центром в 25SG28. Однако, для изучения самой космической программы надо обратиться к циклу Юпитер-Уран 1955-69 годов.

Само JU-0-UR 1955 года показано на рис. 6.11. Оно построено на место принятия решений — Москву, столицу СССР, вначале бывшего первопроходцем в Космосе. В этой карте видим цикл Юпитер-Уран точно в сходящемся -30-PL. Это указывает, что данный цикл является показателем зарождения какого-то крупномасштабного революционного развития. MC на Москву почти точно в ее фазе 2/7 к JU-UR, указывая, что сознание этой местности, по всей вероятности, каким-то образом вдохновлено идеей, раскрываемой этим циклом. Кроме того, -0- получает мощный расходящийся -150- от AS, показывающий, что мотивация и усилие могут быть приложены в этом месте, чтобы актуализировать присущий потенциал. Как мы увидим позже, тот факт, что NN в это время был точно восходящим в Москве, причем точно на галактическом центре, и что также восходившая в это время Луна была на солнечном апексе, с большой силой указывает на "космическую" ориентацию этого цикла (ср. с рассмотренным выше JU-0-UR для Китти-Хок, 1900 год).

Рис. 6.10. Первый полет братьев Райт на аппарате с двигателем 10.35 по восточн. летнему врем., 17 декабря 1903 года, Китти-Хок 36.02 с.ш., 75.42 з.д.

Солнце: $24^{\circ}32'$ Стрелец

Луна: $10^{\circ}12'$ Стрелец

ASC: $19^{\circ}31'$ Водолей

MC: $05^{\circ}04'$ Стрелец

Переходим к расходящейся фазе JU-60-UR, "ставящей идею на работу", которая становится точной 28 сентября 1957 года. Построенная на Москву, карта на рис. 6.12 показывает Юпитер, кульминирующий с Солнцем и Марсом и в -60- с восходящими Луной и Сатурном в Стрельце — яркое свидетельство того, что потенциал этого цикла может эффективно активизироваться в этом месте. (Само место запуска, конечно, имело совершенно иные широту и долготу!) Фактический успешный запуск Спутника произошел 4 октября, через одиннадцать дней после этого аспекта, как раз когда Солнце, определитель дня события, вошло в точное соединение с Юпитером, в секстиль с Ураном и секстиль с Сатурном! Ось NN/SN которая часто указывает, какие идеи фокусируются и направляются в данное время, в пределах минут от точных -90-UR - 135-GC 26SG15 -поистине, "пробуждение" человечества!

Рис. 6.11 Предшествующее запуску Спутника JU-0-UR, 10.34 по Гринвичу, 10 мая 1955 года, построено для Москвы, 55.45 с.ш., 37,35 в.д.

Солнце: $19^{\circ}24'$ Телец

Луна: $02^{\circ}06'$ Козерог

ASC: 25°02' Стрелец
MC: 06°16' Скорпион

Рис. 6.12. Предшествующий запуску Спутника JU-60-UR, 09.27 по Гринвичу, 28 сентября 1957 года, построено на Москву, 55.45 с.ш., 37.35 в.д.

Солнце: 04°39' Весы
Луна: 06°49' Стрелец
ASC: 04°00' Стрелец
MC: 06°47' Весы

Первая фаза -180- этого цикла произошла 14 марта 1962 года в 27LE/AQ28, точно перекрыв Луну США в 27LE10! В этой карте Луна в 8CN39 - за двадцать два дня до того, как Джон Гленн стал первым американцем, облетевшим Землю. 17 июля 1969 года в 4.16 после полудня по Гринвичу при SO 24CN54 (напомним, что JU-0-UR было в 24CN15!) и при MC, достигшей 8CN05 (точное положение Луны при JU-180-UR), Аполло XI был запущен к Луне. В 7.59 после полуночи по Гринвичу 20 июля 1969 года этот цикл JU-UR окончился, а новый цикл JU-UR начался в 0LI40-0-SGC 1LI21. В 8.18 после полудня по Гринвичу, когда новому циклу было еще меньше двенадцати часов, Армстронг сделал свой "шаг за все человечество"!

Эти ретроспективные примеры служат иллюстрацией того, как тесно сцеплены события и циклы, их выражающие, поистине они настолько переплетены, что являются ярким подтверждением положения Бома⁵⁶ и других, что материя и сознание - неразрывное целое. Астрологию можно рассматривать как лингвистически-алгебраическое единство выражающее и то, и другое. Сказать так — это одно, но, конечно, совсем иное дело — использовать эти циклы в перспективе, для конструктивного предсказания.

Для эффективного применения этих идей потребуется дальнейший терпеливый анализ значительно большего числа случаев, чтобы установить иерархию циклов и выделить принципы, по которым различные циклы взаимодействуют и "включаются". Для этой работы необходимо развитие техники компьютерной графики. Один из очевидных подходов — наложение астрокартограмм друг на друга и на карту земного шара. Без такого анализа и инструментария предсказание должно фактически идти по пути "проб и ошибок", так как работать придется со многими десятками, если не сотнями циклов и карт.

Мировое астрологическое наблюдение

Точно так же, как метеорологи в настоящее время могут держать все области земного шара под двадцатичетырехчасовым "мировым наблюдением погоды", так и мы, будучи ответственными астрологами, должны создавать эквивалентное "мировое астрологическое наблюдение". Путем систематического построения многочисленных циклов для всех столиц и главных населенных центров мира, должна быть создана возможность определить основные возрастания потенциала в любое определенное время и сформированы пути помощи обществу ему наиболее идеальным, благоприятным и конструктивным способом. Когда-то такая идея могла показаться нептуниан-ской несбыточной мечтой. Теперь же, благодаря имеющимся компьютерным программам — особенно, замечательной исследовательской программе M65, сделанной Майклом Эрлевайном и ставшей доступной в результате щедрой и благородной передачи ее им в общественное пользование, — можно хранить все необходимые данные в постоянном файле. Таким образом, можно перемещать и распечатывать нужные последовательности карт для любого места в мире в течение часов. Наше преимущество перед метеорологами заключается в возможности строить наши карты на любое время вперед.

Путем такого систематического и упорядоченного использования временных циклов прошлого, настоящего и будущего астрологи смогут медленно, но уверенно помочь человечеству реализовать свой индивидуальный и коллективный потенциал.

Неастрологическое исследование циклов

Астрологи не могут жить благополучно в вакууме вне остальной интеллектуальной жизни планеты. Астрология не может расти так, как это необходимо, если не будет активно связана с теми, кто работает в смежных с ней областях. И мы знаем, что эти "смежные с ней области" охватывают почти все доступные человечеству знания. Это — потенциальная мощь астрологии. В качестве системы универсальной символической логики она является мостом, позволяющим связать и взаимно оплодотворить кажущиеся разделенными и несвязанными области от космологии до философии, от сельского хозяйства до массовой психологии. Но чтобы полностью раскрыть потенциал астрологии как языка нового сознания, нам необходимо привлечь к ней лучшие умы, широчайший опыт и величайшую мудрость, которые только есть в мире сегодня. В сфере мунданной астрологии это означает, что мы должны начать активно взаимодействовать с экономистами, историками, социологами, социальными психологами, биологами, экологами, метеорологами, химиками и др.

Точкой контракта с этими дисциплинами, несомненно, является быстро растущий интерес во всех областях к изучению циклов. Поскольку становится все более очевидным то, что многие из наблюдаемых циклов имеют экзогенную, то есть внешнюю, природу, для исследователей в этих областях становится все более и более важным обнаружить эти внешние причины и построить всеобъемлющую теорию циклов.

Как только это будет сделано, по словам Джона Эдди⁵⁷, "Обнаружится, что космические тела являются первейшими единицами проявленного Космоса, и что их движения и взаимодействия являются первейшими определителями паттернов во времени — тех "ритмических процессов", которые характеризуют все природные процессы роста и раскрытия."

До понимания этого, видимо, еще предстоит дойти, но астрологи, знакомясь с работами в других областях, несомненно, могут вести разработки и выдвигать положения, которые ускорят этот сдвиг в научном мышлении. Поскольку Эдди в главе 21 своей книги "Гармоники в астрологии" дает прекрасный обзор возрастающего материала по циклам, нет необходимости повторять его здесь, подчеркнем лишь важность Фонда изучения циклов⁵⁸ как координирующей организации в этой области, в первую очередь учитывающей потребности в такого рода исследованиях. Со времени опубликования книги Эдди в 1976 году появились различные работы, которые начали дополнять картину и строить мосты.

С точки зрения астрологической перспективы "Последние достижения" Джеффри Дина дают бесценный обзор различных связей, существующих между астрологическими циклами и такими явлениями, как солнечная активность, экономические циклы, рынок ценных бумаг и т.д. С точки зрения неастрологической перспективы, имеются такие работы, как "Ритмы жизни" Эйенсу и Витфилда⁵⁹ и других известных ученых, охватывающие эту область. Знаменем времени является тот факт, что эти работы включают не только материалы исследований Гоклена, но также содержат материал по традиционным астрологическим представлениям, таким как цикл Юпитер-Сатурн и использование карт наций и индивидуальных карт. Связывает обе стороны картины "Цикл небес" Плейфайра и Хилла⁶⁰, проделавших достойную одобрения работу по сбору свидетельств о "космических силах и их работе для вас". В астрологии растет желание установить связи с другими областями, и наиболее убедительным недавним примером является работа Барри Линса⁶¹ по астроэкономике, в которой характеризуется критическая роль, которую способна сыграть астрология в развитии экономики новой эры.

Как свидетельство начинающегося прилива, можно ожидать распространения циклического подхода во всех областях цивилизации и культуры — не только в науке. Таким образом, само изменение интеллектуального климата происходящее в настоящее время, несомненно, является частью цикла определенных изменений культуры этого типа, о котором недавно говорил профессор Томас Ф.Майо⁶². Он утверждает, что все возрастают колебания культуры между романтизмом и рационализмом, между эмоциями и разумом, причем в последнее время эти колебания ускоряются, это свидетельствует о колебаниях в преобладании правого и левого полушарий мозга⁶³. Интересно подумать, какие астрологические факторы могут быть связаны с такого рода сдвигом акцентов в коллективном человеческом сознании.

Нелегко оставаться на уровне всего происходящего в этой всеохватывающей области. Однако, "Циклы", ежемесячный журнал Фонда изучения циклов, и "Журнал междисциплинарного исследования циклов", его европейская ветвь, позволяют ознакомиться с современной неастрологической картиной, причем там иногда появляются статьи по смежным проблемам, представляющие прямой астрологический интерес. В области астрологии периодические издания Астрологической Ассоциации — ежеквартальный "Астрологический журнал" и ежеквартальный журнал "Транзиты", а также полностью академический журнал, выходящий два раза в год, публикующий исследовательские работы, "Корреляция"⁶⁴, - дают полную уточненную картину в этой области. Подробности о других периодических изданиях, иногда публикующих относящийся сюда материал, можно найти в списке сокращений, приведенном в приложении 1.

Глава 7. Планеты

Николас Кемпион, Майкл Бэйджент, Чарльз Харви

Будь то натальная, мунданная или другая ветвь астрологии, везде планеты рассматриваются как символы архетипических идей и принципов, в свете которых Вселенная создана и существует. Чем ближе мы подойдем к этим принципам и поймем их чистую сущность, тем в большей мере сможем интерпретировать наши карты с действительным глубинным проникновением и построить "чистую" астрологию, основанную на понимании причин, а не на знании отдельных результатов. Такая астрология сможет все более освобождаться от тех естественных предрассудков и частных симпатий, которые столь часто искажают и нарушают наши суждения. Что самое важное, такой подход дает нам возможность видеть в чистом виде потенциальные возможности данного периода и ситуации, освобождая тем самым от тирании фатализма.

Последующие описания предполагают знакомство с основными планетарными архетипами, и целью их является только добавить к интерпретации планет мунданные характеристики. Те, кто заинтересован в дополнительной информации по планетам в связи с мунданной астрологией, может найти ее в небольшой книжке Г.С. Грина "Мунданная астрология", хотя и написанной более 80 лет назад, но очень полезной для практического обучения. На более глубоком уровне лекции Лиз Грин "Внешние планеты и их циклы"¹ специально посвящены астрологии коллектива.

Планеты в мунданной астрологии имеют точно те же архетипические значения, что и в натальной астрологии. Мы, в конце концов, работаем с теми же сущностными символами, и Юпитер, по-прежнему, обладает принципом "роста" в мунданной астрологии, а Сатурн принципом "ограничения", как и в натальной астрологии. Но необходимо все же сделать небольшое смещение в восприятии от натальной астрологии, поскольку здесь мы имеем дело с групповым, а не с индивидуальным поведением. Это полностью относится и к политике, где теоретическая основа и практический контекст могут быть отличными от натального гороскопа. Однако, подход при интерпретации планет в мунданной карте может быть очень похож на подход в случае натальной карты.

Солнце (SU)

Солнце, очевидно, основная планета в любом гороскопе, и солнечный знак в мунданной карте способен много сказать о существенном в характере государства, нации, или другой организации.

Оно может указывать на верховную власть в нации — верховный орган и лидера, короля, королеву, президента или премьер-министра. Таким образом, Солнце может представлять и фактического политического лидера, и символического главу государства. Оно также может показывать способ, которым нация выражает себя, мифы и образы, которые она проецирует, и способ видения ее иностранцами. Перед нами примеры Великобритании и Советского Союза, у обеих стран Солнце в Козероге и обе очень консервативны. Соединенные Штаты с Солнцем в Раке вначале восстали против Козерога-Англии, а затем избрали Козерога-Россию своим главным врагом в мире.

Можно видеть, что глобальные конфликты могут основываться на неспособности нации-Рака принять свою оппозицию-Козерога и наоборот. Соединенные Штаты, с Солнцем в соединении с Юпитером, одержимы идеологией "свободы" и имеют конституцию, основанную на четко определенных правах, тогда как в карте коммунистической России (в отличие от Советского Союза) Солнце в Скорпионе, положении, указывающем на приверженность жесткой государственной религии и на полюбоществляемых национальных лидеров.

Луна (MO)

Луна — это то, от чего зависит Солнце, власть в государстве. Это массы, простые люди и популяция в целом. В особенности она управляет женщинами нации, как индивидуально, так и в части отношения коллектива к их женской природе и к женщинам, как членам коллектива. В общем она представляет популярное мнение,

популярную и массовую идеологию. В карте польского профсоюза Солидарность Луна является синглетоном, единственной планетой ниже горизонта, и расположена в 23°26' Тельца в оппозиции с Ураном в 21°57' Скорпиона, а польское натальное Солнце в 21°13' Скорпиона. Это ясно подчеркивает, что Луна представляет народное, массовое обращение к Солидарности. В карте Израиля — Луна во Льве, указывает на доминирующую национальную философию сионизма, а у Великобритании Луна в десятом доме, представляя институт парламентской демократии. Расположенная в карте Великобритании в Раке, Луна также представляет мощь английского национализма.

Меркурий (ME)

Люди в государстве должны общаться друг с другом, и Меркурий представляет средства общения. Все коммуникации по рельсам, воздуху, морю, дорогам, почте, с помощью речи и письма управляются Меркурием. Он представляет нервную и интеллектуальную системы общества и все их проявления через образование, литературу, почтовые сообщения, интеллектуальные изменения и тенденции, школы и торговлю. Государственные власти должны сообщать свои распоряжения народу, политические речи и объявления, а также события, передаваемые с помощью средств массовой информации, коррелируют с транзитами Меркурия. В карте Англии Тюдоров - Меркурий во Льве, что дало великую эру английской литературы и Вильяма Шекспира. Для французской Третьей республики Меркурий был в Весах, что принесло волну культуры и общества завсегдаев кафе, провозвестниками которых были импрессионисты, экзистенциалисты и др. В коммунистическом Китае Меркурий также в Весах, и китайское искусство, танцы и акробатика известны своей тонкой грацией и красотой.

Венера (VE)

Каждую планету можно рассматривать как некую функцию, помогающую связать нацию в государство (см. главу 4). Солнце представляет верность общественной власти и традициям, Луна — единство мнения масс, Меркурий — необходимость коммуникаций, а Венера представляет то, что делает для людей приятным оставаться вместе. Венерианские качества дают возможность государству функционировать без репрессий. Венера представляет искусства, гармонию, зрелища и общественные развлечения. Она приносит мир, хотя из-за своей страстной природы ассоциируется и с войной. Она управляет модой, обаянием, художниками, бонвиванами и "женственным" архетипом. Как таковая, она особенно связана с женщинами страны. Из-за ассоциации Венеры с Тельцом имеются связи с национальными ресурсами, финансовыми учреждениями, банкирами, земледелием и фермерами. В этой связи можно также ассоциировать Венеру с ее природным металлом, медью, в экономике страны.

У нацистской Германии Венера была в Козероге, интересное отражение идеологии "радости от работы", которую пыталось применить правительство, чтобы вдохновить народ не прибегая к запугиванию. Одной из первых стран, оккупированных нацистским правительством, была Чехословакия, и оккупация состоялась, когда Венера в 11°6' Водолея шла транзитом по Солнцу нацистов в 10° 15' Водолея - случай корреляции Венеры с агрессивным актом. Чарльз Картер² отмечал, что в случае войны Венера представляет победу.

Марс (MA)

Марс представляет силы, удерживающие государство как целое или раскалывающие его на части в качестве агрессора. Многие страны в наши дни имеют марсианские военные правительства, но даже и те, где правительства демократические, используют угрозу или страх войны, как средства управления своим населением. Этот факт является общепризнанной частью всей теории международных отношений. На архетипическом уровне Марс также представляет коллективную потребность нации или общества иметь врагов, выражать себя агрессивно. Он также может показывать, что помогает обществу расти и утверждать себя. Он может также вызывать раздоры и свидетельствует о внутренней жестокости, связанной с

криминальными и антиобщественными действиями или же с бунтами и восстаниями. Марс Великобритании в восьмом доме и в Тельце, указывает на экспансию через глобальную экономическую империю. Союз НАТО имеет Марс в Овне, что соответствует военному союзу, а коммунистическая Россия имеет Марс в Деве, указывающий на идеологию агрессии через международные рабочие революции.

Юпитер (JU)

Обществу или нации нужны также общие ценности и системы убеждений, чтобы удерживаться как единое целое, они управляются Юпитером. В них можно видеть как прямое выражение коллективного бессознательного, так и аспект политического контроля, присущий государственной религии. Иногда религия может нести освобождение, но здесь иной случай: Цицерон считал, что религия позволяет экономить деньги на полиции, способствуя хорошему поведению народа. Таким образом, Юпитер представляет закон и как средство обеспечения справедливости, и как средство управления населением; и он также представляет религию и как глубинный опыт, и как функцию государственного управления. Он также представляет монархию, и его значение пересекается со значением Солнца в управлении высшей властью в стране. В отношении учреждений он представляет суды, церкви, благотворительные учреждения. Он представляет высшие сферы мышления и знания — университеты, издательства, философию, филантропию — и национальное чувство благополучия. Он связан с национальным благосостоянием и поэтому с процветанием, богатством, богатыми людьми, банками и финансовой жизнью общества. Он также представляет нечто большее, чем образ жизни, и в США Юпитер в Раке представляет "дядю Сэма", а в Великобритании Юпитер во Льве несет с собой эмоции выраженные через гимн: "Правь, Британия".

Сатурн(SA)

Лиз Грин³ назвала Сатурн мембраной, отделяющей личное бессознательное от коллективного бессознательного. В государстве он представляет институты, отделяющие порядок от хаоса, Сатурн более, чем какая-либо другая планета, представляет государство и его институты и на коллективном уровне количество свободы, которое общество позволяет себе, или которым ограничивает себя. Организационно, Сатурн представляет правовую систему, постоянно действующие гражданские службы и все охранительные и ограничивающие организации.

Он может также представлять репрессивные и контролирующие силы в государстве, например, полицию. Сатурн показывает отношение нации к закону и порядку, иерархии, табу и старым обычаям. Он управляет властью и традицией. Американский Сатурн в Весах указывает на четкий и где-то жесткий принцип взаимозависимости и взаимоограничения законодательной, исполнительной и судебной власти в американской конституции, а в Великобритании Сатурн в оппозиции к Венере говорит об эмоциональной сдержанности, столь важной черте английского характера.

Уран (UR)

Характеристики Урана, больше, чем какой-либо другой планеты, вытекают из его связи с мунданными делами. Его открытие произошло в тот период, на который приходится аграрная и промышленная революции в Англии, американская и французская революции. Уран поэтому связан со всеми революциями и новациями в обществе, с потребностью коллектива допустить или отвергнуть само изменение и сдвиги на всех уровнях нации. Он управляет политическими революциями, экономическими изменениями, забастовками, политическими диссидентами, войнами (когда они представляют разрушение порядка), реформы, тяжелую промышленность, новые технологии и всех тех, кто способствует подобным идеям и событиям. И Китай, и Россия имеют Уран в квадратуре с Солнцем, и оба эти общества подверглись бурным изменениям. У Великобритании Уран в соединении с Асцендентом, что представляет промышленные и конституционные нововведения девятнадцатого столетия. Вторая мировая война началась, когда Уран в Тельце проходил над Асцендентом нацистской Германии, принесся падение старого порядка и стабильности. Уран также связан с

ураном и, следовательно, с атомной энергией, и первая атомная бомба была сброшена на Хиросиму, когда Уран был в точном соединении с МС.

Нептун (NE)

Нептун связан больше, чем какая-либо другая планета, с ниспровержением, возможно, из-за его управления идеалами и связью с "идеальным обществом". Поэтому он управляет социализмом и всеми видениями и мечтами о совершенном обществе и людьми, способствующими этим мечтам. Он представляет потребность коллектива быть совершенным, но может также управлять заблуждениями, а потому и разочарованиями, обаянием, искусствами, модой, собственным образом нации и образом, в котором она предстает другим. Он управляет нефтью и появляется при транзитах в картах стран, обнаруживших нефть, или стран, где нефть добыта на поверхность в связи с транзитом другой планеты над натальным Нептуном. Вследствие связи с путаницей и обманом, Нептун может также управлять войной, и в этой связи очень силен в карте фашистской Италии, где основным мотивом войны была слава нации, а основным результатом — неразбериха. Нептун также управляет скандалами, результатами путаницы и обмана.

Плутон (PL)

Плутон представляет то, что в обществе является скрытым и секретным. Видимо, можно сказать, что он управляет тенью коллектива. От тривиального уровня работников канализации, спелеологов и археологов можно перейти к более зловещему уровню тайной полиции, организованной преступности и саморазрушающим импульсам. Он управляет тем, что Юнг назвал психотическими взрывами в коллективном бессознательном. Нацистская Германия имела Плутон в соединении с IC, и ужасные события в Уганде в 1970-х годах при Иди Амине произошли при транзите Плутона по Солнцу. Плутон, в общем, представляет принцип возрождения, как и принцип смерти, так что можно поразмышлять, не полезно ли для общества в длительной перспективе развития испытывать травмы, подобные этим. Возможно, возвращаясь к аналогии с политическим организмом (глава 4), Плутон представляет целебный принцип, заставляющий коллектив как органическое целое, испытывать неистовые фазы самолечения, чтобы затем вновь почувствовать себя хорошо.

Библиография

Green, H. S. "Mundane Astrology".

Raphael, "Mundane Astrology".

Тексты обеих этих книг опубликованы в одном томе by Symbols and Signs, P. O. Box 4536, North Hollywood, California 91607.

Глава 8. Дома и знаки

Николас Кэмптон, Майкл Бэйджент, Чарльз Харви

Дома в мунданной астрологии могут интерпретироваться на нескольких уровнях. Можно считать, что они представляют духовное развитие общества, они могут интерпретироваться как проявление коллективного бессознательного, или в них можно видеть прямые указания на точные каждодневные политические события. Можно подходить к ним и динамически, как к представляющим эволюцию коллективного бессознательного, или политические процессы и взаимоотношения внутри государства.

Хотя интерпретации, приводимые ниже, будут иметь постоянную важность при истолковании национальных или других групповых карт, но основные, базовые значения домов могут, в соответствии с традицией, относиться к домам в любых картах ингрессий, лунаций или циклов, они могут быть полезны при определении сферы жизни, на которую в наибольшей степени оказывает влияние данный цикл. Если активность в конкретном доме циклической карты подкрепляется параллельной активностью в натальной карте нации или группы, то таким указаниям можно приписать большой вес.

Как и в натальной астрологии, угловые точки, MC и AS национальной или групповой карты всегда особенно чувствительны к транзитам. Поэтому Фолклендская война 1982 года была четко отмечена во времени повторными транзитами Марса к Асценденту Великобритании и Сатурна к 1066 седьмого дома. Но могут быть удивительно чувствительны и куспиды промежуточных домов (хотя здесь, как и в натальной астрологии, пока остается открытым вопрос, какая из систем является наиболее подходящей для каждого конкретного подхода!). Например, Уран был почти точно на куспиде третьего дома Великобритании в системах Плацидуса и топоцентрической, когда правительство объявило 1982 год "Годом информационной технологии", и вопреки всем ожиданиям, Великобритания быстро стала крупнейшей страной в мире по объему вложений в производство микропроцессоров, опередив даже США и Японию. При построении национальной или циклической карты всегда также должна включаться средняя точка MC/AS, так как она всегда очень чувствительна к транзитам и дирекциям и, если занята, часто говорит что-то важное о том, каким образом страна заставляя свои идеалы и устремления (MC) работать в мире (AS). Сатурн Великобритании расположен точно в -0- с этой средней точкой в LE, что много говорит об "имперской власти", британской "невозмутимости", классовом сознании и глубоких монархических убеждениях. Отметим, что Уран был стационарным в -90- с этой MC/AS с орбисом 1°17' 28 августа 1939 года и был точно в -90- к этой точке во время Дюнкерка, когда британской "славе (LE) было нанесено поражение (SA)". Последующие заметки о домах особо сфокусированы на национальных картах, но эти базовые принципы остаются в силе при интерпретации карты компании или даже группы наций, таких как Британское содружество, ЕЭС, НАТО, Варшавский пакт и т.д. Очень важно увидеть коренную идею за каждой основной фазой мунданного цикла. Так, третий дом для компании особенно связан с внутренними коммуникациями, и традиционно "трудные" аспекты, включающие этот дом, могут означать плохие отношения между руководством и служащими. Восьмой дом в карте компании особенно указывает на внешние капиталовложения и держателей акций и паев. Для групп наций MC будет представлять их общие интересы и идеалы, а IC их способность найти "общую основу". Например, ЕЭС вошло в силу при MC в 29° GE, так что неудивительно, что когда позднее, в 1983 году, Нептун вошел в -180- с этой точкой, принесся поиски в душевной сфере и смены акцентов, оказалось, что казавшееся прочным основание этого сообщества включало ошибочные расчеты и самообман. Отсюда, с некоторой степенью уверенности, можно предсказать, что сама идея ЕЭС в дальнейшем подвергнется радикальным изменениям и перестройкам в своей основе, в общих целях и групповых интересах в течение января-февраля 1988 года, когда и Уран, и Сатурн пройдут по IC этой карты. Такие транзиты к групповым картам, естественно, находят отражения в судьбах наций, входящих в группу.

Первый дом

Первый дом, очевидно имеет критическое значение, и считается, что он представляет нацию в целом. Знак куспида первого дома может представлять национальный миф, образ нации и ее представление о себе, национальные характеристики и, в какой-то мере, природу государства. Когда речь идет об эволюции государства, видимо, можно считать, что первый дом представляет первоначальное общество, существовавшее до того, как сформировалось государство. Нацистская Германия имела восходящий Телец, и возник миф, в котором очернялся интеллект и прославлялось физическое действие. Образ нацистского государства представлял собой "монолитную", прочную организацию. Коренься в консерватизме Тельца, многое в нацистском мифе основывалось на образе прошлого. Коммунистическая Россия имела восходящую Деву - миф о "государстве рабочих"; Соединенные Штаты в "карте Сибли" (см. главу 15) имеют восходящий Стрелец — миф о свободе и широких открытых пространствах; Великобритания же имеет восходящие Весы — миф о "честной игре". Любая планета в первом доме, конечно, важна. У Польши восходящий Марс в Козероге. На протяжении своей шестидесятилетней истории, эта страна имела два периода внутреннего военного правления и должна была непрерывно бороться против иностранной зависимости. У Саудовской Аравии восходящий Сатурн, а Солнце и Юпитер в Козероге, и как имидж, так и реальность этой страны характеризуются величайшим консерватизмом и баснословным богатством. У южного соседа Саудовской Аравии, Южного Йемена, восходящие Плутон и Уран в Деве, и это единственное арабское государство, всем сердцем принявшее революционную марксистскую философию. Карта Республики Египет имеет восходящую Венеру, и одной из главных задач президента Насера, основного лидера республики, было сделать страну дипломатическим лидером арабского мира. Таким образом, первый дом может проявляться на различных уровнях, в одних случаях указывая на имидж страны, в других — на действительные физические условия.

Второй дом

Каждое общество должно выживать и, поэтому, должно начать производство пищи и других материалов. Второй дом представляет способ, каким это делается. Он указывает на банки, финансовые ресурсы, материальные ресурсы, богатство, экономику, национальный продукт. Он может также показывать безопасность и небезопасность в коллективе, а следовательно, относится к материальным и финансовым ресурсам. На более глубоком уровне, этот дом будет указывать на какие-то общественные ценности, то, что для него "дорого", а возможно и на людей того рода, какой нация склонна высоко оценивать, и на отношение к национальному наследству.

Третий дом

Если экономика должна расти и различные части общества должны работать вместе, то они должны сообщаться между собой и торговать. Этот дом управляет дорогами, железными дорогами, телефоном, школами, почтовыми учреждениями, газетами, компьютерными терминалами, телевидением, литературой, свободой слова и всеми официальными сообщениями. Если общество должно быть единым целым, ему нужен общий язык и единая система образования. Третий дом отражает эту потребность и то, настолько глубоко она выражается обществом. Третий дом также представляет соседние страны и поэтому оказывает влияние на иностранные дела.

Четвертый дом

Когда люди первоначально расселялись, они делали это семьями, кланами, семейными группами. Четвертый дом представляет переход от кочевой традиции, возможно, представляемой третьим домом, к первым оседлым сообществам. Сообщества формировались вокруг земли и сельскохозяйственных потребностей и управлялись королевскими, военными и религиозными лидерами. Этот дом представляет фундамент или основание общества и его глубокие коренные традиции. Он представляет "простых людей", оппозицию правительству, идеологии народных масс и оппозиции. Этот дом может особенно соответствовать национализму — идеологии, представляющей любовь

к стране — и социализму — распространенной идеологии оппозиции в западных странах. Четвертый дом также управляет землей, сельским хозяйством и всем, что производит земля. Последнее рассматривается как продукты Рака и его архетипа — "матери". В связи с этим интересно, что недавние исследования отметили историческую роль женщин на ранней стадии развития сельского хозяйства.

Пятый дом

Поскольку общество прочно организовано и может обеспечить свое выживание, оно может творить. Пятый дом представляет все удовольствия, наслаждения, предприятия, театры, кино, спорт и светские приемы и вечеринки. Он может иметь большое влияние на определенные национальные характеристики, возможно, такие, например, как "холодность" англо-саксов и "теплота" говорящих на романских языках. Этот дом управляет также детьми и степенью рождаемости и считается, что он особенно связан с "высшим обществом". Спекуляции всех видов проходят под ним, поэтому имеется связь с национальной экономикой через финансовые спекуляции.

Шестой дом

Шестой дом управляет службой, и, поэтому, рабочими, классами работающих по найму, их политическими институтами, такими как социалистические партии и профсоюзы, солдатами, армиями и национальной обороной. "Слуги общества", то есть гражданские службы, управляются этим домом. Через свою связь со здоровьем, шестой дом управляет здравоохранением, работниками здравоохранения и здоровьем общества, на каком бы уровне его ни рассматривать.

Седьмой дом

Седьмой дом управляет отношениями с другими обществами и странами. Эти отношения часто возникают из того, что относится к шестому дому, то есть из результатов производительного труда, которые должны быть проданы зарубежным странам. Этот дом, поэтому, управляет иностранными отношениями, договорами, союзами, войнами и всеми связанными с ними аспектами национальных дел. В психологическом отношении этот дом часто очень показателен в отношении того, что мы проецируем на наших врагов, и что нам трудно найти в самих себе. Так, у Китая (см. главу 15), постоянно обзывающего Запад "бумажным тифом" за "поджигание войны", Марс и Плутон в седьмом доме — позиции, которые Тибет, Корея, Индия и Вьетнам могут интерпретировать совершенно иначе!

Восьмой дом

Этот дом представляет финансовые отношения, часто столь важные для дел седьмого дома. Все международные финансы, многонациональные и транснациональные корпорации управляются им. Результатом деятельности по седьмому дому часто является смерть, и восьмой дом управляет смертью, смертностью в обществе, налогами на наследство и всеми другими делами, окружающими смерть. Можно видеть в нем также дом смерти нации, возрождения и обновления на более высоком психологическом или духовном уровне.

Девятый дом

Финансовые отношения восьмого дома требуют дальних путешествий и взаимодействия законов. Девятый дом, поэтому, связан с иностранными отношениями и всеми дальними коммуникациями, особенно морскими перевозками. Управление девятого дома религией и всеми системами убеждений естественно следует из управления восьмым домом смертью. Он управляет философией и может показывать, какой тип философии или религии общество выбирает для себя, или не будут ли вероятны конфликты в этой области. Для функционирования как государство, обществу необходимы системы убеждений, табу, общепринятые ценности и мораль, гарантирующие общественный порядок. Этот дом также делит с третьим домом управление издательским делом и образованием (хотя девятый относится именно к

высшему образованию). Закон и система законодательства также особенно близки к этому дому.

Десятый дом

Во главе общественной структуры стоит правительство. Этот дом управляет правительством и, в особенности, "правлящим классом", составляющим правительство: королевской семьей, аристократией, земельной олигархией, традиционными вождями или партийными руководителями. Десятый дом также управляет национальным престижем и указывает на то, как общество будет выглядеть перед соседями. Как и в случае отдельного человека, МС указывает идеалы, которые общество стремится достичь и сознательно культивирует.

Одиннадцатый дом

Правительству нужны институты управления, и одиннадцатый дом управляет этими институтами. Он управляет законодательными органами, особенно в Великобритании выборной палатой общин (палата лордов не избираемая), гражданскими службами (в гражданской администрации) и местным управлением. Он имеет отношение к иностранным делам, где управляет странами с более дальними связями и, как считают, связан с дружественными нациями. Поскольку это одиннадцатый дом, можно также считать, что он относится к длительным коллективным надеждам, желаниям, амбициям и идеалам общества.

Двенадцатый дом

Двенадцатый дом управляет всем, что сохраняется, полностью или частично, скрытым. Если говорить об организациях — это больницы, монастыри, закрытые учебные заведения, тюрьмы и места, куда люди отправляются, добровольно или нет, чтобы быть в одиночестве. В отношении идеологии, этот дом управляет тем, что подрывает существующий порядок и теми, кто поддерживает это подрыв -тайными, подпольными обществами и партиями. Двенадцатый дом также управляет оккультными и мистическими аспектами философии и религии.

Знаки зодиака

В наше время радикальных переоценок в астрологии, когда выдающиеся исследования Эдди и Гоклена посеяли сомнения относительно ценности знаков тропического зодиака в натальной интерпретации, может показаться странным обращение к мунданной астрологии, чтобы показать их несомненную эффективность. Но можно сказать, хотя трудно привести какие-то формальные доказательства, что по нашему опыту, сильный планетарный акцент на определенный знак зодиака всегда оставляет свой след в мире, как в картах наций и в самом "духе" данного периода, так и в поколениях в целом. Более того, при предсказании преобладающего настроения и занятий на определенный период в будущем, знаки зодиака, усиленные внешними планетами и мощными планетарными группировками, могут дать важные ключи, раскрывающие фоновые "оттенки", психофизиологическую ориентацию и общую направленность коллективного сознания человечества в целом в данное время. Подчеркнутые знаки обычно должны находить свое наиболее живое и часто буквальное выражение в таких проявлениях, как текущие модные и культурные тенденции, популярные виды изобразительных искусств, литературных произведений, музыки, театра, кино, как экономические и политические настроения, научные открытия и т.д. Некоторые примеры таких существенных сдвигов в психологии под влиянием смены знаков даны в главе 13 в разделе об астрэкономике. Так, Барри Линс отметил, что в прошлом, в мировой экономике были периоды, когда Нептун переходил из знака Огня в знак Земли, и соответственно предшествующий период нереалистичного оптимизма (Огонь) сменялся резким спадом и кризисом и буквально "опусканием на землю". Подобно этому, Ридер и другие отмечали, что согласованность и точность, с каким входение Сатурна в знаки "денег" Тельца и Льва (=золоту) исторически совпадало с драматическими спадами рынка¹. Аналогично, астрологически мыслившие торговцы

предметами потребления давно отметили влияние смены знаков, особенно Меркурием и Венерой, на рыночные настроения². Видимо, очень важно влияние смены знаков тремя внешними планетами в культурном отношении. Рейнгольд Эбертин утверждал, что смена знака Плутоном отмечает главные сдвиги в фокусировке энергии в обществе, и что она указывает сферу жизни, которая, вероятно, должна подвергнуться главной трансформации³. Виргиния Эленбаас также указывает на важность положения в знаках Нептуна, дающего окраску преобладающим мечтам, фантазиям, идеалам и видениям эпохи⁴. Такие влияния знаков дают себя почувствовать как во время транзита, так и через поколение людей, родившихся с этой планетарной позицией. Таким образом "идея времени", впервые выраженная транзитом, вновь выходит на поверхность с возрастающей интенсивностью примерно через 20-30 лет после самого транзита, когда поколение достигает пика творчества и начинает выражать это положение в знаке через свои интересы и идеалы в жизненной практике. Так, Плутон был в транзите в Близнецах (1882-1914), и это поколение увидело начало трансформации в мировых коммуникациях, транспорте и торговле и научное основание технологической эры; Плутон в Раке (1914-39) был очевидцем Первой мировой войны, разрушившей традиционные семейные основания мирового сообщества, подъема масс и профсоюзного движения и трансформации семейного бизнеса и семейной жизни в целом; Плутон во Льве (1939-57) был очевидцем Второй мировой войны, крушения старых колониальных империй и возникновения нового авторитаризма, особенно в странах Восточного блока, с распространением "диктатуры пролетариата" (тени поколения Плутона в Раке) и возникновением многонациональных компаний. В это же время, по крайней мере, на Западе, начали возникать новые возможности для самовыражения и личностного роста, о которых ранее нельзя было мечтать, и укрепляться по мере взросления этого поколения; Плутон в Деве (1957-71) был свидетелем независимости и возрастания мощи прежних "обслуживающих" колоний, особенно в Африке, в то время как Запад столкнулся с необычайным ростом власти гражданских служащих и правительственных чиновников. Успехи в генной инженерии и микроэлектронике явились началом трансформации сельского хозяйства и промышленного производства; Плутон в Весах (1971-83) сопровождал сдвиг в равновесии сил, с выдвиганием вперед арабского мира, традиционно управлявшегося Венерой, с одной стороны, и быстрым ростом феминизма и "правовых" движений всякого рода — с другой; в настоящее время Плутон в Скорпионе (1983-1995). Почти в день его вхождения главный судья Англии лорд Лэйн начал национальную кампанию против разложения молодежи героином, порнографией и насилием, через несколько дней оба крыла палаты общин единогласно приняли билль о цензуре "непристойной видеопроизводства", а вестминстерский городской Совет отказал в возобновлении лицензий большинству пресловутых секс-шопов Сохо. Между тем в США точно в это же время, как бы с целью умиловить Плутона, входящего в традиционный дом смерти, аудитория, близкая к рекордной, смотрела на экранах всей страны "День спустя", документально показавший весь ужас смерти и разрушения, который должен быть причинен атомной войной.⁵

Знаки времен

Для настроенных скептически, возможно, более убедительными свидетельствами знаков за работой будут не эти крупномасштабные проявления, а детали дневных новостей. Можно оценить ретроспективно, хотя в то время это не было очевидно, их глубокое значение для развития микроэлектроники, которое затевалось в 1965-66 годах при UR-0-PL в VI-180-SA в PI, и улыбнуться, когда несведущие в астрологии приверженцы микроэлектроники провозгласили 1965 год годом водораздела для рождения "компьютерного поколения" детей. Но это волнение на глубине. Однако, что могло привлечь внимание современных астрологов в 1966 году, так это объявления, подобные помещенному в "Тайме" за 26 января, что технологи по производству питания недавно обнаружили способ переработки рыбы (PI) в муку (VI) и что ее предполагается использовать для борьбы с голодом в Третьем мире. Также может вызвать улыбку астролога решение британского и других правительств считать 1989-90 годы "предельными для очистки от свинца (SA) бензина (NE)" Заглянув в эфемериды, обнаружим в то время тройное -0- SA-UR-NE в CP! Это вновь поднимает вопрос о природе времени. Действительно, "идея времени" обычно готовится в более ранний

период. Кинорежиссер или писатель, создавший "хит", поймав и воплотив что-то из "настроения момента", на самом деле снимает или пишет, часто, на несколько лет вперед. Так модельер Лаура Эшли, работая при JU, UR и NE в SG, решила сфокусировать каталог 1984 года на выглядящих крайне по-скорпионовски знойных, враждебных, юных подростках-моделях, весьма резко отличавшихся от характерного для предыдущего знака имиджа элегантности, приятности, стабильности. Видимо, Эшли была "настроена на будущее", как и подобает всякому имеющему успех модельеру, и как-то чувствовала драматические, с точки зрения астрологии, изменения настроения на год вперед, соответствующие смещению планет в Скорпион и Козерог. Всякому, кто сомневается в важности знаков, достаточно лишь оглянуться на 1983 год, когда доминировало трижды повторявшееся соединение Юпитера и Урана: 18 февраля, 14 мая и 25 сентября. Оно усилило и подчеркнуло медленный ретроградный Нептун в Стрельце. После периода мирового спада 1983 года, как можно было ожидать, произошло расширение мирового экономического рынка. Международные авиалинии (Отметим: JU-0-UR в значительной степени относится к "полету"), приближавшиеся к банкротству в 1982 году, испытали значительный "непредвиденный" подъем деловой активности, и при этом в Детройте и других городах вновь начался бум моторостроения. Наиболее характерным, видимо, был период почти беспрецедентного морального подъема во всех областях. Ранее долго дремавшая Кампания за ядерное разоружение неожиданно обрела новую жизнь. Конклавы епископов во всем мире, которым в течение ряда лет не удавалось выйти на уровень заметной известности в прессе, начали с новым запасом энтузиазма и авторитетности, обсуждения и проповеди по тем или иным проблемам, таким, как осуждение на смертную казнь. Но именно в конкретных деталях эти основные акценты JU-UR-SG часто выражались наиболее ярко. "Охота за богатыми невестами" (COSI), похищение скаковой лошади-чемпиона Шегара (JU в SG) ирландскими террористами - "борцами за свободу" (UR в SG) во время первого JU-0-UR или эксцентричная кража хвостов 13 полковых лошадей за два дня до третьего JU-0-UR типичны для, часто буквального, выражения зодиакальных архетипов. Одиноким трансатлантический гребец (JU-SG, соприкасающийся с SA-0-PL), чудесным образом спасшийся (JU-UR), когда его лодка разбилась о скалы уединенного острова у побережья Ирландии, казалось, жил вне времени, полагаясь только на собственные силы. Воскликнув "Слава Господу" (одна из ключевых фраз Эбертина в COSI для этой комбинации) при своем чудесном спасении, он обнаружил, что предпринял свое марафонское путешествие, "чтобы обнаружить существование Бога"! Более буквально, - в это же время житель Восточного Берлина совершил полет к свободе (JU-UR SG), послав стрелу с тросом, закрепившимся за здание в Западном Берлине, и затем перелетев через стену. Аспект "драматичной попытки освобождения", видимо, был представлен наиболее ярко, когда "вскоре после 2.45 после полудня по британскому времени" 25 сентября (JU-0-UR произошло в 2.45 после полудня) случился массовый побег ирландских заключенных-террористов из тюрьмы Мэйз в Белфасте. Как бы в подтверждение положений куспидов домов в системах Плагидуса/топоцентрической обнаруживаем, что в карте, построенной на 2.56 после полудня на Белфаст, JU-0-UR располагается точно на куспиде 12 дома (=тюрьме) с точностью 10 дуговых минут.

Несомненно, Нептун в знаках является указателем того, что стоит за коллективными фантазиями, влечениями и идеалами. Когда Папа Римский, родившийся с Нептуном во Льве, говорит о христианском идеале: "каждый из нас должен стать королем в собственном королевстве", мы знаем, что он говорит искренне. Новаторская работа Эленбас в этой области содержит исследование движения Нептуна по знакам и его связь с ведущими имиджами эпохи, особенно выражающимися через кино, театр и популярную музыку. Подобно этому, Алексис Эдварде провел специальное исследование Нептуна в знаках и изменение лица Голливуда, как одного из ключевых каналов выражения преобладающих в бессознательном архетипов западного мира. Недавнее положение Нептуна в Стрельце явно было связано с чрезвычайной популярностью расширяющих горизонт научно-популярных фильмов и романов, таких, как ставшие классическими "Звездные войны" (1977), оба завоевавшие главные премии и громадные кассовые сборы в 1977 году (в это время, кроме того, JU делал - 180- NE из GE). Позднее, в 1982-83 годах, когда Уран был в Стрельце, вышел революционный в моральном отношении фильм "Ганди", с его обращением к высшим

моральным принципам (очевидно также алхимическое качество SA-0-PL 1982 года); "Е.Т." ("Экстраземной") - классический галлюциногенный (в буквальном переводе — "расширяющий разум" (прим. перев.) фильм, содержащий послание; и особенно подходит по значению фильм "Огненные колесницы" — внешне о беге, но, по существу, посвященный истинно олимпийскому идеалу человека, как героической души. Его название взято из "Иерусалима" поэта Вильяма Блейка, с его SO-0-JU в SG, где есть такие строки: "Принеси мне лук из горящего золота, принеси мне стрелы желаний..."! Эти влияния знаков на поколения, в действительности, могут формировать паттерны нашего общества более непосредственно и драматично. Растут свидетельства того, что не столько возникают циклично болезни, сколько наша врожденная предрасположенность к заболеванию. Хотя пока это не доказано, но имеются прочные статистические основания считать, что существуют сильные связи между паттернами положений планет в знаках и аспектов для данного поколения и изменяющимся паттерном подверженности заболеваниям. В частности, в блестящем астромедицинском исследовании полиомиелита Джона Эдди. "Установление различий типов рождения"⁶ обращает внимание на постыдное пренебрежение результатами шотландского хирурга-патолога д-ра Т. В. Лиса. Путем систематического изучения официальных статистических данных Великобритании о болезнях в течение последних ста лет, Лис показал, что различные поколения имеют тенденцию подвергаться различным заболеваниям. Так, до рака легких люди в основном мучились раком языка, потом раком желудка, а совсем недавно лейкемией, раком крови. При таких сдвигах в заболеваемости, "новая" болезнь дает себя знать прежде всего в случаях смертности среди младенцев и очень маленьких детей. Затем, по мере того, как поколение становится все старше, болезнь начинает проявляться все с большей частотой, поскольку смертность среди этого поколения растет в связи с возрастом. Лис указывает, что обычно, когда это поколение приближается к предназначенному ему сроку, где-то старше шестидесяти, и число смертей начинает резко возрастать, власти вдруг обращают на это внимание и начинают кампанию против болезни. Но теперь уже, конечно, слишком поздно и, как он считает, последующее снижение смертности от этой конкретной болезни, на самом деле, связано с уменьшением числа представителей этого поколения, которым предоставили умирать вместо того, чтобы принять предупредительные меры.

Хотя Джон Эдди представил в своей работе "Волновую теорию болезней" Т. В. Лиса, сделал он это в поддержку собственной общей гармонической модели астрологии и не в связи со знаками, роль которых, по крайней мере, публично, он склонен был преуменьшать. С другой стороны, Барбо (1979), сохранивший характерный для него здоровый скептицизм в отношении важности знаков в мунданной астрологии, счел себя обязанным сослаться на наблюдение своего брата, что вхождение Плутона в Близнецы (1882-1914) сопровождалось драматическим возрастанием случаев туберкулеза у родившихся с этой планетарной позицией. Эта чувствительность ослабилась с вхождением Плутона в Рак (1913-39), когда на передний план вдруг стало все более выдвигаться общественное осознание опасности заболевания раком. Хотя рак не оставил нас и не ослабился при движении Плутона из этого знака, Плутон во Льве (1939-1957) может быть связан с ростом озабоченности по поводу сердечных заболеваний и лейкемии. Подобным образом, Плутон в Деве (1957-1971) можно считать связанным с ростом беспокойства о загрязнении окружающей среды и тенденцией к переходу к натуральной пище, свободной от искусственных красящих, ароматизирующих и консервирующих добавок. Действие Плутона в Весах (1971-1983) не так очевидно в физическом плане, но в этом можно усматривать повышение интереса к трансплантации почек и аппаратам почечного диализа и рост разработок в этих направлениях. Уже вхождение Плутона в Скорпион (5 ноября 1983 года) сопровождалось ужасным ростом венерических заболеваний, в особенности герпеса и СПИДА.

Но нельзя считать, что болезни связаны только с фактором Плутона, здесь очень сильно участие Нептуна. Так, Барбо⁷ отмечает, что Нептун был в Скорпионе с 1956 по 1971 годы с аналогичными последствиями. В 1968 году Всемирная организация здоровья сообщила о четырехкратном возрастании случаев венерических заболеваний с 1954 года, а к 1971 году только в США было свыше двух миллионов страдавших венерическими заболеваниями — больше, чем всеми остальными инфекционными

заболеваниями, вместе взятыми. К сожалению, в ближайшем будущем эта проблема может усилиться тем, что при движении Плутона по Скорпиону начнут включаться карты поколения с Нептуном с Скорпионе. Здесь можно ожидать, что в центре внимания наших целителей и сторонников человеческого возрождения окажутся долгосрочные эффекты приема контрацептивов, использования гормонов роста при откорме животных, искусственного оплодотворения и связанные с этим проблемы. Но, к счастью для искусства целительства, Плутон в Скорпионе вместе с Нептуном в Козероге, вероятно, принесут с собой нового Парацельса и существенный сдвиг творческой энергии в сферу натурального целительства, тонкой трансформации и перестройке взглядов ортодоксального, карьеристского медицинского истеблишмента.

Все это не говорит о том, что уже больше не нужно показывать действие знаков зодиака: недвусмысленное доказательство их силы еще остается настоятельно необходимым. Но, по нашему мнению, игнорировать знаки в мунданной астрологии означало бы изгнание из царства двенадцати мунданных богов, оторвало бы нас от самого ритма и пульса мироздания, такое решение нелегко принять, тем более на основе существующих данных.

Библиография

- Green, H. S. "Mundane Astrology".***
Raphael, "Mundane Astrology".

Часть третья. Методы

Глава 9. Ингрессии, лунации, затмения

Чарльз Харви

"Начало года различные люди помещали в разные времена. Одни помещали его в весеннее равноденствие, другие — в разгар лета и многие в позднюю осень; но все они возносили похвалы самым видимым дарам Гелиоса... Наши праотцы... распорядились праздновать Новый год..., когда царь Гелиос возвращается к нам снова и, оставляя крайние южные области и обогнув Козерог, как-будто это спортивные ворота, продвигается с юга на север, чтобы дать нам нашу долю благоденствий года."

Император Юлиан, 331-363 годы н.э.¹

Дневные и сезонные движения Гелиоса, невидимого Солнца, и месячные движения Селены, Луны - самые привычные и яркие небесные циклы. Поэтому неудивительно, что еще по крайней мере со времен Птолемея² ингрессии Солнца в кардинальные знаки, отмечающие начало четырех времен года, и лунации и затмения, отмечающие месяцы, стали главными циклами, рассматривавшимися астрологами. Однако, такая акцептация означала, что астрологи близоруко сконцентрировались на этих относительно коротких циклах, веря, вопреки очевидности, что они каким-то образом могут открыть им больше, без дополнительной помощи.

Чтобы эффективно использовать эти циклы, их необходимо рассматривать в широких рамках иерархии циклов, которая обсуждалась в главе 6. Мы будем на правильном пути, связывая идеи, выражаемые любым циклом, с соответствующей временной шкалой проявления. Те немногие, которые пусть частично, но старались это сделать, как Андре Барбо и Барри Линс³, начали раскрывать истинную глубинную основу времени и выступали с прогнозами, основанными на постоянно растущей перспективе и поэтому имеющими большее конструктивное и целебное значение для общества.

Можно сказать, что узкий традиционный подход с тенденцией концентрироваться на ингрессиях и лунациях без связи с более широкой картиной, включающей циклические карты и карты наций, групп, организаций и ведущих фигур, ведет к блокированию плодотворных направлений в исследованиях. В самом деле, плохая репутация, установившаяся в настоящее время за мунданными прогнозами почти полностью обязана ложным ожиданиям, связанным с этими картами. Неудивительно, что это приводит к определенным резким реакциям на эти карты и, с другой стороны, к попыткам оценить их систематически.

Свидетельства против ингрессии, лунации и затмений

Хотя, как мы увидим, ингрессии, лунации и затмения, несомненно, занимают особое место в общей иерархии, обзор литературы вряд ли можно назвать ободряющим. В самом деле, несмотря на их популярность и широкое использование, нельзя сказать, что они принесли урожай выдающихся прогнозов. Напротив, как мы увидим в главе 14, их слишком вольное использование было главной причиной обескураживающих "не военных" прогнозов большинства европейских астрологов, включая Чарльза Картера, в 1939 году.

Реакция против массового бездумного принятия к использованию этих карт не нова. Так, Кеплер⁴ вообще не использовал ингрессии. Он саркастически писал против "бессмысленного" применения этих карт. Это неудивительно, так как Кеплеру было известно, что использовавшиеся астрологами в начале семнадцатого столетия астрономические таблицы отклонялись от действительного положения Солнца на полградуса, и в результате это давало ошибочные карты! Но даже обладая точными таблицами, некоторые современные авторы пришли к почти столь же резко

отрицательному отношению к использованию этих карт. Например, Картер, один из основных исследователей мунданной астрологии этого столетия, в своей послевоенной книге⁵ делает следующий вывод:

"Опыт исследования многих карт ингрессии в период 1939-45 годов убедил меня, что если только сильно не включен угол, значение их очень невелико, разве только в самом общем смысле. Они образуют фон, и только. Невозможно надежно предсказать на их основе, если не делать это в столь общей форме, что результаты имеют малую ценность... Натальную карту страны и ее правителя, если их можно определить с точностью, следует считать несравненно более истинной и более научной основой для мунданного предсказания".

Также и Барбо⁶, один из немногих проведший систематический анализ многих сотен таких карт, осудил доверчивость коллег к этим картам. В отличие от его значительных результатов в других областях, исследования угловых положений планет во время ингрессии и лунации дали результаты на уровне абсолютно случайных.

Так, Барбо и Лекорр⁷ рассмотрели 93 основных случаев возникновения войн между 1850 и 1969 годами. Исходя из того, что угловым планетам всегда придавалось очень большое значение при интерпретации этих карт, они отметили планеты, расположенные в пределах 10 градусов от каждой из четырех угловых точек в 404 соответствующих ингрессиях и лунациях, относящихся к открытому проявлению враждебности. Использование такого орбиса дает всего 80 градусов (по десять с каждой стороны каждого угла) из 360, или 1:4,5, которые можно считать "угловыми". Допуская существование 404 положений каждого из девяти небесных тел Луны, Меркурия, Венеры, Марса, Юпитера, Сатурна, Урана, Нептуна, Плутона, можно статистически ожидать, что каждое из этих тел будет угловым случайным образом в примерно 91 случае из 404. В действительности, наблюдавшееся число случаев, когда каждое тело оказалось в пределах 10 градусов от угла, было следующим: Луна - 94, Меркурий - 92, Венера - 90, Марс - 80, Юпитер - 100, Сатурн - 88, Уран - 92, Нептун - 87, Плутон - 87. Здесь, очевидно, нет значительного отклонения от ожидаемого. Наибольшие отклонения — Марса на 11 случаев меньше ожидаемого и Юпитера на девять случаев больше, чем при случайном событии, — хотя и незначительны, но это как раз отклонения в противоположную сторону той, которая предсказывается традиционной астрологией! Большинство астрологов определенно ожидало бы во время взрывов враждебности между нациями увидеть МА чаще среднего, а JU реже, чем в среднем, а не наоборот. Хотя Барбо опубликовал все относящиеся к этому исходные данные, мы пока не смогли исследовать и оценить эти карты, чтобы выяснить, не дадут ли лучшие результаты отдельные категории, как ингрессии или затмения, если рассмотреть их таким же образом, но взятые вместе, или не улучшит ли картину значительное сужение орбиса. Но пока результаты, действительно, не обнадеживают. Даже исследовав общий паттерн распределения МА в дневном круге для этих карт, как рекомендовал Джон Эдди, нам не удалось найти чего-либо очень значительного. Так, хотя МА имеет небольшое предпочтение к области, расположенной вскоре после захода Солнца, средним градусам шестого дома, оно по определению не настолько сильно, чтобы иметь практическое значение и уж точно не подтверждает традицию. Конечно, эти результаты не показывают, что МА, угловой в таких картах, не совпадает со взрывами марсианской активности других видов. Но во всяком случае, они вполне решительно указывают, что Марс с меньшей вероятностью окажется в пределах 10 градусов от угла в таких картах во время войны!

Сам Барбо делает такой вывод из своих исследований: "Я не могу удержаться от мысли, что эти результаты уничтожают всякую возможность локализации событий с помощью ингрессий и лунаций... Я дрожу, думая о своих коллегах, которые делают предсказания, основываясь только на этих картах." Этот вывод, безусловно, очень согласуется с практическим опытом Картера. Если два таких гиганта

в чем-то согласны, невозможно легко отнестись к их суждению. Ясно, что значение этих карт этим не ограничивается, и их возможное использование распространяется за их видимые пределы. Подобно музыканту, пытающемуся сыграть генделевскую "Аллилуйя" на свистульке, мы не должны удивляться, если наши интерпретации не сразу осознаются. Но, может быть, мы хотя бы сможем получить какие-то ключи к "основной теме", если внимательно прислушаемся к этому инструменту?

Свидетельства в пользу ингрессий, лунаций и затмений

Мы верим, что сможем. И перед лицом столь авторитетной негативной критики мы склонны настаивать на продолжении исследований таких карт. И наш собственный опыт и наблюдения, и все свидетельства, связанные с природой астрологии, как нам кажется, указывают, что эти циклы должны иметь какое-то значение и что оно должно быть естественным образом связано с годовыми и месячными приливами и отливами идей и эмоций в коллективе. По нашему мнению, хотя эти карты не являются панацеей, как когда-то утверждалось, игнорировать эти циклы означало бы отбросить некоторые чрезвычайно важные части складной картинки-загадки.

Как мы надеемся показать, тщательное исследование этой категории карт, видимо, покажет, что годовые и месячные циклы и их фазы, действительно, играют свою роль в "перенесении на землю" широких коллективных идей и импульсов и в фокусировании их в конкретных временах и местах.

Действительно, как уже отмечено в последней части главы 6, годовой цикл Земли относительно Солнца дает нам возможность "встроиться" в значение циклов планет и главных аспектных паттернов данного периода. Также эти карты, видимо, фокусируют проявление других циклов в рамках паттерна раскрывающегося времени. Итак, несмотря на весомые доводы против, мы должны настаивать, что эти карты, используемые разумно, в связи с другими картами и в сравнении с картами наций и индивидуумов, будут иметь существенное значение для точного определения событий. Но надо согласиться, что это значение может быть трудно показать статистически и в настоящее время оно может быть продемонстрировано только путем изучения конкретных случаев.

Работа Е.Г.Троинского

Наверное, никто не провел более обширной работы по ингрессиям и лунациям, чем берлинский астролог Е. Г. Троинский (18-19 декабря 1910 - 1982 год). По-видимому, наиболее известный своим открытием в 1951 году третичных дирекций, Троинский посвятил большую часть своей астрологической карьеры мунданной астрологии. В замечательной работе "1001 мировой политический гороскоп"⁸, опубликованной в 1954 году и до сих пор не переведенной на английский, он представил исследование солнечных ингрессий, лунаций и затмений, сопровождавших некоторые важные события мировой истории. В этой работе описывается большое количество карт от ингрессий в Овен при освоении Рима в 753 году до н.э. и ингрессий в Весы при падении Иерусалима в 586 году до н.э., солнечного затмения при переходе Ганнибала со слонами через Альпы в 218 году до н.э. к главным затмениям и ингрессиям Второй мировой войны и предположениям о значении подобных карт в будущем до 2077 года н.э. Книга содержит изображения большей части этой 1001 "наиболее важной мунданной карты" из его обширной коллекции. Он приводит все позиции всех 1001 карт, включая положения куспидов промежуточных домов по Плагидусу. В большинстве случаев Троинский сосредоточивается на солнечных ингрессиях в четыре кардинальных знака и на важных лунациях и затмениях. Но он также рассматривает вхождения Солнца в другие восемь знаков, как символизирующие другие важные фазы годового цикла, а также кардинальные ингрессии Луны. Рассматривается действие лунных кардинальных ингрессий как "спусковых крючков" карт солнечных ингрессий.

Работа Троинского уязвима для критики с нескольких позиций, и Барбо делает это очень строго. В частности, Барбо указывает, что если вы включаете так много карт в течение года, как имеющих значение, то надо что-то обнаружить. И это "что-то" должно быть реальным. Но такое увеличение количества карт, хотя и интересное для ретроспективного анализа, делает почти невозможным использование их для предсказаний. Эта критика подкрепляется несостоятельностью в целом различных прогнозов Троинского на прошедшие тридцать лет, часто ужасных и сенсационных, но не материализовавшихся каким-то очевидным образом. Можно также отметить, что ограничиться годовыми и месячными циклами без увязки их с более крупными циклами и картами наций и индивидуумов, подобно попытке выделить часть, которую создает

один цвет в широком разнообразии картин, безотносительно к более широким перспективам каждого отдельного холста или к тому, что на них изображено.

С другой стороны, надо сказать, что хотя Троинского можно обвинить в селективном подходе, в действительности, его подход довольно строг и систематичен. Он дает большой анализ и сравнение этих карт, охватывающих 2500-летний период и обнаруживает ряд интересных параллелей, он приходит ко многим интересным выводам. Подобно французским революционерам, он считает осеннюю ингрессию самой мощной в году и склонен отдать ей преимущество перед другими. Представляют особый интерес и заслуживают дальнейшего исследования его эмпирически найденные тринадцать основных групп планетарных паттернов. Пока мы не можем дать оценку, но для сравнения и для дальнейших исследований их можно суммировать следующим образом.

Группа 1

а) Сатурн или Уран в десятом или четвертом доме при Солнце в одном из четырех угловых домов. Означает падение или свержение правительств, революции; смены правительств; начала новых исторических периодов; смерть лидеров.

б) Сатурн в десятом, Марс в двенадцатом, Солнце в первом доме. Это представляется особенно опасной и насильственной комбинацией. Например, она была в новолуние сразу после убийства Цезаря в 44 году до н.э.; при затмении, сопровождавшем гибель Испанской Армады в 1588 году, построено на Мадрид; при регрессии в Рак в 1934 году, когда в Берлине умер Гинденбург и пришел к власти Гитлер. Троинский также указывает, что Франц-Фердинанд, убийство которого развязало Первую мировую войну, имел эту же конфигурацию в своей натальной карте! Что эта комбинация имеет ценность для предсказаний подтверждено указанием Троинского в 1954 году на критическое время в Европе в 1958 году, основанное на факте, что эта комбинация вновь должна появиться в 1958 году в весеннюю ингрессию на Москву и при затмении 19 апреля того же года на Берлин. В действительности Хрущев пришел к власти в Москве 27 марта, а 8 мая США почувствовали себя обязанными предупредить СССР, что нападение на Берлин будет равносильно нападению на союзников.

с) Сатурн в десятом, Солнце в восьмом или двенадцатом домах или Сатурн в четвертом и Солнце в третьем доме. Означает периоды военных и политических изменений; покушений; землетрясений; насильственных условий.

д) Сатурн в десятом доме в -180- или -90- с Марсом: опасность для главы государства; падение с поста главы государства, разрушительное свержение режима, часто военным путем.

е) Сатурн в десятом, Марс в двенадцатом или восьмом доме: опасность войны; нападения на главу государства.

Группа 2

Солнце и высокая концентрация планет в восьмом доме. Троинский считает, что это указывает на войну, и особенно при сочетании Солнца, Марса, Юпитера в восьмом доме. Троинский называет ее "чисто военной комбинацией". Она также, видимо, указывает на революцию или восстание. Он приводит двадцать четыре иллюстрации таких концентраций планет в восьмом доме, в том числе: новолуние при MO-0-PL и Сатурн за пять дней до убийства Франца-Фердинанда в Сараево; Новая Луна-0-SA и Меркурий и Венера в восьмом доме непосредственно после высадки союзных войск в Европе в 1944 году; солнечное затмение с Марсом, Юпитером, Меркурием, Венерой в июле 1776 года, построено на Лондон, отмечает высадку английских войск в Северной Америке и начало американской Войны за независимость; Новая Луна-0-UR, Юпитер и Венера при штурме Бастилии; ингрессия в Рак 1812 года с Марсом и Юпитером и -180-SA, при вторжении Наполеона в Россию; ингрессия в 1870 году, построено на Париж, с Марсом и Юпитером в восьмом доме, S-180-SA, предшествующие Франко-Прусской войне.

Группа 3

Сильная акцентация на первом доме и оси двенадцатого/шестого домов. Подчеркнутая ось двенадцатого/шестого домов указывает на политические и

экономические проблемы и перемены; подчеркнутый первый дом указывает на политическое изменение, часто на начало лучшего периода.

Группа 4

Солнечные затмения, происходящие в четвертом, шестом, двенадцатом домах: шестой/двенадцатый — как в группе 3; четвертый обычно опасен.

Группа 5

Солнце и Луна с Сатурном или Юпитером: очень четкие события к добру или неприятности в зависимости от положения в доме.

Группа 6

Марс с Солнцем, и с Луной: неистовая комбинация, часто ведущая к различного рода взрывам.

Группа 7

а) Сатурн в первом доме с Солнцем в двенадцатом,— особенно деструктивна.
б) Марс в первом доме с Солнцем в двенадцатом: агрессивное применение силы, но не всегда разрушительное.

Группа 8

Солнце и Юпитер на MC или в двенадцатом доме: чрезвычайно положительно, если поддерживается аспектами.

Группа 9

Солнце в девятом доме с сильной группировкой планет. При Юпитере или Венере в десятом доме мирные договоры; при Сатурне в десятом доме деструктивна.

Группа 10

Солнце в восьмом доме с Сатурном в первом: неблагоприятная комбинация.

Группа 11

Солнце в четвертом доме с Сатурном в двенадцатом или в восьмом: комбинация указывает на большую борьбу — Солнце было в -90- SA в двенадцатом доме при весенней ингрессии 1914 года.

Группа 12

Солнце в двенадцатом доме и Сатурн в шестом или наоборот: очень трудная комбинация, особенно если к ней присоединяется Марс, как при зимней ингрессии в 1914-15 годах.

Группа 13

а) MA-180-SA вне четвертого/десятого домов (см. группу 1с): помогает или затрудняет в зависимости от положения, создает ситуацию *tabula rasa* (чистой доски, чистого листа) и нового начала. Затмение в январе 1945 года для Москвы сопровождалось такой оппозицией точно поперек горизонта с восходящим Марсом, соответственно указывая на наступление России в Западной Европе,

б) MA-SA с Новой Луной в двенадцатом доме: "катастрофическая". Такое новолуние сопровождалось началом Тридцатилетней войны в 1618 году.

с) MA-SA-UR в двенадцатом доме: очень трудная, несет перемены.

д) Солнце в первом доме -120- JU. Экономические и политические успехи и начала новых важных периодов развития (ср. с открытием Барбо, касающимся ежегодного периода около SO-0-JU, отмеченным в главе 6).

е) Солнце и Луна в девятом доме, Венера, Юпитер в десятом. Чрезвычайно позитивная комбинация для мирных переговоров, долгосрочных соглашений и решений (также соответствует результатам Барбо).

Хотя невозможно оценить работу такой величины без крупномасштабного систематического исследования (которое мы надеемся провести в свое время), большой

интерес должен вызвать тот факт, что работа Троинского в 1953-54 годах привлекла внимание к огромному значению области двенадцатого дома в этих картах. Это, конечно, является параллелью работам Гоклена, показавшим важность этой области для личности, причем это было им высказано примерно в то же время. Эпохальная работа Гоклена "L'Influence des Astres" ("Влияние звезд") появилась в 1955 году

Ингрессии: где начинается год?

В случае планетарных циклов моментом зарождения является фаза соединения. Но где начинается солнечный цикл? Как видно из высказывания императора Юлиана в начале этой главы, мнения на этот счет всегда расходились. За две сотни лет до Юлиана, Птолемей саркастично подвел итог этой проблемы: "При регулярном простом движении круга ни одна из его частей не может иметь предпочтения". Мы видели в случае идеи Великого года Платона и его предшественников, что первоначально была тенденция придавать первостепенное значение летнему и зимнему солнцестояниям. Затем некую точку весеннего равноденствия стали отмечать как точку "сотворения мира", точку, в которой Солнце пересекает экватор с юга на север. Исключительность этой точки вполне установилась во время Птолемея, однако император Юлиан 200 лет спустя рассуждал иначе. Птолемей⁹ объясняет важность этой точки простыми материальными причинами - "потому что с этого времени продолжительность дня начинает превосходить продолжительность ночи и потому что возникающее затем время года несет с собой много влаги, а это всегда преобладающее качество всех процессов зарождения и роста." Небезынтересно, что эта точка воскрешения Царя Солнца стала совпадать с праздником Пасхи в христианской церкви, который определялся по первому новолунию после весеннего равноденствия. Но из чего бы ни исходить, несомненно, что карта, построенная на этот момент "рождения" цикла для любой точки на земле, как считалось и считается до сих пор, обнаруживает некую основную архетипическую акцентуацию для этого места в наступающем году.

Однако, уже в наше время, великий первооткрыватель в астрологии Альфред Витте в Германии¹⁰ и ведущий британский астролог Чарльз Картер независимо друг от друга утверждали, что в действительности более фундаментальным "рождением" года может считаться зимнее солнцестояние, когда при вхождении в 0° Козерога Солнце начинает свое путешествие на север. Это согласуется с рассуждениями Юлиана в четвертом столетии. Это прежде всего время года, когда мы и в самом деле символически празднуем "рождение" года Вместе с Рождеством, новогодние праздники. Но как мы видели выше, такой основательный исследователь, как Троинский, считает, что ингрессии в Весы должно быть отдано предпочтение, как самой мощной кардинальной ингрессии. Ясно, что вопрос остается открытым, и возможно, что это вопрос, вводящий в заблуждение.

Но что бы ни выбрать за начало, принцип остается тем же самым. Карта раскрывает способ, которым другие планетарные принципы связаны с фундаментальным циклом — циклом раскрытия Земли-Солнца. Единственный аргумент заключается в том, как долго такие карты остаются чувствительными. Утверждается, что все они описывают весь год, но при других кардинальных ингрессиях, в Рак и Весы, обозначаются дальнейшие важные стадии развития. Данные о продолжительности действия этих карт в течение года неопределенны и, как многое а астрологии, ожидает дальнейшего реального выяснения. Одно традиционное правило известно, по крайней мере, еще со времени Птолемея, что их длительность будет зависеть от того, кардинальный, фиксированный или мутабельный знак восходит в начале цикла. Лично я склонен считать, что каждый из них описывает весь год, но рассматривая солнечный процесс с различной перспективы. Для торговца луковицами весь жизненный цикл начинается и кончается луковицами. Для торговца цветами приоритеты должны быть совершенно иными и т.д.

Определение времени ингрессий и лунаций

Есть общее согласие среди имеющих опыт работы с такими картами, и это определенно согласуется с нашими наблюдениями, что они начинают вступать в действие примерно за две или три недели до действительного астрономического события. Так, ингрессия в Овен каждый год начинает ощущаться в начале марта или

даже в конце февраля, а ингрессия в Козерог становится активной с конца ноября или начала декабря. Этот принцип, кажется, хорошо выполняется для всего класса циклических карт, как четкое проявление того, что "события отбрасывают тень перед собой". Так, лунаций имеют тенденцию стать действующими примерно за 2-3 дня до действительного небесного события. Это еще один момент, когда явления астрологии, наблюдаемые эмпирически, не укладываются с удобством в нашу принятую "модель Вселенной". Очень важная работа Ричарда Нолле о "Суперлунах", то есть о новолуниях и полнолуниях, происходящих, когда Луна ближе всего к Земле, подтверждает это традиционное наблюдение. Он утверждает¹¹, что "суперлунные эффекты чувствуются в течение от одного до двух дней до и после действительного расположения в небе" (его курсив), и успешно основывает на этом факте много выдающихся предсказаний.

Интерпретация ингрессий и других циклических карт

Любая циклическая карта требует, прежде всего, размышления о том, что данный цикл собой представляет и к чему относится. Все карты ингрессий обнаруживают что-то касающегося взаимодействия Земли с Солнцем, со всем остальным в солнечной системе, галактике и т.д. Они позволяют выяснить, как взаимодействие планетарных принципов и процессов фокусируется и "концентрируется на Земле" в течение цикла, и каковы идеи, вокруг которых человеческое сознание (Солнце), вероятно, будет вращаться. Поэтому прежде всего необходимо оценить, на какие самые широкие и крупные паттерны указывает данный момент. Затем ориентация самой карты укажет, какие аспекты этих идей будут подчеркнуты. Первостепенное внимание всегда необходимо уделять углам, угловым планетам, так как они показывают, что в действительности получит выход в мир в этой точке. Как и в солнечном цикле, положения относительно Солнца и аспекты к Солнцу, очевидно, требуют внимания. Кроме обычных аспектов, необходимо учитывать структуры средних точек, особенно, включающие углы.

При интерпретации этих и любых других циклических карт нельзя забывать, что чем лучше мы понимаем преобладающие условия и обстоятельства того места, на которое построена карта, тем вероятнее удастся эффективно оценить возможности, на которые указывает карта. Так, сильный акцент на Уран в углах, при ингрессии в области, где имеется сильное гражданское напряжение, со значительно большей вероятностью указывает на возможный драматический взрыв коллективного давления, чем та же конфигурация в очень стабильной области, где она может просто проявиться как попытка ввести противоречивые или новаторские идеи, или же как значительно менее драматичное желание реформ и пробуждения более широких взглядов. Часто восстание и реформа могут идти рука об руку. Но Уран может также указывать на применение сильных авторитарных мер для ограничения взрывов разрушительной энергии.

Хотя всегда важно постараться увидеть и понять максимально возможное значение любого конкретного паттерна, но практично и реалистично иметь в виду, что планетарные принципы и их аспекты имеют тенденцию работать более обнаженно и менее тонко на коллективном уровне, чем когда они преломлены и направлены в определенное русло склонными к фантазиям идеалистичными лидерами.

Очень плохо расположенный Марс сублимируется со значительно меньшей вероятностью, если появляется в связи с циклической картой, чем если он в карте индивидуума, который относительно более сознателен и пробужден. Это в целом указывает на повышенную возбудимость нации в связи с возникновением конфликтов и столкновений воли во всех формах, от воинственных протестов до спортивных конфликтов и даже войны, если другие долгосрочные факторы и национальные карты показывают соответствующий рост напряжения. Например, как мы увидим ниже, весенняя ингрессия в 1982 году сопровождалась на Фольклендах восходящими Марсом и Сатурном.

Некоторые ключевые факторы при интерпретации циклических карт.

Помимо приведенных выше наблюдений Троицкого, которые трудно дополнительно уточнить, ниже приводятся некоторые положения, по нашему опыту, наиболее важные для оценки таких карт.

1. Взаимосвязь карты с другими циклическими картами и картами наций, а также ведущих индивидуумов нации всегда имеет чрезвычайно важное значение, если стремиться к надежной и четко локализованной интерпретации.

2. Вследствие того, что межпланетные аспекты в любой мунданной карте являются общими для всех мест в мире, факторами первостепенной важности становятся положения в углах и в домах, и особенно в углах. Любая планета, расположенная в пределах нескольких градусов от угла, особенно, 1° - 2° , вероятно, должна играть заметную роль непосредственно в предстоящей период.

3. Равным образом, на любое небесное тело, образующее со средней точкой конфигурации -0-, -45-, -90-, -135- или -180- с обрисом 2° , необходимо обратить особое внимание. Эта точка, которой часто пренебрегают, имеет очень большое значение во всех картах, потому что связывает между собой два угла и поэтому двукратно интенсифицирует взаимодействующие с ней небесные тела. Эдит Вангман также указывает, что средние точки во времени между MC/AS и AS/DS чрезвычайно чувствительны, то есть средние точки одиннадцатого/пятого и второго/восьмого домов по Коху. Она относит среднюю точку второго/восьмого домов к действительному материальному творчеству данного времени, а среднюю точку одиннадцатого/пятого домов к важности данного времени.

4. Точные аспекты к углам, особенно в случаях, когда эти контакты выдвигают на передний план какие-то важные паттерны карты. Так называемые "минорные аспекты" могут при этом давать очень много информации.

5. Тесные контакты средних точек с углами в пределах орбиса 2° .

6. В связи с кардинальными ингрессиями, Витте¹² привлек внимание к тому факту, что точка Овна, как пересечение эклиптики и экватора, представляет отношение индивидуального к групповому, к массам, к среде, нации и миру в целом. В каком-то смысле можно считать, что эта точка представляет "мир как целое" и должна иметь отношение к таким вещам, как природные явления, землетрясения, наводнения, штормы и т.д., а также и к политическим событиям. Контакты SO-AR (то есть 0° Овна) и средние точки можно считать особенно связанными с общественными фигурами и лидерами; MO-AR с народом и нациями в целом; ME-AR с общими коммуникациями, "новостями" и т.д. Так, подчеркнем, что Армстронг ступил на Луну точно во время JU-0-UR в 0 LI 40.

Эту конфигурацию можно интерпретировать как "возбужденный мир" или "глобальная экспансия понимания и сознания".

Некоторые примеры ингрессий и лунаций

Ингрессии и лунаций, таким образом, не являются отдельным методом, а представляют собой часть в иерархии карт, которые мы можем рассматривать, готовясь к предсказаниям для конкретной области на земле. Чтобы выяснить, какого рода информацию они могут дать, рассмотрим наш пример с убийством Кеннеди, обсуждавшийся в главе 6.

Ингрессия в Весы, предшествовавшая выстрелам, произошла 23 сентября 1963 года в 18.23 по Гринвичу. Карта, построенная на Даллас, показана на рис. 9.1. Мы хотим исследовать эту карту как таковую, а затем в связи с картой Кеннеди и картой США. (Здесь надо отметить, что Картер¹³ указывал на транзиты, происходящие при ингрессии, как на, в каком-то роде, "фиксированные" и постоянно сохраняющие свою интенсивность в течение всего периода. Таким образом, относительно быстрые транзиты сохраняют значительную силу.) Очевидно, если бы мы были далласскими астрологами, готовящими прогноз на наступающий квартал, мы захотели бы также связать его с картой Далласа и его ведущих фигур. Наиболее поразительный факт, связанный с этой картой ингрессии в Весы, заключается в том, что Солнце, почти точно кульминировало на долготе Далласа. Это непосредственно указывает, что это место, где потенциально может проявиться центральное значение этого цикла и выразиться через ведущие фигуры (SO-0-MC), так что необходимо задаться вопросом, "какого рода это Солнце?". Солнце делает два аспекта. Это -45- NE и -135- SA. Тем самым оно усиливает значение SA -90- NE этого периода. Более внимательное изучение показывает, что Солнце и MC почти точно в -90- со средней точкой SA/NE в 00CP27. В самом деле, SO/MC в 00LI27, так что совпадение до минуты. Единственный другой

точный аспект Солнца это 1/16, то есть 22°30' с Ураном, который, те, кто знаком с этим сильно проявляющимся аспектом, сочтут значительным.

Рис. 9.1. Ингрессия в Весы 1963 года, предшествовавшая убийству Дж. Ф. Кеннеди, 18.23 по Гринвичу 23 сентября 1963 года для Далласа, Техас, 32.45 с.ш., 96.48 з.д, MC/AS 8 SC38.

Солнце: 00°00' Весы
Луна: 05°11' Стрелец
ASC: 16°22' Стрелец
MC: 00°55' Весы

SO = MC = SA/NE может быть идеально прочитано как потенциал для принятия решения приземлить какого-то рода видение и ввести его в практику. Однако, при нынешнем уровне коллективного сознания, такая конфигурация, с большей вероятностью, указывает на "подрывные обстоятельства", "жертву", "эмоциональное страдание и срывы", как это толкуется в COSI¹⁴. Ретроспективно можно видеть, что это вызов конкретному идеалу, период, когда были вероятны некие жертвы, эмоциональные сдвиги и трудности в связи с ведущими фигурами в данном месте (MC-SO).

Обратившись к AS, видим, на первый взгляд, совершенно иную картину. В самом деле, при Юпитере точно в -120-AS и SA-60-AS можно было бы ожидать, что для района Далласа это конструктивный период уверенного расширения и, возможно, на других уровнях так и было. Задним числом, ввиду связи между циклом Юпитер/Сатурн и смертью президентов, интересно отметить, что JU/SA в 16PI44 всего в 22' от -90-AS. Другой очень точный аспект с участием AS направлен от NN, который в восьмом доме и образует точную фигуру Йод с Сатурном и AS. Иными словами, часть послания этого места в мире заключена в SA-150-NN, что можно прочесть как необходимость серьезного отношения к взаимоотношениям. COSI указывает на негативную сторону социологического соответствия: "Выражение сообществом чувств горя и депрессии, например, плач на похоронах". Здесь, в Далласе, этот аспект полностью локализован двойным квинконсом, включающим AS. В связи с AS мы, между прочим, находим в COSI: "переживание трудностей вместе с другими", "разлука". Таким образом, аспект 8-го дома, -150-, как мы видим, связан с потенциально "смертельным" аспектом, SA-NN, идущим от куспида восьмого дома. Конечно, не имея возможности взглянуть назад, мы вряд ли могли бы сосредоточиться на этом именно таким образом.

Используя MC/AS в 8SC38, чтобы выяснить, что должно произойти в это время в этом месте, обнаруживаем, что эта средняя точка находится в - O-MA и -45-ME. Марс в Скорпионе, конечно, вполне соответствует действительному событию, но при сочетании его с Меркурием можно думать скорее об интенсивных словесных дебатах, словесных атаках, обвинениях и аргументах, а не об оружейных выстрелах. Обо всех этих факторах нам необходимо думать при рассмотрении этой карты в перспективе. Соединяя их вместе, имеем, по крайней мере, в ретроспективе, интересную и адекватную картину. Теперь, задним числом, необходимо взглянуть на эту карту в связи с картами США и Джона Кеннеди. Наиболее обращающим на себя внимание фактором в этот период в связи с картой США является UR-0-PL, которое в -90- к оси AS-UR США. Оно нежестко локализовано в Далласе одновременно действующей -90- к Луне и AS (MO/AS = 10SG47 и UR/PL 9VI53). Также обращает на себя внимание тот факт, что MA = ME = MC/AS оказывается в точной -90- к очень опасной конфигурации MA-90-NE-45-NN (NN=6LE36 =MA/NE 6 LE54) США. Эта же ось, как мы помним, была сенсублизована средней точкой MC/AS в карте цикла JU-0-UR, то есть имеется тенденция к активизации ее этой картой. Что касается карты Кеннеди, прежде всего обращает на себя внимание Уран, который расположен всего на 21' позади -0- его MC/AS и на расстоянии 28' от -90- с его SO. В то же время MA в -150- с его SO с орбитом 11'. В связи с отмеченной выше конфигурацией MO/AS = UR/PL, видимо, важно отметить, что MA/PL Кеннеди располагается в

10GE51, что также очень близко к AS/UR США. В этой же связи можно отметить, что MA/UR США расположена в 15GE05, не очень далеко от ингрессии через ось AS.

AS, кажется, рассказывает о Кеннеди иную историю. Здесь видно, что он точно в -180- к Венере Кеннеди, позиция достаточно счастливая. Но Венера Кеннеди в -90-MO

и -45-NE. Как таковая, эта комбинация не опасна, но в негативных ситуациях она может приводить к ошибочным суждениям и носить подрывной характер. И вновь интересно отметить, что JU/SA очень сильно включено в карту Кеннеди ввиду связи JU-SA со смертями президентов.

Рассмотрим теперь новолуние 16 ноября 1963 года, 06.50 по Гринвичу, рис. 9.2, которое произошло всего за шесть дней выстрелов. Прежде всего поражает, что Новая Луна оказывается точно в -180- к расположенным в восьмом доме Кеннеди JI-ME-MA и в -90- UR. Это определенно служит предупреждением о потенциале неожиданных нарушений равновесия и т. д. В самой карте видим, что почти восходит UR-0-PL. В действительности, UR/AS близко к MC/AS Кеннеди, а в небе видим почти точную картину PL/AS = UR, для которой COSI дает следующую интерпретацию: "Экстраординарные инциденты и нарушения равновесия, несчастные случаи". Интересно, что Марс готов появиться в точке ингрессии AS в Весах и располагается на MA/UR США в 15GE05. Также интересно отметить, что AS этой карты лунации недалеко от SO-0-UR в 5VI41 29 августа 1963 года в 17.53 по Гринвичу, очень относящийся к делу цикл, которого мы пока не касались. (Углы этой карты — MC 26LE26, AS 19SC22, MC/AS 7L154 - тесно взаимодействуют с UR-MA-JU Кеннеди. AS точно, с точностью 0', в -90- с AS убийства.) Сравнивая эту карту лунации с картой фактического убийства, очень интересно отметить, что ME и IC лунации стали почти точно на SO и MC события. (Может также относиться к делу, что контакт SO-0-ME приобретает позицию SO в карте SA-0-NE.) Но еще точнее оказывается, что MC/AS лунации в 18CN37, что почти точно в -45- с MC стрельбы, можно вспомнить, что во время события MC в 3SG44 в -0-MA/NE ("скрытый стрелок") в 3SG14 и точно в -90-к предшествующей позиции JU-180-UR в 3VI/PI33. И, сматывая таким образом нить слой за слоем, мы видим, как со все большей ясностью выступает из сумрака картина, тем яснее, чем больше мы к ней приближаемся. Чрезвычайно сомнительно, что использование только ингрессий и лунации могло быть достаточным, чтобы послужить предостережением. Но смысл их использования очевиден, если рассматривать их как часть общей картины.

Рис. 9.2. Новолуние, предшествовавшее убийству Дж. Ф. Кеннеди, 06.50 по Гринвичу, 16 ноября 1963 года, Даллас, Техас.

Солнце: 23°12' Скорпион

Луна: 23°12' Скорпион

ASC: 04°49' Дева

MC: 02°25' Близнецы

Иным может быть трудно принять такое взаимодействие небесных и земных событий. Некоторым может быть более удобно иметь дело с другого рода примером "спонтанного" взрыва неизвестной причины. Подобные случаи, как мы надеемся, астрология, основанная на прочных принципах, должна суметь свести к минимуму.

Если мы хотим направлять в определенное русло, использовать и позитивно выражать энергии Провидения, нам нужно развить понимание того, каким путем картины планетарного потенциала создаются и развиваются в Небесах, и как попадают на свое место "выступы на ключе сложного замка". Давайте же проведем анализ конкретного случая, шаг за шагом, начав с самого события, и посмотрим, как карты соответствующих циклов "сигнализируют" о нем.

Крушение "Бетельгейзе"

В 00.55 после полуночи по Гринвичу, в понедельник, 8 января

1979 года Джон Коннели, диспетчер морского нефтепромысла, был на дежурстве на острове Видди, бухта Бентри, на нефтяном терминале в Южной Ирландии. В этот момент он услышал "треск или скрипучий звук" со стороны танкера "Бетельгейзе", из которого в это время выгружалась нефть. Минутами спустя вспышка пламени охватила воду и окружающую пристань. В этом ужасном пламени и взрыве 50 человек расстались с жизнью и многие серьезно пострадали. Причина этого неожиданного взрыва, как и других ему подобных, точно не известна, но, видимо он был результатом самопроизвольного возгорания, естественным образом выделяющихся взрывчатых газов. Всего, в период между 1968 и 1977 годом, от таких взрывов погиб 291 человек, и по крайней мере, три таких взрыва произошли только в декабре 1969 года. Какие

ключи может предоставить астрология для выяснения, почему произошло такое "самопроизвольное возгорание" в это конкретное время и в этом месте? Если ронять участвующие принципы, мы окажемся на пути, позволяющем определить области "риска" на земле в любое время. Обладая таким знанием, мировое "Астрологическое наблюдение" могло бы быть практически полезно, способствуя проведению соответствующих сознательных мероприятий в этих областях.

Карта момента взрыва показана на рис. 9.3. Сразу бросается в глаза SO-0-MA в -0-IC, в -90-PL в первом доме. Особенно ярко это видно в 90-градусном круге по периферии карты, показывающем, что MC в момент взрыва подошла точно к средней точке MA/PL. Как говорится в COSI, MA/PL = "сверхчеловеческая мощь, сила, жестокость", а MC = MA/PL - "...несчастье оказаться бессильным перед подавляющей силой, опасность от вмешательства Высших сил." И все это уже не говоря о том, что интенсивный (PL) огненный жар (MA) очень явно коррелирует с данной комбинацией.

Рис. 9.3. Взрыв нефтяного танкера "Бетельгейзе", 00.55 по Гринвичу, 8 января 1979 г., остров Видди, бухта Бентри, Южная Ирландия, 51.37 с.ш., 09.38 з.д.

Внимание: В оригинале указана долгота 09.38 в.д. На самом деле - з.д., чему и соответствует АСЦ на приведённом в книге рисунке.

Солнце: 08°17' Козерог

Луна: 18°02' Телец

ASC: 14°54' Весы

MC: 19°36' Рак

Рассмотрим теперь поподробнее планетарную картину в рамках наших принципов и выясним, как она сформировалась. Здесь имеем MA в расходящейся "проявляющейся" -90- фазе с PL, с орбисом 59'. Раскрывающаяся идея "сверхчеловеческой мощи" проявилась на этой части их цикла, где она ищет прямого, "бросающего вызов", актуализированного, физического выражения в мире (аспект -90-). Марс был в этой фазе с орбисом 1°00' примерно около полудня по Гринвичу 5-го. В этой точке 8-го SO приближается к соединению с MA, а это потенциально всегда взрывное время, и таким образом "фокусирует" энергии MA-90-PL на "этот день", что соответствует наблюдениям и Витте, и Барбо о роли солнечного цикла, В самом деле, если вновь посмотрим на 90-градусный круг, увидим, что SO так смыкается с MA-PL, что образуется SO/MA = PL с потенциалом интенсивного, а возможно, и безудержного высвобождения энергии. Что еще случается в этой точке? Включаются ли какие-то другие конфигурации средних точек?

Обежав взглядом 90-градусный круг, видим UR с MO и NE с tNN (mNN расположен в 20VI52) эквидистантно от PL. Рассчитав их средние точки, находим: UR/NE 4SG32, UR/NNt 19LI55 (UR/NNm 20LI25), MO/NE 3V133, MO/NNt 18CN56, (MO/NNm 19CN26). Это означает, что PL стимулирует все эти точки аспектами 0°, 45°, 90°, 135° или 180°. Эти средние точки естественным образом делятся на две группы. Это медленно движущиеся комбинации UR, NE и NN и быстро движущиеся комбинации MO. Медленные будут определять весь период. Комбинации MO помогут определить "час", используя правила Витте.

В широкой фоновой планетарной картине доминирует медленная, долгодействующая комбинация PL = UR/NE. Это комбинация, указывающая на глубокие изменения, очищения и трансформации на глубочайшем коллективном уровне общества. (Как мы увидим ниже в главе 10, вариация этой комбинации, UR = NE/PL, была угловой в карте Ирана при ингрессии в Козерог 1978-79 годов, которая сопровождала Иранскую революцию). На физическом уровне можно видеть, что UR/NE = PL сильно указывает на "глубокие трансформирующие взрывы и взрывы с участием нефти". (Конечно, в Иране падение шаха сопровождалось землетрясениями и нарушением поставок нефти со Среднего Востока.) Также это можно классифицировать, как часть широкой фоновой планетарной картины PL = UR/NN, которая говорит о глубоких перемещениях, изменениях и драматических сдвигах внутри групп и сообществ. И это соответствует происходившему в Иране в это время.

Возвращаясь к Бетельгейзе и сосредоточиваясь на дне взрыва, видим, что SO также завершает картину SO/MA = PL. Таким образом, в этот день вокруг всего земного

шара имеется потенциально взрывная группировка $PL - SO/MA = UR/NE = UR/NN$. Затем, около этого часа, обнаруживаем, что MO приближается к $-180- UR$ и образует средние точки MO/NE и MO/NN с PL на оси.

$COSI$ толкует $MO/NE = PL$ как "эмоциональный шок или потерю равновесия", а $MO/NN = PL$ как "разлуку под влиянием высших сил или Провидения". Наконец, находим, что в течение этих часов и этой *минуты* MC включает в действие всю картину, образуя сходящуюся фазу $-90-$ "проявления" с PL . Окончательно фокусирующим этот день (SO) "на это время и место" (MC/AS) видится SO в 90 -градусном круге, расположенное точно между MC и AS : $SO = MC /AS$. Истинная средняя точка расположена в $2VI15$, так что SO находится на расстоянии $7'$ от точной $-135-$ к этой критической точке.

Суммируя, видим, что потенциал неистовой, взрывной, драматичной конфигурации ($MA-PL$), ищущей самопроявления ($-90-$), локализован, и высвобождается в этом конкретном месте на земной поверхности в конкретное время. Эта планетарная картина удовлетворяет в отношении того, что произошло, но необходимо задаться вопросом, не существуют ли более крупные циклические факторы, указывающие на это конкретное место? Ведь эта комбинация и ее варианты должны быть угловыми на целом ряде областей в этот день.

Обращаясь к нашей иерархии циклов, замечаем, что ингрессия в Козерог произошла за 18 дней до этого события. Строя эту ингрессию на бухту Бентри, рис. 9.4, находим, что когда SO вошло в $00CP00$, чтобы начать свой годовой цикл, UR был точно на AS . (Это можно также видеть из астрокартографии этой ингрессии, показанной в главе 10 на рис. 10.2, из которого видно, что линия восходящего UR проходит прямо по юго-западной Ирландии.) Это само по себе достаточное указание, что в этом месте вероятны "неожиданные инциденты, разочарования, нарушения равновесия, несчастные случаи" в течение начинающегося цикла. Но какого рода этот Уран? Прежде всего, он в средней точке NE/PL в $18SC42$, являющейся вариацией уже отмечавшейся $PL = UR/NE$. Она также чревата на материальном плане, в числе прочего, "неожиданными взрывами нефти". Исследуя эту ось $UR-AS$, находим, что она в 90 -градусном круге попадает очень близко к $-180-SO/MA$ в $3CP36$. Таким образом, имеем $UR = SO/MA = NE/PL$, что можно перевести как "неожиданные пожары, взрывы, возможно, с участием веществ с морских глубин, нефти", сфокусированные точно здесь, в бухте Бентри. Надо отметить, что UR здесь на линии AS , проходящей точно по Ирландии (рис. 10.2), и что позднее, в августе этого года, Ирландия была также свидетельницей убийства Королевского Воина (SO/MA) лорда Луиса Маунтбаттена бомбой, помещенной в его лодку, а также убийства в этот же день 22 солдат в Уоррен Пойнт взрывом с дистанционным взрывателем.

Рис. 9.4. Ингрессия в Козерог перед взрывом "Бетельгейзе" 05.21 после полуночи, 22 декабря 1978 года, построено на бухту Бентри.

Солнце: $00^{\circ}00'$ Козерог

Луна: $24^{\circ}16'$ Дева

ASC: $19^{\circ}46'$ Скорпион

MC: $09^{\circ}27'$ Дева

Отмечая взрывной потенциал как ингрессии, так и события, можно спросить, каковы были особые "таймеры", которые связали событие с потенциалом годового цикла для этого места. Считая, что SO обозначает "день", отмечаем, что SO в течение следующих 48 часов будет полностью в $-90-$ с ингрессией PL , но кроме того, оно как раз проходило $-90- SA/UR = 16LI35$ во время ингрессии. SA и UR , конечно, оба близки к углам при ингрессии, так что можно было ожидать, что этот день особенно сфокусируется как на качествах этого года: "неожиданный, взрывной", так и на "чувстве потери". MO как "указатель часа" близка к точной $-180-$ к ингрессии $AS-UR$ и к $-135 SO/MA$. Такие периоды ежемесячно при транзите Луны по углам карты ингрессии будут неизбежно иметь тенденцию "включать" их потенциал. (Подобным образом другие транзиты, видимо, способны включать в действие карты.) Обратив внимание на характеризующую "время и место" события MC/AS , видим, что она, подобно SO , как раз образовала конфигурацию с ингрессией SA/UR . Соотнося действительное "место" события, AS , с ингрессией, находим, что он в соединении с ингрессией MC/AS в $14LI41$

с точностью 15"! AS события также связан с MO/SA(15CN53) = VE. COSI говорит, что AS = MO/SA это - "Встреча с больными или с подавленными людьми, траур или тяжелая утрата". Таким образом, в этом месте, AS 14LI54, видим "время и место" (MC/AS), когда потенциал ингрессии, 14LI41 освобождается в мир в час "расставания с любимыми" MO/SA = VE. Пока мы видели, что событие произошло в конкретной точке в течение годового цикла. Но поскольку мы говорили, что этот взрыв произошел во время расходящейся, "проявляющей" фазы -90- цикла MA-PL, теперь необходимо исследовать связь между "проявленным событием" и "потенциалом зарождения", сигнализируемым картой для MA-0-PL в этом месте. Обращаясь к эфемеридам, находим, что MA-0-PL произошло 28 августа 1978 года в 02.41 по Гринвичу и что оно выпало точно на 15LI01! Карта этого момента, рис, 9.5, показывает, что хотя MA-0-PL не было точно угловым, но "в это время и в этом месте" MC/AS было в 4GE18 - точно в -90- с SO 4VI27-0- SA 4VI02. Это можно прочесть как "В течение цикла интенсивного высвобождения энергии (MA-PL) это время/место будет фокусироваться на уроке Сатурна: нехватках, неадекватностях и возможных потерях". Эта MC/AS = SO = SA, конечно, точно включалась через аспекты -45-/-135- композицией MC - PL = SO/MA события! Можно также отметить, что MA во время события подходил точно (с орбисом 2') к "проявляющему" аспекту -90- к MC в момент зарождения!

Рис.9.5. MA-0-PL до взрыва "Бетельгейзе", 28 августа 1978 года, 02.41 после полуночи, построено на бухту Бентри, как на рис. 9.3.

Солнце: 04°27' Дева
 Луна: 03°18' Рак
 ASC: 01°27' Лев
 MC: 07°10' Овен

Итак, суммируя ключевые черты, можно видеть, что потенциал зарождения цикла MA-PL был сфокусирован в эти "время и место" комбинацией MC/AS ингрессии в Козерог и затем высвобожден транзитным AS. Это произошло в той самой точке, где цикл MA-PL достиг дней своей фазы -90- "актуализации и материализации" в ее выражении. "Спусковыми крючками при окончательном включении дня события послужили SO, соединившееся с MA-PL, MO, образовавшая конфигурацию с SO/MA, и MC момента "актуализации" всего процесса путем вхождения в -90- с PL и -180- SO/MA, связанная, в свою очередь, с первоначальным моментом зарождения через конфигурацию MC/AS = SO = SA.

Можно утверждать, что этот пример архетипичен для формирования, слой за слоем, акцентированных мест, кульминирующих в выделении определенной "картины" в определенном месте. Иными словами, то, что "случается" в мире, не есть результат изолированных конфигураций, а следствие накопления нитей, которые неумолимо переплетаются в predeterminedенную ткань планетарных условий и обстоятельств.

Если мы хотим достичь прогресса в этой области, важно признать, что эти паттерны действительно predeterminedены. Претендовать на иное - значит уходить в сторону от центральной проблемы. Планетарные паттерны всех времен были в потенциале с самого начала времени. Они были развернуты в самих структурах и геометриях Космоса на начальном этапе. Если это так, то важнейшей ролью астролога является указать пути, по которым индивидуумы и коллективы могут продвигаться к все большему осознанию потенциала каждого цикла и действовать для их максимального раскрытия. Ибо, как показал Юнг, то, что мы не принимаем в наше сознание, просто возвращается к нам под маской "судьбы". Иными словами, мы можем воспринять лишь те проявления цикла или момента цикла, к которым открыты. Единственный ключ — увеличение осознания.

Обратимся теперь к более счастливому примеру, в котором человеческое сознание, видимо, оказалось в гармонии с высшими перспективами.

Человек обретает крылья

Жизнь состоит не только из стрельбы и взрывов, хотя и это такие выбросы энергии, на которые, можно надеяться, астрология направит свое внимание, так что можно будет их сознательно преобразовывать и направлять в нужное русло. Итак, вернемся вкратце к теме эволюционного движения человечества в космос. Рис. 6.10

показывает исторический момент, когда Орвилл Райт, выиграв возможность полета при помощи подбрасывание монеты у Уилбера, пролетел за 12 секунд, на построенном ими аэроплане, 120 футов. Эта карта ценна и, несомненно, пригодна до сих пор, для рассмотрения последующих полетов. Она почти всегда сильно активизирована во время важных продвижений, забастовок, крушений и т.д., а те, кто связан с воздушным транспортом, часто оказываются в сильных контактах с ней. Интересно отметить, что неожиданное банкротство Фредди Лейкера и последующая паника в мировой авиакосмической промышленности случились в феврале-марте 1982 года, как раз когда Уран был стационарным в 4SG38 на MC этой карты (и на IC Лейкера в 2SG. К тому же стоянка Урана была в точной конфигурации с его MC/AS). Рассматривая эту карту, отмечаем, что этот критический момент произошел прямо накануне позиции Новая Луна -0- UR, классический пример, как на самом деле небесные события "отбрасывают тень перед собой" за несколько дней. Новолуние показано на рис. 9.6. Можно видеть, что Луна находится всего за 1' от Урана в SG -очень подходящий символизм для человечества, совершающего скачок над старыми горизонтами к новым перспективам. Что делает его вдвойне подходящим — Уран в этой точке находится всего в 17' от галактического центра.

Рис. 9.6. Новолуние, за которым последовал первый полет братьев Райт, 21.26 по Гринвичу, 18 декабря 1903 г, построено на Китти-Хок, 36.02 с.ш., 75.42 з.д.

Солнце: 25°49' Стрелец
Луна: 25°49' Стрелец
ASC: 21°01' Близнецы
MC: 00°01' Рыбы

Вся эта конфигурация локализована в Китти-Хок, попадая на AS/DS-180-PL с помощью покоренной энергии SA-0-MA, образуя мощный продуктивный и проявляющий аспект — 135- с AS из куста девятого дома. Очевидно, было бы абсурдным заявлять, что эта лунация была основным сигнификатором этого важного для человечества шага, но, определенно, она содержала в себе важный смысл этого момента, хотя и сомнительно, чтобы его полное значение можно было как-то постичь в то время.

Значение момента поможет рассмотрение этой лунации в связи с JU-0-UR 20 октября 1900 года, 08.17 по Гринвичу, рис. 9.7. Отмечаем, что Плутон, "идея которого — время пришло", точно на MC для JU-0-UR. При лунации он близок к восходящему и почти точно в -90- AS в карте JU-0-UR, тогда как позиция Луны в этой карте почти точно в -90- AS новолуния. Важность Плутона определяется тем фактом, что взлет произошел точно, когда AS сделал свой сходящийся, "плодотворный" трин к Плутону. Находим, что MC/AS новолуния в 25AR31 почти точно в позиции Солнца в карте JU-0-UR, тогда как MC/AS этой карты в 3LE32 как раз активирована аспектом -180- от Марса и Сатурна во время лунации.

Рис.9.7. JU-0-UR перед первым полетом братьев Райт, 08.17 по Гринвичу, 20 октября 1900 года, построено на Китти-Хок, 36.02 с.ш., 75.42 з.д.

Солнце: 26°30' Весы
Луна: 21°33' Дева
ASC: 19°08' Дева
MC: 17°56' Близнецы

Рассматривая момент полета в связи с этими двумя картами, видим, и это наиболее символично, что Луна в этот момент прошла всего 6' после -0- в карте JU-0-UR, или иными словами, что первый взлет произошел через двенадцать минут после того, как Луна пересекла действительное положение этого ключевого соединения. Более того, средняя точка SO/MO всеобъемлющего значения во время взлета была в 17SG22, почти точно в -0-IC в карте JU-0-UR и в 180-PL.

Изучая эти взаимосвязи, мы видим "выступы" ключа, по Джону Эдди, "сложного замка", скользящие на свое место с такой точностью, что это заставляет очень серьезно задаться вопросом о выборе, который мы можем сделать по поводу внешнего хода

событий. Орвилл и Уилбер Райт могли, несомненно, высказать ясные соображения, почему они были в этот конкретный день в определенный момент готовы к полету, и все же каким-то образом их соображения и намерения точно отражали идеи времени и намерения Небес.

Эти примеры ни в коей мере не направлены в защиту попыток использовать для предсказаний отдельно ингрессии и лунации, но они ясно показывают, что вопреки статистическим результатам Барбо, каждый случай их применения ретроспективно обнаруживает замечательно точный смысл. Когда мы выясним принципы, работающие при переплетении циклов, мы сможем применять их со все возрастающей уверенностью и перспективно.

Затмения

Но перед тем, как оставить эту область, необходимо коснуться одного очень специального вида лунного цикла - солнечных и лунных затмений.¹⁵ С самых ранних времен во всех цивилизациях эти явления, по понятным причинам, встречали с благоговейным ужасом и трепетом и считали их чрезвычайно действенными в отношении добра или зла. Темнота в полдень и прекращение птичьего щебета при приближении тени затмения были для раннего человека убедительным свидетельством возможности Небес повлиять на жизнь на Земле. В сущности же, при солнечном затмении Луна почти одновременно начинает цикл лунации и широтный цикл. Такие затмения происходят, когда Луна пересекает плоскость эклиптики во время новолуния. В этой точке тело Луны проходит между нами и Солнцем, заслоняя все или часть его. Когда Луна в своем перигее, то есть ближе всего к Земле и поэтому кажется больше, затмения бывают полными в определенных областях.

Много спорят о том, насколько сильнее затмения, чем лунации, и еще со времен Птолемея существуют правила интерпретации, указывающие, что в случае затмений их влияния длятся столько месяцев или даже лет, сколько часов продолжалось затмение. Считалось также, что затмения сильно чувствуются только тогда, или наиболее сильно, когда они видимы.

Андре Барбо¹⁶ сыграл дьявольскую роль, заронив сомнение, если не отрицая, особое место затмений в наборе инструментов астрологических предсказаний. В действительности, вопрос требует выяснения, но в их основной значимости может быть мало сомнений. Чего мы не знаем, это могут ли на самом деле затмения оказывать влияние в течение всех девятнадцати лет их цикла, то есть до следующего затмения в конкретной части зодиака, как некоторые утверждают. Есть много оснований предполагать, что их воздействие часто уже не ощущается через несколько месяцев после затмения.

Особенно заметными делает затмения то, что они часто предвещают "затмение" того, кто у власти. Это особенно относится к солнечным затмениям, когда видно, что солнечный, властный принцип отрезается Луной, регулятором земных дел.

Некоторые примеры

В случае убийства Кеннеди, было ли простым совпадением, что 20 июля 1963 года в 20.43 по Гринвичу произошло полное солнечное затмение в 27CN24, точно в соединении с натальным SA Кеннеди в 27CN09 в его десятом доме? Это классическая картина "падения с трона". Безусловно, все это очень интенсифицировало попадание затмения точно в -180- с Плутоном США в 27CP37. Последовавшее затем частичное лунное затмение 6 июля 1963 года в 21.55 по Гринвичу в 14CP06 близко к -180- с SO США также должно рассматриваться, в данном случае, как убедительное свидетельство. Ясно, что если принять продолжительность действия таких лунаций только один месяц, надо отнести к этой картине как к простому совпадению. Но их продолжительность действия, очевидно, представляет практический интерес. Лишь зная ее, мы можем правильно расположить их в иерархии циклов и эффективно использовать. Так, девятнадцать лет спустя в июле 1982 года эти затмения повторились в 13CP55 и 27CN43. На какое время они сенсублизовали эти критические градусы для Солнца и Плутона США, столь значительно связанных с властью и авторитетом нации? Хотя государственный секретарь Александр Хейг ушел в отставку вскоре после

этого, сегодня (май 1983) не произошло того глубокого административного кризиса и трансформации, каких можно было ожидать.

В ходе Второй мировой войны имеются убедительные доказательства явной силы затмений. Самым заметным, видимо, является затмение 1 августа 1943 года, которое произошло 25 июля, через шесть дней после отставки Муссолини. Во время этого затмения в Риме было точно восходящим соединение Плутона с Юпитером. Оно не только совпало с собственным Солнцем диктатора и квадратурой с его NN, но было в точной квадратуре с Солнцем в карте фашистской Италии. В то же время Уран был на MO-0-SA Муссолини.

Солнечное затмение произошло также в день неудачного покушения на Гитлера — 20 июля 1944 года. Оно пришлось на MC Третьего рейха и было в точной квадратуре с AS Гитлера в его десятом доме в равнодомной системе. Плутон был в точной квадратуре с MC Берлина. Средняя точка MC/AS в -0-SA и -90-NE, возможно, указывает на ужасные чистки, которые должны были последовать. Но у самого фюрера Венера была почти точно на его MC, а Юпитер был восходящим в 28LE 50 в -0- с неподвижной звездой Регулус,— оба эти фактора традиционно были сигнификаторами защиты и хорошей фортуны для тех, кто у власти. Но надо отметить, что генерал Тоджо, руководивший операцией в Пирл-Харбор, получил отставку в Токио за два дня до затмения.

Также поразительным, но в ином плане, было затмение 9 июля 1945 года в 13.35 по Гринвичу в 16CN58. В это время Плутон располагался в 9LE11 точно на MC лондона в 8LE20. Восходящими были 28LI39. Это совпало с общими выборами, состоявшимися 5-12 июля. Результатом их было полное поражение Черчилля, приведшего Британию через войну, при блестящей победе лейбористов в тот самый момент, когда он мог рассчитывать на купание в славе. MC и Плутон этой карты точно в -180-1066 MA в 8AQ28 и с Сатурном Черчилля в 9AQ36. Во время затмения Сатурн и NN приходятся прямо на MC и Луну Великобритании, но точно в -90- с Марсом Черчилля в 16LI34. Марс был в -0- с его Плутоном, в то время как AS точно в -180- с его Нептуном — удивительный набор контактов. Это затмение было в -0- SA, и явилось свидетелем также неожиданной смерти австралийского премьер-министра Джона Куртина 12 июля.

Для Канберры угол MC 9CP12 был точно в -0- с истинным NN 9CP12. Он приходится точно на австралийское SO 9CP30 и SO 7CP39, в то время как Уран в 15GE14 был в точной -90- с австралийским Ураном в 14SG17 и PL 16SG16, то есть в -90- с их средней точкой в 15VI16, с орбисом лишь 2'. Плутон точно в -150- с MC с орбисом 1'.

Подобные этому случаи демонстрируют важность множественных факторов и взаимодействия затмения с картами нации и лидеров — это не просто затмение, а катализатор паутины взаимодействий.

Однако, работы Чарльза Эмерсона¹⁷, Аль-Моррисона¹⁸ и других показали, что затмения оказывают значительно более интри-

гующие воздействия на мировые дела и, в особенности, на мировых лидеров. Используя замечательную компиляцию фон Опозлера "Канон затмений"¹⁹, Эмерсон показал, что реальный путь затмения до рождения будущего лидера указывает замечательнейшим образом регион на земле, где наиболее сильно ощутится его влияние. Так, Карл Маркс родился во время затмения (в Тельце во втором доме, как и подобает преданному материалисту!) которое по долготе было недалеко от его места рождения, Трира. Путь затмения идет от Центральной Африки, на юг, затем вверх через Ливию по Турции, а затем направо через Российскую Империю — от западных берегов Черного моря через Уральские горы и Сибирь к Камчатскому полуострову. Случай Александра Великого в чем-то более драматичен. Его полуденное положение на долготе Пеллы, места рождения Александра. Затмения проходят по Египту, Месопотамии и Персии, заканчиваясь в Индии, точно обозначая земли, которые он в последующем завоевал со столь драматическими последствиями для будущего. Путь затмений до рождения Мухаммеда показан на рис. 9.8. Здесь видны, как говорит Эмерсон:



Рис. 9.8. Путь затмения 1 августа 566 года н.э., предшествовавшего рождению Мухаммеда в 570 году. Путь четко отмечает многие из основных сфер влияния Мухаммеда в мире. Как отмечает Чарльз Эмерсон, "карта Мухаммеда мощно ответила на мысль, стоящую за этим явлением".

"Все нации, все народы около линии пути этого затмения, являющиеся сейчас мусульманскими, или сбросившие ярмо мусульманских завоевателей в прошлом. Достигнув на своем физическом пути территорий от запада Северной Африки до западных берегов Новой Гвинеи, линия пересекает город, куда бежал Мухаммед во время его знаменитой Хиджры в 622 году н.э., события, традиционно определяющего основание ислама. Что-то в карте Мухаммеда мощно ответило на мысль, стоящую за этим явлением".

В этой финальной фразе Эмерсон как-бы суммирует картину, возникающую в возрождающейся астрологии. Она говорит о Вселенной, в большей мере подобной великому разуму, чем великой машине, Вселенной, в которой, по выражению Бома, "сознание и материя являются неразделимым целым". По мере нашего все большего знакомства с небесными циклами от Великого года до дневных циклов, мы оказываемся способными осознать, а не чувствовать себя в ловушке, как это выразил Дин Инж:²⁰ "Мы не просто винтики в машине, мы сама машина и ум, который ею управляет. Но это вполне справедливо только для личности, осознавшей свою внутреннюю природу. Несовершенного человека тянут и толкают внешние силы именно потому, что он еще находится вне своего истинного Бытия".

*Предостерегающее замечание об интерпретации:
когда предсказания оказываются неверными*

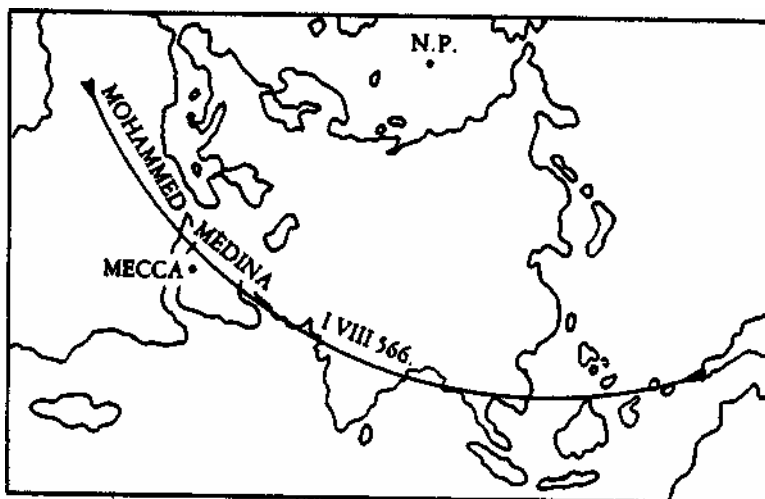
Одна из основных проблем при интерпретации более коротких циклов заключается в том, что можно забыть, что рассматривается очень небольшой отрезок времени, и обобщение может оказаться ошибочным. Поэтому, хотя лунация может включать другие, более глубокие и долгосрочные циклы, этого не произойдет, если последние не будут "заряжены". Классическим примером такого "отсыревшего заряда" является новолуние 14 мая 1980 года, показанное на рис. 9.9. Карта построена на Лондон. Трудно вообразить более драматичную, изменчивую и потенциально опасную конфигурацию. Точная -180- UR - вещь не такого рода, относительно которой можно надеяться, что она пройдет незамеченной. Более того, эта карта "бьет" карту королевы Елизаветы II самым недвусмысленным образом, так как лунация падает на ее MC-0-SA и служит "спусковым крючком" ее очень проблематичной T-квадратуры. Кроме того, углы этой карты точно совпадают с углами карты открытия нового зала обсуждений палаты общин (26 мая 1948 года, 11.10 по Гринвичу). Мы могли бы справедливо полагать, что нечто весьма драматичное и имеющее далекие последствия должно произойти в это время. И в самом деле, именно этот день в Лондоне был выбран очень подходяще, как широко провозглашенный День действий профсоюзов против правительства. Но несмотря на предзнаменования и тщательную организацию, событие получило мало поддержки и в действительности выдохлось, так и не став событием. Протест был, но не того рода взрывной жестокости, какой можно было бы ожидать от

столь тесных угловых Урана и Марса. Возможно, массовые собрания действовали как "громоотводы"; если это так, то здесь имеем важный урок работы с Небесами. Единственный акт взрывного насилия в этот день, был взрыв бомбы в полицейском участке в южном Лондоне, в результате которого дежурный офицер получил серьезные ранения. Не было также чего-то особо жестокого или связанного с сильным изменением в этот Период в Британии в целом. Рассуждая астрологически, можно думать, что лунацию контролировал ее -120-с Сатурном. Это может быть справедливым в какой-то мере, но более важное послание заключается в том, что сами лунации не могут "заставить что-то случиться" и что не следует делать слишком широкомасштабных выводов из таких относительно ограниченных карт. Но это не значит, что лунации не указывают на потенциал мощного выхода уранианской энергии. Очевидно, указывают. Поэтому не стоит удивляться, что непосредственно после этого, 18 мая 1980 года в 8.32 после полуночи по летнему времени гора Сен-Хелене, штат Вашингтон, США выразила свой гнев в виде крупнейшего после Кракатау зарегистрированного извержения. Видимо, в этой точке земного шара, где лунация пришлась на горизонт, она явилась "спусковым крючком" для других взрывных паттернов.

Рис. 9.9. Что случилось в это новолуние? Потенциально неистовое новолуние в 12.00 по Гринвичу 14 мая 1980 г., построено на Лондон, 51.30 с.ш., 00.07в.д.

Солнце: 23°50' Телец
Луна: 23°50' Телец
ASC: 03°29' Дева
MC: 24°39' Телец

Другие ингрессии

Ингрессия это "вхождение в", и термин этот можно приложить к любому телу, входящему в определенную точку цикла. Карты, построенные на эти моменты, представляют либо начало цикла, либо начало фазы цикла. Важно, конечно, понять, к чему относится данный цикл. Планеты, проходящие через фазы тропического зодиака, расскажут нам что-то отличное от того, что сообщат проходящие через звездный зодиак, поскольку они относятся к различным уровням порядка в Космосе. Можно построить карты моментов, когда какая-то планета входит в 0° Овна или пересекает другие узловые точки в этом цикле и рассматривать это как начало нового цикла планеты. Жак Хальброн²¹ считает, что такие циклы, особенно внешних планет, очень важными для прослеживания исторических фаз и развития. При таком подходе, конечно, можно разграничить различные стадии цикла. Хальброн особенно обращает внимание на восьмые части каждого цикла. Имеется тенденция к особенно сильному проявлению содержания цикла тогда, когда тело достигает этих точек цикла. Так, в зодиакальном цикле: 15°TA есть фаза -45-, 0°CN -расходящаяся -90-, 15°LE — это -135- и т.д.

Прослеживание таким путем раскрытия зодиакального цикла обычно может быть очень информативным, и безусловно, когда планета входит в определенную область зодиака, она возбуждает и активизирует соответствующие архетипические идеи в коллективе (см. "Зодиакальные циклы" в главе 8 для дальнейшего рассмотрения этого вопроса).

Звездные ингрессии

Они выходят за основное содержание этой книги, но представляют другой потенциально важный цикл. Он определяет движение Солнца и планет относительно 0° Овна по созвездиям. Этот зодиакальный цикл, видимо, отражает более высокий "галактический уровень" организации в Космосе. Точка 0° Овна для этого цикла фиксирована среди созвездий. По отношению к тропическому Овну эта точка 0° Овна, как считают западные звездные астрологи, находится в 24°27'31" тропического овна в 0 часов 1 января 1980 года и вследствие прецессии равноденствий перемещается в тропическом зодиаке на один градус каждые 71,5 года, так что к 1 января 1985 года он в 24°31'27".

Это значение, известное как Аянамша, основано на исторических и статистических исследованиях Сирила Фагана и Дональда Бредли. Оно указывает на совпадение двух точек 0° Овна в 221 году н.э. В индийской традиции используются другие различные Аянам-ши. Они лежат в пределах от примерно 19°30' до 29°00', хотя в основном, используются значения, близкие к значению Фагана-Бредли. Те, кто считает, что Эра Водолея началась вхождением Солнца в Водолей в 1881 году, должны учитывать, что различие теперь составляет свыше 31°00'. Очевидно, точное значение этой точки важно для тех, кто пытается строить карты солнечных и других ингрессий. Даже ничтожная погрешность может сделать углы в такой карте бесполезными.



Рис. 9.10. Сидеральная ингрессия в Весы, предшествовавшая Суэцкому кризису и израильскому вторжению в Египет, 17 октября 1956 г., построена на Тель-Авив, 32N07, 34E45. Аянамша равна 24°08'27", это значение надо добавить к приведенным выше позициям для определения координат в тропическом зодиаке.

(Программно это не рисуется, так что разглядывайте, что есть...☺)

У авторов еще относительно ограниченный опыт работы с такими картами, но предварительные наблюдения обнадеживают. Так, при исследовании главных израильских войн, солнечные ингрессии в кардинальные знаки звездного зодиака часто оказывались очень информативными. На рис. 9.10 показана звездная ингрессия в Весы 17 октября 1956 года в Тель-Авиве. Она непосредственно предшествовала решению Израиля вторгнуться в Египет 29 октября и Суэцкому кризису. Это очень подходящая картина. Здесь не только точная MA-180-VE прямо поперек горизонта, но еще MC/AS близко к -90-NE. Более полное обсуждение этих карт содержится в ISCWA "The Astrology of Middle East".

Много примеров проиллюстрировано и обсуждено Firebrace²² и другими на страницах "Spica", а Lewis²³ включает четыре сидеральные кардинальные ингрессии в круг наблюдений в своей ежегодной книге мунданных карт.

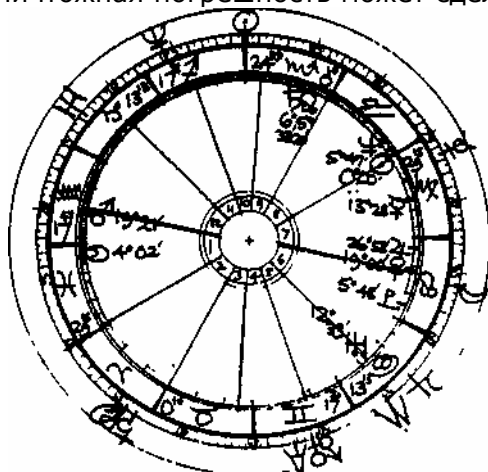
Суперлуны

Наше представление о лунациях недавно прояснено американским исследователем Ричардом Нолле²⁴. Его исследование привлекло внимание к очень большому усилению значения новолуний и полнолуний каждый год, когда Луна находится в перигее, известном как "зигзаги перигея". Они имеют сильную корреляцию с геофизическими, социальными экономическими нарушениями. В метеорологии имеется тенденция к совпадению их с образованием больших систем низкого давления со штормами и наводнениями, особенно в местах, где лунация на горизонте. Психологически они способствуют периодам повышенного напряжения и нестабильности.

Глава 10. Где это происходит на Земле: Часть 1. Астрокартография

Чарльз Харви

Основы

После того, как мы установили, что небесные события каким-то таинственным образом отражаются на Земле, наиболее насущным практическим вопросом, встающим перед нами, является определение, где конкретное соединение, главная конфигурация и т.д. проявляется с наибольшей вероятностью и получает свое выражение. Если мы сможем ответить на этот вопрос с какой-то определенностью, оценка мунданных тенденций будет трансформирована. Без такого знания наши попытки предсказания должны быть и слишком часто бывают туманны, неопределенны и лишены реальной убедительности. Как мы видели в предыдущей главе в связи с ингрессиями, это, к сожалению, еще одна область, в которой астрология предлагает нам массу противоречивых традиций, теорий, неясностей и очень мало попыток систематических наблюдений и оценок.

Но как будет видно, то, что на первый взгляд кажется простым вопросом, на который можно дать простой ответ, оказывается очень сложным. Это вопрос, с которым связано много тонких, но фундаментальных представлений о природе астрологии и астрологических эффектов и о таких понятиях, как страны, нации и народы.

Можно использовать три основных подхода к вопросу, где может проявиться конкретное небесное событие. В конечном счете можно ожидать, что все они сыграют свою роль в нахождении ответа.

1. *Астрокартография.* Это пространственный, статический подход, когда предполагается, исходя из представления о соответствиях, что макрокосмический зодиак должен быть присущ каким-то образом или какими-то образами микрокосмической Земле, окрашивая зодиакальными идеями точные 30°-е доли всех земель и океанов на Земле. При этой схеме можно ожидать, например, что соединение в определенном градусе зодиака будет особенно сильно резонировать с очень определенным градусом долготы на земной поверхности.

2. *Угловые положения планет.* Это временной, динамичный подход, согласно которому, различные области Земли временно сенсibiliзируются и как бы выходят на передний план вследствие точных аспектов к углам планет в основных соединениях, стоянках, ингрессиях и лунациях в данной местности. Можно полагать, что эта чувствительность не может быть замечена сразу, а будет оставаться скрытой в течение всего конкретного цикла, который ее порождает.

3. *Индивидуальные карты городов, наций и групп.* При этом подходе каждая группировка людей рассматривается как единство, организм в своем собственном праве, с собственным гороскопом и внутренней жизнью, со своей чувствительностью к космическим циклам. Этот подход усложняется тем обстоятельством, что коллективное бессознательное любой конкретной группы и территории на Земле, где она проживает, покрывается многими слоями отпечатков планетарных и зодиакальных идей, возникавших в значительные моменты их истории. Поэтому невозможно локализовать абсолютно определенное управление в какой-то конкретной области, хотя в определенной степени территории могут иметь особое значение. Опять-таки можно спросить, не берут ли с собой, эмигрируя, конкретные культурные группы людей, например, греки, ирландцы, итальянцы, евреи, поляки, свои собственные чувствительные области градусов. Поэтому не резонирует ли Чикаго особенно на паттерны корней Польши, а Нью-Йорк — на древние еврейские паттерны? Или же иммигранты сразу же становятся "субсуммой" местной карты?

Может использоваться и еще один дополнительный и более общий подход — принцип символического резонанса и симпатии. Поэтому, как мы видели в главе 6, общество, подобное индивидууму с сильным Юпитером-Нептуном, будет склонно отвечать на цикл Юпитер-Нептун независимо от того, делает ли Юпитер-Нептун точные транзиты к чувствительным градусам в карте. В той же мере можно ожидать, что любые территории на Земле, связанные с угледобычей и производством чугуна и стали, будут отражать в какой-то мере циклы Марс-Сатурн. Аналогично, например, цикл Юпитер-

Уран, вероятно, будет ударять по чувствительной струне предпринимателей и авантюристов в любом обществе, независимо от географического положения. Естественно, территория, где Юпитер-Уран уже был важным фактором, можно ожидать, будет резонировать с этими идеями особенно сильно.

Эта и две последующие главы будут касаться каждого из трех основных подходов отдельно, так что основные их принципы будут, по возможности, выяснены. Но хотя можно изучить каждый подход изолированно, очевидно, что, идеально и практически, живая мунданная астрология требует соединения всего, что наиболее определено и хорошо подкреплено в каждом подходе. Нужно еще раз повторить, что большая часть представленной здесь работы настоятельно требует ясного, систематического исследования, на которое у авторов пока не хватило времени. До проведения такого исследования эти методы должны рассматриваться как гипотезы для проверки, а не как надежные и показавшие себя в действии системы!

*Положение планет относительно углов
и привязка планетарных эффектов к местности:
астрокартография*

Как утверждается, все мы какой-то мере постоянно подвергаемся воздействию на определенном уровне небесных циклов, хотя каждый организм имеет свое собственное "средство", или "настройку" в большей мере на одни циклы, чем на другие. Как отмечено в главе 6, влияния этих циклов становятся значительно более заметными при достижении точек точных фаз и особенно 0, 90 и 180. Также в главе 9 утверждалось, что интенсивность действия определенного цикла еще больше акцентируется на тех территориях Земли, где рассматриваемые планеты или другие планеты оказываются на горизонте или на меридиане в момент точной фазы и особенно если эта территория близка к столице нации.

Как будет пояснено ниже, появление компьютера и создание Джимом Льюисом Астро-Картографии¹ сделало сегодня относительно простым точное определение на карте мира мест, в которых каждая планета будет занимать угловое положение в любой момент. Это позволяет сразу определять некоторые из основных районов, где, теоретически, должна проявляться максимальная активность определенного цикла. Но надо иметь в виду, что пока эти карты не дают возможность определять, где планеты находятся в имеющей всеобщее значение и катализирующей средней точке MC/AS, хотя ведется работа по добавлению этой возможности в ближайшем будущем. Кроме того, масштаб этих карт мира не дает в настоящее время места для определения, где планеты образуют точные аспекты к углам и MC/AS, хотя Михельсен указывает аспекты к углам на своих крупномасштабных картах астроположений для Северной Америки и Европы.

Недостаточность недвусмысленных данных

Хотя примеры, которые скоро будут нами рассмотрены, определенно говорят в пользу значения этих карт, необходимо уравновесить общую картину. В данном случае уместно вспомнить отрицательные результаты, полученные Барбо и Ле-Корром при исследовании ингрессий и лунаций при положении Марса в пределах 10° от углов в связи с возникновением 93 важнейших войн (глава 9). В самом деле, это требует объяснения! Возможно, эти результаты были бы улучшены, если учесть широту или если бы была дана суммарная картина на каждой значительной территории. Но дальнейшее исследование Барбо и Ле-Корра положения планет относительно углов при 147 случаях SO-0-JU и 101 случае SO-0-VE во время главных периодов ослабления напряженности дали чуть лучшие результаты, хотя и не в такой мере, чтобы это само по себе имело существенное практическое значение. Так, рассматривая SO-JU с Меркурием и Венерой в виде группы и допуская орбис 10° к каждому из четырех углов для 112 мест, где "разразился мир", в сравнении с 35 местами, где таких событий не было, они получили следующие цифры:

<i>Разрядка (112 случаев)</i>	<i>Контрольные (35 случаев)</i>	<i>Контрольные X 3.2</i>
49 угловых	12 угловых	38 угловых

28 в пределах орбиса	9 в пределах орбиса	29 в пределах орбиса
35 вне орбиса	14 вне орбиса	45 вне орбиса

Можно видеть, что после выравнивания обеих серий, в 77 случаях позиции при разрядке были угловыми или в пределах орбиса и в 67 случаях эквивалентны контрольному. Хотя тенденция правильна, это все же не тот результат, который можно считать имеющим большое практическое значение!

Дальнейший анализ с использованием для контроля Луны и Марса показал, что хотя Марс представлен в меньшей степени, а Венера чаще всего была угловой, отклонения от ожидаемого не столь велики, чтобы быть полезными. Так, Барбо приводит следующие цифры для планет в пределах 10° от всех четырех углов:

	Солнце	Венера	Луна	Мерк.	Марс	Юпитер
112 случаев разрядки	26	35	31	29	20	26
35 контрольных случаев	3	14	4	11	4	8

Поскольку ни одна из этих цифр сильно не отклоняется от ожидаемой, кроме Венеры и Марса, которые в обоих рядах выше и ниже среднего, очень мало что можно вынести из этих данных. Но распределение Меркурия и Венеры по суточному кругу оказались значительно более обещающими. Они показали, что Венера очень сильно концентрируется около кuspиды седьмого дома, ближе к шестому дому (15 случаев в 10°), в последней части девятого и начале десятого домов (15 случаев в пределах 20°) и в меньшей мере около IC (8 случаев в 10°). Это дает 52 случая в тех областях, которые очень близки к параллельным "ключевым секторам" Гоклена, в противоположность 19 случаям, которые можно было ожидать при случайном распределении. Меркурий также обнаружил сильное, хотя и более размытое концентрирование вокруг седьмого и четвертого домов.

Если эти результаты обескураживают, можно сказать, что субъективное исследование распределения угловых планет, проведенное подобным образом для ингрессий, лунаций и затмений в течение четырех лет 1979-82, хотя еще далеки от возможности сделать окончательные выводы, не оставляют сомнений, что положение планет в углах, действительно, является жизненно важным фактором при локализации мест максимального воздействия циклов ингрессий и лунаций. Хотя у нас не было возможности исследовать большее число карт для других циклов, мы можем сказать, что имеется достаточно оснований полагать, что этот принцип будет хорошо выполняться для всего интервала соединений и планетарных фаз, хотя и более тонким образом, чем принимает упрощенная традиция.

Можно ясно сказать, что изолированно положение планет в углах само по себе не обязательно говорит о многом. В самом деле, как показала работа Барбо-Ле-Корра, со статистических позиций нам еще очень далеко до способности количественно оценивать такие эффекты или исходить из какого-то одного фактора с высокой степенью уверенности. И снова послание заключается в том, что отдельные факторы, сами по себе, могут сообщить очень мало. Однако, такие карты планетарных фаз, рассматриваемые в их общем временном интервале, должны оказаться способными дать нам жизненно важные ключи к раскрытию способа, каким конкретные идеи могут раскрываться в коллективе. Можно ожидать, что общая символическая картина возникнет только при исследовании кумулятивного эффекта возникающего при взаимодействиях с другими циклами и в связи с картами индивидуумов, групп и организаций в указанном географическом регионе.

Но все же суммарная картина угловых положений в данном географическом регионе, видимо, является существеннейшим ключом, направляющим наши исследования карт стран на этой территории. Влияние таких повторяющихся акцентов графически выражено астрологом-антропологом Вилли Сухером.² Он говорит, что главные планетарные конфигурации оставляют "раны" или рубцы в "ауре", или эфирном теле земли в тех точках, где они становятся точными. Он считает, что эти шрамы остаются чувствительными к будущей планетарной активности в том же регионе, которая может "раскрывать старые раны". Принимая этот образ, можно

видеть, что хотя одно отдельное угловое положение планеты в определенном месте может не оказать большого воздействия, повторение важных небесных событий в определенном регионе может создать острую чувствительность в этой местности, характер которой определяется участвующими планетами. Когда, кроме того, такие чувствительные точки совпадают зодиакально с важными участками в картах наций и групп в этом регионе мира, можно быть вполне уверенным, что идеи, представленные накопленными планетарными конфигурациями, будут сильно резонировать в организме и будут нуждаться в "проигрывании" каким-то образом.

Вопрос о широте

Перед тем, как двигаться далее, надо остановиться на одном техническом вопросе. Хотя все исследователи, видимо, согласны с тем, что именно те места, где планеты близки к углам, будут отличаться максимальным проявлением конкретной конфигурации, существует некоторое разногласие в том, должно ли это угловое положение определяться только зодиакальной долготой или же важно угловое положение самого тела планеты. Если справедливо второе, то необходимо принимать во внимание широту планет, что редко делается большинством астрологов.

Широта — это измерение углового расстояния тела к северу или к югу от плоскости эклиптики, которая определяет точку 0° широты. Хотя плоскости, в которых большая часть тел солнечной системы окружают Солнце, это примерно те же плоскости, что и плоскость Земли, то есть эклиптика, они в действительности наклонены к этой плоскости на угол широты до 4° для большей части планет, до $5^\circ 18'$ для Луны, $7^\circ 00'$ для Меркурия, $8^\circ 30'$ для Венеры и $17^\circ 19'$ для Плутона. В результате, когда широта тела значительно отклоняется от 0° , действительное тело планеты не будет восходящим в этом градусе зодиака, где планета помещается.

Причина такого влияния широты показана на рис. 10.1. Видим, что при измерении положения планеты по эклиптике, Венера точно в том же градусе, что Солнце и AS, то есть она будет помещена в карте точно в $-0-AS$. На самом деле можно видеть, что тело Венеры в это самое время находится "выше" и находится в двенадцатом доме. В экстремальных случаях действительное тело Плутона может пересекать горизонт в градусе зодиака, на несколько знаков удаленном от его зодиакального положения. Даже у Луны и Марса возможно различие до 20° между положениями их восходящего тела и градусом Асцендента в некоторых частях Земли, до 10° для Сатурна и до 5° для Юпитера.³ Если придавать ключевое значение действительному положению небесного тела, это, конечно, часто будет существенно изменять физическое положение планеты в домах.



Рис. 10.1. Влияние широты на позицию восхождения планеты, Здесь Венера в соединении с Солнцем, если измерять в плоскости эклиптики. Но поскольку Венера имеет несколько градусов северной широты, ее истинное тело уже взошло некоторое время назад.

В мунданной работе такие различия, очевидно, могут сдвигать точку максимального воздействия планеты из одной страны в другую. Должна быть возможность оценки, путем сравнения результатов, что именно — положения по долготе или действительные положения небесных тел дают лучшие результаты. Пока в этом направлении не было обстоятельных исследований, но из наблюдений и теоретических соображений следует, что и та, и другая позиция имеет собственное символическое значение. Так, угловое положение Плутона по долготе и в циклических картах, видимо, является важным фактором, указывающим, где будет проявлено зарождение "идеи времени" и где, наиболее вероятно, придут кому-то в головы ключевые вопросы. Например, было точное соединение MC по долготе в момент взрыва первой водородной бомбы (8.15 после полудня по Гринвичу 6.11.1952, 162E10, 11N30) и точное восхождение по долготе при лунации непосредственно после первого полета братьев Райт (см. главу 6). С другой стороны, положение тела Плутона на астрокартографических картах (см. следующий раздел), где учтена широта, часто обозначает территории особых кризисов, как можно видеть на примере Плутона на IC в карте Японии.

Нанесение моментов на карту мира: астрокартография (АКГ)

Если максимальное воздействие каких-либо определенных ингрессий, лунации, соединений и т.д. с большей вероятностью будет в тех местах, где планеты приходятся на углы, то, очевидно, для всякого, кто хочет оценить мировые тенденции, очень важно иметь возможность определить области угловых положений с минимальными трудностями. До недавнего времени определить такие области угловых положений на систематической основе было почти невозможно. Это означало расчет многочисленных отдельных карт для каждой столицы и каждой территории, которую можно было считать важной. Хотя такие индивидуальные карты все еще чрезвычайно ценны и во многих отношениях существенны для полной оценки воздействия в какой-то конкретный момент, теперь можно просто получить компьютерные линии на карте мира, проведенные точно через те места, где тело каждой из планет будет на MC, IC, AS и DS. Пример такой карты показан на рис. 10.2.

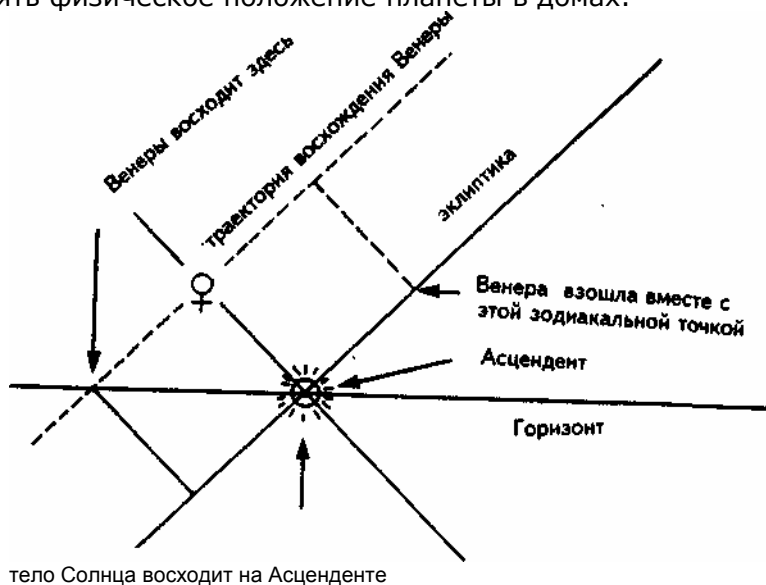
Эти компьютерные карты, известные как астрокартограммы (АКГ), или карты астроположения являются детищем Джима Льюиса из Сан-Франциско, разработавшего их для распечатки карт смены места жительства людей — области, где они также являются мощным и независимым инструментом. Хотя Льюис открыл свои карты АКГ самостоятельно, на самом деле он переоткрыл инструмент, использовавшийся отдельными астрологами, по крайней мере, еще до 1960 года, когда Бригадир Файербрас воспроизвел их цветные версии, тщательно выполненные вручную, в звездном журнале "Spica"⁴ для мунданных целей. Когда я (Чарльз Харви) увидел в 1978 году эти карты, то вспомнил работу Файербраса и сказал, что они будут бесценным инструментом для мунданной работы, если их набор будет опубликован на год вперед. Почти сразу Льюис составил свое первое издание "Sourcebook of Mundane Maps for 1979", из которого взят рис. 10.2. Теперь эта незаменимая публикация издается каждый год на год вперед и включает карты четырех годовых ингрессий, тропических и сидерических, всех новолуний и полнолуний, солнечных и лунных затмений. Кроме того, там даются личные карты АКГ президента США, карты Войны за независимость США 1775 года и карты Великобритании 1801 года. Ниже будет больше сказано о применении АКГ наций и вождей.

***Рис. 10.2 Астрокартография ингрессии в Козерог. 22 декабря 1978 года
05.21 по Гринвичу
(поскипана всилу отвратительного качества. Используйте ZET 512 и
выше <http://www.azet.narod.ru>).***

Пример карты

Наш пример АКГ на рис. 10.3 - ингрессия в Козерог в 1978 году, которая, по мнению некоторых авторитетов, изображает основной паттерн всего 1979 года и определено — первой его четверти. В нижней части рисунка обозначены планетарные

позиции на момент, когда Солнце входит в Козерог. Вверху на карте мира можно видеть пересекающиеся линии. Они обозначены вверху и внизу начальными буквами своих планет и углов. (Обратите внимание: по техническим соображениям полярные области на карте мира слегка обрезаны). Видим, что для каждой планеты нанесено четыре линии. Две абсолютно вертикальные линии обозначают места, где планета на MC и IC, в момент ингрессии. Две кривые линии обозначают, где тело планеты на AS и DS в момент ингрессии. Отметим, что эти линии AS-DS относятся к восходящему и заходящему телу планеты, поскольку программа Льюиса учитывает широту (см. выше раздел о широте) Если бы нанести эти линии на трехмерном глобусе, то эти планетарные линии MC-IC на самом деле выглядели бы одной непрерывной линией, большим кругом, проходящим через полюса. Аналогично и линия AS-DS, на самом деле, непрерывный круг, проходящий вокруг Земли. Так с одного взгляда АКГ дает информацию о том, где точно на Земле в данный момент можно теоретически считать, что каждая планета оказывает свое максимальное действие и отсюда — карты каких стран и городов следует далее исследовать.

Парантелленты

Льюис утверждал, что в мунданной работе могут быть также важны дополнительные чувствительные области на этих АКГ. Это *парантелленты*, параллели по широте, где две планеты одновременно находятся в углу. Льюис⁵ накопил значительное количество случаев, подтверждающих, что это действительно значимые области в картах индивидуумов и приводит убедительный пример в пользу их учета в мунданной работе во введении к своей "Sourcebook of Mundane Maps". Широты, в которых такие парантелленты возникают, можно легко определить в картах АКГ. Это те параллели широты, которые проходят через любое пересечение линии MC-IC с линией AS-DS. Например, на приведенной АКГ видим, что линия Юпитера на MC пересекается с линиями Венеры и Урана на Асценденте как раз к северу от Рио-де-Жанейро на восточном побережье Бразилии, приблизительно в 21° S. В момент ингрессии в Козерог эти тела были одновременно угловыми в этой точке на земной поверхности. Отсюда следует, что по мере вращения Земли под ними, эта пара угловых планет, или *парантеллонта* будет скользить вдоль этой широты, внося данные планетарные идеи в сознание этих территорий. Такова теория. Но если сравнить с самой линией угловых положений, кажется невероятным, чтобы эти широты парантеллонт имели большой вес, если только не подкреплены другими факторами.

Интерпретация АКГ

Если бы в 1978 году мы захотели взглянуть вперед на 1979 в целом, то это, в самом деле, будет одна из карт, которую хотелось бы изучить. Но прежде чем исследовать любую АКГ, всегда следует вначале рассмотреть базовый планетарный паттерн ингрессии и выяснить, какого рода идеи и энергетические паттерны он потенциально содержит. Это мы частично проделали в главе 9, когда рассматривали взрыв на Бетельгейзе. Продолжая с этой точки и учитывая, что действие Урана обычно очень четко определено, можно теперь сначала рассмотреть, как эти же самые UR = NE/PL = SO/MA и VE SA/PL проявляются в других частях земли.

Прежде всего, видим на АКГ, что линии Урана и Венеры располагаются очень близко, отражая соединение (орбис 2°30'). Но можно также отметить, каким образом линии восхождения Венеры и Урана смешиваются и пересекают друг друга около Рио-де-Жанейро, и то же самое с линиями захода к югу от Японии. Это потому, что в этих областях, тела двух планет восходят и садятся точно вместе, несмотря на то, что они, конечно, все еще удалены одна от другой на 2°30' по долготе. Это результат того, что, планеты имеют широту, как мы видели выше. В данном случае это в основном из-за широты Венеры, которая в это время 3°21'N. Широта Урана 0°21'N также будет иметь небольшое влияние.

Двигаясь последовательно по карте и рассматривая, какие области будут затрагиваться этим соединением, отметим: 1) VE-0-UR было точно на MC до Урала, после восточного берега Каспийского моря, прямо через географический центр Ирана и к югу через Оман и Аравийское море. 2) В это же время это соединение было на IC вплоть до западного побережья Калифорнии. 3) Как уже отмечено, оно было на

Асценденте на линии, проходящей через Рио и восточный берег Бразилии и вверх до южной и северной Ирландии и Шотландии. 4) Заход происходит на линии, опускающейся через Японию и побережье Квинсленда. Таким образом, одним взглядом мы можем охватить территорию на Земле, где значение этого VE-0-UR является "темой" года, или по крайней мере, первой четверти 1979 года и может звучать и выразиться особенно ясно. И это должны быть области, где можно ожидать драматических пробуждений, импульсивных извержений (SO/MA) и "бормотания" с очень глубинного уровня коллективных, трансформирующих идей (NE/PL), резких изменений, нарушений равновесия, сдвигов, реформ, пробуждений революционных идей всякого рода, призывов к "свободе" и изменениям, а также силовых авторитарных правлений. На физическом уровне, как мы видели в главе 9, это сигнализирует об опасности "необычных катастроф" (= NE/PL) и неожиданных несчастных случаев, взрывов и высвобождений интенсивной энергии (= SO/MA).

У нас нет времени рассмотреть все территории детально, но одну мы сможем обсудить подробнее и надеемся, что читатель самостоятельно постарается исследовать другие территории и другие темы в -карте более полно, поскольку лишь путем такой систематической работы и исследования всей обстановки можно рассчитывать охватить весь объем и все ограничения наших инструментов. Те читатели, а мы надеемся, что их будет большинство, кто захочет продолжить это изучение, обнаружат, что кроме современных газет и журналов, имеются различные публикации, дающие хронологические перечни основных событий прошлых лет. Их подборка содержится в разделе основной библиографии.

1a. Начав с MC, где, теоретически, принцип Урана с наибольшей вероятностью должен был получить сознательное выражение, видим, что эта линия, проходя через географический центр Ирана, в самом деле указывает⁶ на самое драматическое, во многих отношениях "неожиданное", событие года — иранский кризис, революцию и крушению "старейшей империи в мире"⁷. И что делает его особенно поразительным, это убеждение ЦРУ и западных разведывательных служб, что это событие не может произойти, вплоть до того момента, когда оно произошло. В самом деле, оно было столь неожиданным, что королева Англии должна была нанести государственный визит в Иран в то самое время, когда несчастный шах отправлялся в изгнание. И хотя было бы глупо претендовать, что астрология только на основе этой карты могла бы предвидеть эти события, линия Урана вполне определенно давала сигнал о главном шторме, от которого любой астролог мог бы почувствовать вкус соли на губах в связи с картой Ирана (см. ссылку 71). Исследуя карту этой страны и ее 45-градусные эфемериды за этот год, сразу замечаем, что кульминирующий Уран образует конфигурации и с AS, и с MC в виде 45/135 и в 90 с точкой первостепенной важности - MC/AS, которая приходится на 19LE36! В то же время видим, что управитель Ирана Венера в 18PI27 получает почти разрушающую квадратуру (орбис 1') от Нептуна и напряженный квинконс (орбис 30') от Плутона, тем самым с полной силой проявляя основную конфигурацию UR = NE/PL. Кроме этих транзитов, тот факт, что Марс как раз позади IC Ирана и в -90- с натальной MO-180-ME, приближаясь к -180- с натальным Плутоном в 10-м доме, должен был бы заставить нас заподозрить неустойчивые времена впереди даже при виде фейерверков.

Из перечня событий можно видеть, как давно накапливавшиеся национальные напряжения высвобождались в течение недель этой ингрессии. Насилие все более возрастало с начала декабря 1978 года с распространением демонстраций и столкновений между про- и антишахскими демонстрантами и полицией 21 декабря в течение двадцати четырех часов ингрессии, парламент прервал заседания на три недели, пытаясь сформировать новое правительство; 23-го заместитель главы US Oil Services Corporation (NE/PL) был убит (SO/MA); с 26 по 30 декабря производство нефти (NE/PL) сильно снизилось до уровня ниже национальных потребностей — распространяющиеся забастовки, столкновения студентов с войсками, повторяющиеся неудачи с формированием правительства; 3 января 1979 года, королева Англии отменяет свой трехдневный визит; 16-го: когда транзитное Солнце-0-Марс проходит над асцендентом ингрессии, который соединяется с SA/UR шаха в 25CP52, шах улетает в изгнание, а страну сотрясает землетрясение — природа отражает и предвещает происходящие с нацией травматические события.

1b. Оман, где Юпитер был также точно на DS (он прошел на юг Ирана): 28 февраля: государственный визит королевы Елизаветы II, но никаких данных о проявлениях уранического типа.

2. Уран на IC на восточном побережье Калифорнии не вызвал каких-либо драматических землетрясений, заметьте себе, пожалуйста! Однако, в 180° от Ирана⁸ 3 января он вызвал следующее: была брошена зажигательная бомба и толпа напала на дом сестры шаха в Беверли-Хиллс.

3a. UR-VE на AS и Юпитер на MC Бразилии. С 1 января фундаментальные реформаторские меры привели к "установлению в Бразилии нормального демократического курса", давшего возможность создания новых политических партий и лишившего президента исключительной власти над исполнительными органами. После многих лет диктатуры, это был год широкого распространения реформ и либерализации в бразильской политике.

3b. Уран на AS Ирландии. Взрыв "Бетельгейзе" уже обсуждался в главе 9. 15 декабря Южная Ирландия порвала связь со стерлингом и присоединилась к Европейской монетарной системе (VE-UR — финансовые реформы). Хорошим примером для тех кто считает, что карта ингрессии в Козерог действует весь год, здесь является тот факт, что линия UR = NE/PL = SO/MA проходит точно через Маллагмор, где 27 августа было совершено политическое убийство лорда Маунтбаттена. 21 декабря три солдата были убиты из пулеметов боевиками ИРА, а 1 января была новая волна из 19 взрывов бомб. 4. VE-UR на DS и Юпитер на MC Японии. 18 декабря было совершено покушение на премьер-министра правым экстремистом. 25 января сообщения о рекордном увеличении торгового оборота и повышении экспорта на 20% (JU-MC). 30 января — повышение напряженности между Японией и СССР из-за строительства последними военных сооружений на оккупированной южной оконечности Курильской цепи. Так же как VE-UR на DS является общим указанием на "беспокойства с соседями", можно также отметить, что ME = SO/UR проходит точно по спорному острову!

Такой перечень событий неизбежно является селективным. Можно рассуждать, что поскольку в мире в любое время происходит столь многое, всегда найдутся события, подходящие к любому паттерну. В действительности, элемент случайности необходимо контролировать. Так, если используем другую карту (например, ингрессии в Овен в 1945 году) для контроля, увидим, что можно говорить о Плуtone на MC Бразилии и на IC Японии, который может уравниваться Ураном на AS и DS в карте 1979 года. Аналогично, хотя Уран уже не на MC Ирана, он на IC Индии в карте 1945 года. В этот период 19-26 декабря госпожа Ганди была временно заключена в тюрьму, поднялась волна бунтов и угонов самолетов в Индии, что хорошо соответствует предыдущему. Карта 1979 года показывает только невинный угловой Меркурий в карте Дели. (Хотя при ME = SO/UR он уже не столь невинен, как может показаться с первого взгляда!) Таким образом, если учесть символику двух карт и полную символику, а также их относительные значения применительно к рассматриваемым событиям, надо признать, что их трудно совместить на какой-то реально согласованной основе.

АКГ для наций и мировых лидеров

Другой чрезвычайно ценный подход к вопросу "где", ставший возможным с появлением АКГ, это использование АКГ для исследования момента рождения нации или рождения ее лидера и выяснения, где на Земле каждый планетарный принцип, вероятно, найдет свое максимальное выражение. Джим Льюис, пионер этого метода, пришел к очень убедительным результатам. Льюис указал на замечательный случай карты американской "Войны за Декларацию". Многими она рассматривается как очень значительный момент в образовании США, как непримиримой нации по отношению ко всему миру. В этой АКГ находим, например, Плутон точно на MC в Хиросиме, что

MA-0-SA карты приходится на DS в юго-восточной Азии и на AS в Кубе, месте ракетного кризиса 1962 года, и что Нептун и Марс на линии MC, проходящей через Германию. Нептун, Марс и Сатурн приходятся на линию IC, проходящую через Берингов пролив и западную Аляску, линию основных радарных станций раннего обнаружения США и место конфронтации двух сверхдержав. Не менее замечателен тот факт, что Уран приходится точно на линию MC, проходящую через Аламагордо, где была испытана первая атомная бомба, разумеется, с использованием урана!

Это был бы интересный список совпадений, если бы это была только одна карта, но Льюис пошел дальше и показал, например, что оба американских президента, принимавшие участие в решении о разработке и использовании атомной бомбы, Рузвельт и Трумен, имели Плутон на линии угла, проходящей через Хиросиму! Аналогично, он показал, что президент Картер имел свой Плутон на AS, проходящем по восточному Ирану, точно там, где посланные им для освобождения американских заложников вооруженные силы нашли свой несчастливый конец. Надо сказать, что карта Великобритании 1801 года не содержит ничего столь впечатляющего, но это, конечно, и не специально ориентированная на "войну" карта. Однако, она показывает несколько интересных моментов. Например, Урана на AS, проходящего по Ирландии. Не очень хорошие предзнаменования в отношении длительной стабильности на территории Соединенного Королевства. Карта показывает, что Юпитер на MC проходит по границе между Египтом и Ливией недалеко от Эль-Аламейна, — возможно подходящий сигнификатор важных побед в североафриканской кампании, означавший поворотный пункт Второй мировой войны. Она также показывает Марс на MC и Солнце на DS близко к островам. Особый интерес придает этому факт, что собственные Солнце и Марс Маргарет Тэтчер приходятся точно на Асцендент проходящий по Фолклендским островам!

Стоит отметить, что MA-180-NE Великобритании приходится поперек ASC-DS через Ирак с Сатурном на MC прямо через Кувейт. Это прямой знак темной и хитрой британской роли в стратегическом создании Кувейта и вовлечения Британии в нефтяную войну в заливе 1991 года (MA-NE) со всеми ее разрушительными последствиями. Это и АКГ затмения 15 января 1991 года, показавшая, что заходящий Марс проходит точно через Кувейт, были двумя факторами, давшими возможность автору предсказать тяжелые обстоятельства войны в этом регионе в период около затмения.

*Программа Астро*Карто*Графия*

Исследованию этой методики очень способствовала работа двух ветеранов-первопроходцев Джима Льюиса и Майкла Эрлейна, объединивших усилия и создавших превосходную компьютерную программу ASTROMAP HI-RES.⁹ Она может создавать АКГ-карты и карты конкретных территорий на любой период. Они могут проецироваться на Землю в целом или на одну из свыше 100 подробных карт различных регионов. Используя подвижные сетки, можно определить с точностью до нескольких дугowych минут точную широту и долготу, где планетарная линия или точка пересечения является угловой и легко создать крупномасштабные карты любого региона мира. Есть серьезные основания утверждать, что такие карты для других циклов, например, MA-0-PL,¹⁰ также определяют высокочувствительные территории, где влияние этого цикла будет ощущаться в более поздних его точках.

Используемые в сочетании с другими методами, АКГ, очевидно, будут играть столь же важную роль в будущем развитии нашего коллективного самопознания через мунданную астрологию, какую они сыграют в области индивидуальной астротерапии и самопознания.¹¹

Глава 11. Где это происходит на Земле Часть 2. Поиск земного зодиака

Чарльз Харви

*"Земля с небес выглядит похожей на шар
с двенадцатью полосами в виде лепестков,
каждая другого цвета..."*

Платон

Астрогеография

Следуя древнему представлению о соответствиях, многие астрологи вполне логично считают, что должно быть некоторое природное, точное, макрокосмически-микрокосмическое взаимодействие между зодиаком, как целым, вверху и Землей, как целым, внизу. Если это так, можно рассуждать далее, то возникает мучительно соблазнительная идея, что должна существовать точная, поддающаяся географическому изображению "астрологическая анатомия" Земли, "земной зодиака", ожидающий своего открытия. В самом деле, как увидим ниже, многие отправлялись на поиски этого заветного камня и некоторые даже объявляли о своей уверенности, что нашли его. И конечно же эта область, несмотря на хаотически бурное развитие, выдала некоторые привлекающие внимание результаты, заслуживающие изучения.

Модель "земного зодиака" утверждает, что в некотором смысле сама земля и скалы, а также море на определенных территориях земного шара настроены и откликаются на одни части неба в большей степени, чем на другие. Попросту говоря, следуя этой схеме, можно ожидать, что важная конфигурация, например, в 10° Овна должна оказывать максимальное воздействие в тех областях Земли, которые находятся в соответствии с этим градусом. Очевидно, ключевой вызов этого подхода заключается в определении географической точки 0° Овна земного зодиака. Но кроме того, необходимо еще обнаружить, на какую плоскость проецируется на Землю эклиптика и в какую сторону вокруг Земли движется зодиака.

Если бы такой земной зодиака действительно существовал, можно было бы ожидать, что он был бы к настоящему времени определенно обнаружен. Но несмотря на наблюдения многочисленных астрологов, по крайней мере, со времен Птолемея, ситуация пока, к сожалению, как и во многом в астрологии, остается неясной, неоднозначной и нуждается в четком исследовании. Как мы видели в 1 главе, решение Птолемея, доминировавшее в нашем мышлении в этой области в течение почти двух тысячелетий, как эти ни удивительно, заключается вообще в представлении о некругообразном зодиаке. Напротив, еще с тех пор, такие проекции обычно строились в плоскости эклиптика или в плоскости экватора, хотя также предлагались дополнительные деления по другим плоскостям и даже от полюса к полюсу. Обычно считали, что зодиака идет в восточном направлении, хотя, как мы увидим, по крайней мере в трех системах, в том числе и в самой ранней известной, предполагалось обратное, а Дэвисон¹ утверждал, что зодиака можно измерять в обоих направлениях.

Относительно важного вопроса о положении начальной точки этого земного зодиака существует, как мы увидим, столько же неопределенностей и споров, как и в других областях астрологии. На сегодня, несмотря на отдельные попытки, ни об одной из многих предложенных вариаций нельзя сказать, что она оценена адекватно с точки зрения проведенных исследований с использованием прошедших событий. Также мы не знаем ни одного приверженца какой-либо системы, который бы уже продемонстрировал, что ее использование действительно повышает способность астрологов делать точные предсказания. Это, поистине, лакмусовая бумажка, поскольку астрология уже переполнена громадным количеством факторов, предназначенных, чтобы делать суждения *"ex post facto"*!

Сравнение различных предложенных методов

Чтобы сравнить различные методы, мы построили таблицу, в которой приведены градусы Средины неба на ряд мировых столиц, которые дают некоторые из основных методов. Авторы большинства этих систем также предлагают использовать асцендент для каждой местности как другую важную чувствительную точку. Он выводится путем определения МС для данного места, а затем — определения асцендента на соответствующей широте. Видимо, таким же образом к этому можно добавить кустиды локальных домов, определенные выбранным методом.

Столкнувшись с таким обилием различных возможных углов для одного и того же места, читатель здесь может просто поспешить перейти к чему-то более надежно обоснованному в следующих разделах! Для тех же, кого соблазнят сокровища Эльдорадо, обещаемые ответом на эту загадку, последующие заметки послужат фундаментом для работы с предложенными системами. Хотя все они могут оказаться не более чем смехотворными, существует также возможность, что в одной, а может быть и в нескольких из этих систем или в мегодах, открытых до сих пор, заключено не только ложное золото. В самом деле, эти подходы нельзя отбросить так просто.

Рассмотрим теперь некоторые из предложенных систем. Они представлены примерно в хронологическом порядке их публикаций.

1. Птолемеяевская локализация

Наиболее известный и самый древний из этих методов мы находим у Птолемея.² Он очень удачно распределил тогда известный древний мир на четыре квадранта (рис. 1.3), приписав каждому один из четырех элементов и распределив внутри этих областей планеты как соуправители отдельных регионов. Хотя он дает некоторые конкретные управления отдельным местам, которые могут еще сохранять какую-то ценность, трудно понять, как можно теперь относиться к основной схеме его локализации иначе как к чему-то совершенно случайному и бесполезному. Но даже и в древнейшие времена это не могло быть ничем иным, как туманным символическим смыслом. Но его соответствия врезались так глубоко, что многие предпочитали придерживаться их, чем не иметь вообще ничего. Что, быть может, делало стойкими эти управления, так тот факт, что определенные локализации, вытекающие из этого метода, выглядят, по крайней мере, частично подходящими, например, то, что Британия под Овном. Списки управлений³ различных стран и регионов, приведенные в ранних справочниках и повторяющиеся до наших дней, могут в большей мере быть прослежены до этого одного источника.

2. Мировой зодиак Буланвилье

Возможно, первым астрологом, попытавшимся спроецировать систематическим образом зодиак на глобус, был французский аристократ энтузиаст граф Анри де Буланвилье.⁴ Решив, к своему удовлетворению, вопрос о карте Сотворения, которую мы обсудим ниже, де Буланвилье, где-то до 1711 года, обратил свое внимание на тот способ, каким Создатель поместил зодиак над Землей. Из своих наблюдений и несовершенных географических знаний того периода он сделал вывод, что 0° Овна располагается на Среднем Востоке и что затем Зодиак движется на запад, давая Лондону, например, значение МС 27GE45, Эдинбургу 0° Рака, а Буэнос-Айресу 22LE00. Принимая для его измерений прямое восхождение, видим, что его источники дают ошибку примерно в три градуса для долготы Буэнос-Айреса. Довольно-таки удивительно, что по этому значению МС он дает асцендент Буэнос-Айреса в 12SG30, что идентично обычно принимаемому для первой Аргентинской республики!

3. Геодетические эквиваленты Сефариала и работа Парсонса

Схема, обычно приписываемая Сефариалу (д-ру Вальтеру Горну-старшему, 1864-1929), начинается с земного отражения микрокосмического зодиака точно 0°E (в.д.) как точки 0° Овна, а далее эклиптика следует вокруг Земли в восточном направлении, так что 1° земной долготы — 1° зодиакальной долготы. Таким образом, Париж при 2E20 имеет МС 2AR20 и соответствующий AS на широте 26CN06. Из этой схемы следует, что Бог был либо англичанин, либо принимал очень сильное участие в размещении Гринвической обсерватории. Тем не менее удивительно, что схема была,

видимо, открыта независимо различными авторами и до сих пор, как мы увидим, имеет много активных приверженцев.

Из работы Сефариала около 1923 года⁵ следует по смыслу и из замечания издателя, что он открыл эту систему. Если это так, то это говорит в пользу теории, потому что на самом деле она идентична теории, видимо, датирующейся, по крайней мере, тридцатью годами раньше и принадлежащей американскому астрологу Парсонсу (род. 1847-?). Работа Парсонса⁶ была с энтузиазмом отмечена в высококачественном и широко распространенном журнале Алана Лео "Modern Astrology" за май 1913 года опытной преподавательнице астрологии Гертрудой де Бьельски⁷, использовавшей его теорию на занятиях и в лекциях "в течение около пятнадцати лет". В свете этих событий кажется удивительным, что Сефариал, один из самых эклектичных астрологов того периода, мог пройти мимо ее работы или оригинальной книги Парсонса. Какова бы ни была правда в этом деле, именно Сефариал много сделал по этой системе и изобрел термин "геодетический эквивалент". Ее первоначальная поддержка Бьельски была следствием неудовлетворенности птолемеевскими управлениями, неудовлетворенности, уже распространившейся среди астрологов к концу девятнадцатого столетия! На самом деле в схеме Парсонса 0° Тельца помещается на линии Великой пирамиды в Ги-зе, а Гринвич помещается в 0° Овна, а не в 28°50' Рыб, где ему следовало бы быть, потому что эти два пункта удалены друг от друга на 31°10' по географической долготе. Это несоответствие в 1°10' не было отмечено или объяснено де Бьельски. После десяти лет собственных исследований этого вопроса и экспериментирования со схемой в течение пятнадцати лет де Бьельски утверждает, что ее наблюдения *"влияния транзитов, особенно высших планет, по знакам над странами, которые им соответствуют... дают некоторые очень убедительные подтверждения пригодности и надежности этой системы"*.

Хотя на первый взгляд кажется невероятным, что Гринвичский меридиан выбран так удачно, что приходится на 0° Овна, возможно, все же, что такая схема в какой-то мере справедлива (см. Джондро⁸) относительно дальнейших соображений о значении Гринвича). Свидетельства де Бьельски, как она их представляет, очень обобщенны и перемешаны с теософскими размышлениями, хотя она дает ряд конкретных примеров, как проходившая тогда Китайская революция соответствовала прохождению Нептуна по Раку, покрывавшему большую часть Китая по этой схеме, и как "Титаник" утонул близко к области, управлявшейся 1° Водолея, где располагался Уран в это время. Сефариал представил свой вариант той же идеи с более конкретными примерами такого же рода. К сожалению, собственный самый первый пример Сефариала⁹ мало способствовал доверию новому методу. Он иллюстрирует его, обсуждая возникновение Испано-американской войны в апреле 1878 года, показывая, как МА-90-NE, происходившая 16 апреля, поместила Марс точно на геодетическую МС Лиссабона! Мадрид же, соответствующая столица, на самом деле в 5°27' к востоку, слишком далеко от орбиса, чтобы его можно было использовать для этих целей. Хотя сам Сефариал предостерегает против доверчивого принятия традиционных управлений, разумно рассуждая, что только "очень внимательное исследование транзитов и затмений в связи с историей страны может показать, с какой-то степенью определенности, какой знак зодиака преобладает в политической или социальной жизни", его собственной работе недостает такого "внимательного исследования". В самом деле, его оригинальная книга открывает теорию о мире примерно дюжиной убедительных примеров и различных драматических и, как потом оказывается, ошибочных предсказаниях, основанных на этих методах, таких как *"мы можем уверенно ожидать в 1927 году внесения величайших изменений в конституцию, каких не было уже свыше тысячи лет со времени известного кодекса Альфреда"*. Ничего подобного бы не было, если бы не постоянно повторяющееся относительно некритичное применение этой схемы без какого-либо систематического анализа и оценки. Если подходить серьезно, такая оценка должна была бы приниматься во внимание в случае многих предлагаемых методов.

Одним из авторов, по крайней мере, попытавшимся представить проблему более широко, был Дэвисон.¹⁰ После обзора в целом вопроса о земных зодиаках, насколько он ему известен, он делает вывод, что *"исследование преимуществ различных систем... привело меня к заключению, что наиболее эффективна предложенная Сефариалом"* Затем он детально работает по Сефариалу, утверждая, что зодиак можно измерять в

обоих, как в восточном, так и в западном направлениях, так что каждое место имеет два соответствующих градуса МС. Случаи, которые он приводит в поддержку геодетических эквивалентов, относятся в большинстве своем к индивидуумам, для которых важны определенные географические регионы, хотя перечисляет и несколько случаев транзитов к градусам. Особенно поразителен приводимый им пример мыса Канаверал, который он помещает в 80W33. Это соответствует 9CP27 на МС при расчете в восточном направлении. Джон Гленн, первый американский астронавт, запущенный на орбиту, родился при почти той же долготе 81W35 и имел Плутон в 8CN52. Меркурий был в 11CN09 при его первом космическом полете. Нейл Армстронг, первый человек на Луне, имел Юпитер в 8CN42 и Сатурн в 6CP14. Его компаньон Алдрин имел Уран в 7AR58, а у Коллинса Сатурн в 7CP00.

Хиросима дает другой поразительный пример. Восточный градус ее места 12LE28. Когда была сброшена атомная бомба, Плутон был в 9LE58, а Солнце в 13LE09. Но проблема в том, что положительные примеры всегда найдутся, чтобы поддержать любой тезис, и если мы просто будем игнорировать те случаи, которые не кажутся работающими, то очень быстро убедим себя. Какие-то дьявольски убедительные "контрольные" примеры оказываются существенными, когда пытаются оценить эти методы. Так, можно думать, что если эти градусы действительно так важны, можно ожидать, что они проявятся в выдающихся событиях в любой местности. Но взяв в качестве примера Пирл Харбор с геодетическими МС 7VI59 и 22LI01, которую Дэвисон приводит в своем исследовании (он указывает, что МС Хирохито в 22AR20 = MA/PL в 21CN22, а UR США в 8GE53), видим, что единственный транзит к этим точкам в день Пирл Харбор или в новолуние, предшествовавшее этому событию, был ME 7SG25, видимо, не самый тяжелый из транзитов! Поскольку мощный предупреждающий опустошительный удар Японии был до тех пор крупнейшим событием в истории этой местности, это вряд ли способствует доверию к этим градусам МС, по крайней мере, для целей прогнозирования. Большую привлекательность им, очевидно, дает легкость расчета. Но мы верим, что этот соблазн не введет многих изучающих в искушение считать, что данный метод поэтому правильный! В то же время бесценным будет, если кто-то предпримет систематическое и беспристрастное исследование этой схемы и приведенных ниже методов.

4. Гамбургская школа — метод Фридриха-Гримма

Этот метод, дающий результаты, близкие к методу Сефариала, имеет в настоящее время много последователей среди представителей Гамбургской школы в Германии. В нем также за исходную точку берется Гринвич, но географическая долгота места измеряется по прямому восхождению, то есть она измеряется вдоль экватора и проецируется на эклиптику, а затем определяются соответствующие МС и AS. Этот метод был, очевидно, разработан совершенно независимо от Сефариала и от Джондро (см. ниже) Теодором Фридрихом из Лейпцига примерно в 1937 году, следовавшего идеям немецкого астролога А. М. Гримма, которые были выдвинуты примерно в 1933 году. Результаты этого метода являются, обычно не отличающимися от Сефариала более чем на 2°. Если кого-то заинтересует испытание или сравнение этих методов, этой разницы будет достаточно, чтобы показать, имеет ли значение один из них, оба или ни один. Приверженцы метода Фридриха могут считать его значительным улучшением метода Сефариала, например, в случае мыса Канаверал он дает МС в 8CP41, что значительно ближе к -180- с Юпитером Армстронга, а для Хиросимы МС в 10LE01 - в пределах 3' с транзитным Плутоном! Для тех, кто хочет экспериментировать и сравнивать, Бруммондом¹¹ из Гамбургской школы построены этим методом таблицы МС и AS для основных городов мира. Они содержат краткое обсуждение за и против использованных подходов и приводятся убедительные примеры.

5. Углы местностей Джондро

В 1929 году Джондро¹² писал о необходимости "координации Небес и Земли" и о том, что "решение этой астрологически важной проблемы занимало внимание автора в течение двадцати лет". Он продолжает, что "после испытания и выбраковки множества сочетаний равноденствий и географических координат в течение этого периода исследований он убежден, что найдено решение, способное выдержать жесткое

испытание временем..." Далее он пишет о разработанной схеме, связывающей великие пирамиды Египта с Гринвичем. Подобно Фридриху, о котором говорилось выше, Джондро использует прямое восхождение. Исходной точкой для него служит значение МС Гринвича при прямом восхождении $29^{\circ}10' = 1^{\circ}19'$ Тельца в 1930 году. Однако, Джондро считает, что эта точка перемещается со скоростью $46'10''$ в год в соответствии с прецессией экватора. Исходя из этого, Джондро дает таблицы МС и выведенного из них АС для главных городов мира. Таблицы сопровождаются главой "Проверка по мировым событиям", в которой показывается действенность этих углов примерно тем же избирательным способом, каким Сефариал подтверждал свою версию.

Как результат двадцатилетних исследований эти данные действительно заслуживают определенного внимания, особенно поскольку Джондро в 1914 году выдвинул совершенно иную схему, согласно которой МС Лондона находится в $9GE19$ и от которой он считал необходимым отказаться. Однако Дин указывает, что сам Джондро позднее отказался, по крайней мере, от части своих данных периода 1929 года вследствие ряда негативных результатов по асцендентам местностей. Далее Джондро говорит, что тот же недостаток точности "обнаруживается и в случае асцендентов (местностей), основанных только на Гринвиче". После столь категоричного заявления он, однако, затем обращается к основному положению Сефариала Гринвич — 0° Овна, которое ранее отвергал. Затем, еще увеличивая путаницу, он, видимо¹³, возвращается к основной линии 1929 года в неопубликованной статье, написанной за несколько месяцев до смерти. Таким образом, имеется серьезная неоднозначность даже в собственной оценке автором своего метода. Поскольку книги Джондро находятся в печати (было два репринта и одно издание в мягкой обложке в течение прошедших двенадцати лет) и так как имеется много его горячих приверженцев, можно надеяться, что кто-то осуществит ясную оценку его работ.

Надо сказать, однако, что определенные моменты схемы Джондро заслуживают особого внимания. Например, интересно, что МС по его методу (опубликованному в 1929 году) для Лондона $1TA12$. Является ли простым совпадением, что при начале Второй мировой войны обнаруживаем: SA $00TA54-0-MO\ 29AR44, -90-PL\ 2LE08?$ Возможно и так, и тогда интересно было бы систематически исследовать основные транзиты к этой точке. И еще одна существенная привязка к местности Варшавы, Польша. По этой схеме Варшава, оказывается, имеет МС в $22TA41$. Как мы увидим в разделе о Польше в главе 14, это очень близко к территории, к которой постоянно возвращаемся в ключевые моменты польской истории. Представляется маловероятным, чтобы Джондро мог знать об этом или учитывать в своей работе. Интригует также локализация МС в $15TA02$ Берлина. Это также очень близко к области градусов, видимо, очень важной для Германии в целом. Так, находим, что Плутон в карте Германской империи приходится на $17TA00, MA-0-VE$ Гитлера приходится на $16TA23$ и $16TA42, -90- SA\ 13LE27$; что при создании Большого Берлина (00 часов 1 октября 1920 года) находим $MO\ 13TA55-90-NE-13LE11$, тогда как для нового основания нацистской партии в 1925 году $MA\ 13TA10-180-SA\ 14SC18, -90- NN\ 13LE32$. Также интересно, что два разных немецких астролога, Риттер и Андерсен (см. ниже), оба не имевших представления о работе Джондро, независимо пришли к выводам, что область между $5E00$ и $35E00$, охватывающая Германию, находится под Тельцом. Исходная точка Андерсена для локализации зодиака - $24^{\circ}55'$ Овна на МС Лондона -дает Берлину МС $8TA23$, различие $6^{\circ}39'$, довольно большое для ориентировки, но результат достаточно близок к данным Джондро, и это наводит на мысль, что здесь есть нечто заслуживающее внимания.

6. Основная линия великих пирамид Вильямса

Дэвид Вильяме¹⁴ в своем исследовании данной проблемы приходит к делению земного шара, основанному на представлении, что Великая пирамида в Гизе в $31^{\circ}07'57''E$ отмечает $15^{\circ}00'$ сидерического Тельца (ср. со значением 0° Тельца для Великой пирамиды у Парсонса). Это основано на исследовании прецессии Дэвидом Дэвидсоном в "Великой пирамиде" и представлении, что пирамида расположена точно в центре территории суши на Земле. Принимая, что пирамида расположена в $31^{\circ}08' E$, это дает Гринвичу $13^{\circ}52'$ сидерического Овна, что близко к значению 15° тропического Овна, предположенного Вайсом. Приблизительные сидерические соответствия местностей для этой системы можно получить, вычтя $1^{\circ}08'$ из значений, данных Вайсом

и приведенных в последнем столбце таблицы-приводимой ниже. Поскольку Вильяме определяет свои локализации через прямое восхождение, то необходимо делать поправки. Согласно Вильямсу, первая точка Овна, оказывается, в результате прецессии, в Водолее в 1844 году. Соответственно надо перевести это значение в тропический зодиак.

7. Основанная на пирамиде сидерическая система Спенсер

Другой приверженницей принятия Великой пирамиды в качестве главной исходной точки является Спенсер¹⁵, принявшая, что пирамида первоначально определяла границу раздела между созвездиями Овна и Тельца. В этом она была в согласии с Парсонсом (см. выше п.3). Но если он предполагал равномерное деление Земли, то Спенсер использует сидерический зодиак с созвездиями неравной длины и аяянамшей (то есть различием между 0° сидерическим и 0° тропическим) 24°00' для 1930 года. Она, снова как Парсонс, размечает зодиак вокруг Земли в восточном направлении. Она считает, что границы этих созвездий для эпохи 1930 года следующие: Овен лежит в пределах 11W49-18E1; Телец = 18E11-44E4; Близнецы = 44E40-77E05; Рак - 77E05-110E36; Лев = 110E36-140E43; Дева = 140E43-168E20; Весы = 168E20-162W00; Скорпион = 162W00-134W20; Стрелец - 134W20-101W51; Козерог = 101W51-69W24; Водолей = 69W24-40W22; Рыбы = 40W22-11W49. Конечно, это сидерические значения, и для получения эквивалентных им тропических для 1930 года надо прибавить 24°00' и учесть прецессию на другие годы.

8. Астрогеография: работа Ганса Андерсена

Наиболее общая в настоящее время из схем "глобального зодиака" создана современным немецким астрологом Гансом Андресеном.¹⁶ Его обширная работа пока не издана на английском. Ее можно считать самой разработанной попыткой развития этих идей, по крайней мере, на полуэмпирической основе. Андерсен провел обширное исследование положений затмений и важнейших соединений относительно различных территорий на Земле и особенно относительно Германии. В результате, он пришел к чрезвычайно сложным рядам взаимосвязанных земных зодиаков, каждый со своим собственным экватором. Работа Андерсена не для малодушных дилетантов. Не соглашаясь с существованием одного основного "земного зодиака" на плоскости экватора, он еще постулировал, по крайней мере, дюжину глобальных зодиаков. Только строгий анализ и оценка покажут, какие из этого обилия возможностей представляют ценность, и это еще предстоит сделать. Без такого подхода можно подозревать, что многое из всего этого похоже на работу автора для самого себя, сильную по символическому содержанию, но слабую в отношении реальности, когда дело касается конкретных предсказаний.

Андерсен полагает, что основной глобальный зодиак имеет около 25°00' на МС на Гринвиче. Он отмечает, что это помещает территорию примерно 5E00-35E00 под Телец. Интересно, что это согласуется с результатом другого немецкого астролога д-ра Риттера (см. ниже). Риттер, однако, утверждал, что зодиак идет с востока на запад с 0° Овна, примерно в 65E. Таким образом, хотя их схемы согласуются в соотношении Тельца с точно одной и той же областью Германии и Центральной Европы, действительные градусы Тельца обратны. Интересно, что, как отмечено выше, Джондро также приходит к Тельцу на МС для большей части этой же территории. Подобно Сефариалу, Андерсен приравнивает градусы зодиакальной долготы к градусам географической долготы, а не работает с прямым восхождением, как Джондро.

Но глобальный зодиак — только первый шаг в схеме Андерсена. На эту основу он затем накладывает весь набор дополнительных глобальных зодиаков, которые делят Землю своими совершенно различными плоскостями. Каждый из этих эмпирически выведенных вспомогательных зодиаков, как предполагается, имеет особое сродство с одной из планет и способ, каким этот планетарный принцип проявляется на Земле. Так, его солнечная система имеет свой северный полюс в 52N30 и 8E24, и из этой точки исходят знаки, как показано на рис. 11.1. Возникающие в результате локализации градусов для некоторых основных городов северного полушария показаны ниже в сравнительной таблице. Является ли просто совпадением, что эмпирическое исследование Андерсена привело его к утверждению, что полюс этой важно системы

находится в его родной Германии? Возможно. Или же это косвенное подтверждение идеи Хитцшлера, что каждый национальный центр можно в свою очередь рассматривать как центр его собственного зодиака. Другие системы Андерсена имеют свои полюса в совершенно иных частях земного шара. Например, северный полюс его лунной системы в 92.25E и 33.51N; венераианской системы в 54.59N и 177.09E; юпитерианской системы в 46N и 20E; уранианской системы в 37N и 37E.



Рис. 11.1. "Соллярный зодиак" Г. Дж. Андерсена с полюсом в 52N30, 08E30 Зодиакальные положения некоторых из основных городов мира обозначены по периферии круга. Андерсен предположил существование эквивалентных "зодиаков" для каждой планеты.

Рис. 11.2 и 11.3 показывают проекции уранианской системы на земной шар. Она, утверждает Андерсен, представляет последовательность в которой различные географические территории будут подвергаться изменениям, революциям и всякого рода "пробуждениям". Рис. 11.2 показывает периоды, когда Уран проходил через каждый из знаков. Видимо, ориентация системы была подобрана так, чтобы наилучшим образом соответствовала прошлым транзитам Урана. Таким образом, предсказательная ценность этой гипотетической системы может быть реально проверена только по результатам перемещения Урана примерно с 1970 года. Поворот событий в Иране, если не в Индии, при транзите Урана по Скорпиону интригующ. Вхождение в Стрелец в действительности совпадает с основными сдвигами в Китае. Не означает ли то, что полюс этой системы приходится на Средний Восток, что этот регион будет продолжать оставаться эпицентром изменений? Земные проекции других его планетарных зодиаков приводятся в многочисленных выпусках "Sein und Werden" и в различных ежегодниках Эбертина.¹⁷ Андерсен опубликовал систематический перечень точных градусов локализаций для различных городов в других система в "Astrogeografie und Geschichte". Статья, дающая тригонометрические формулы для расчета, имеется в "Sein und Werden".



Рис. 11.2. "Уранический зодиак" Г. Дж. Андерсена с северным полюсом в примерно 37N00, 37E00. Штриховая линия показывает путь Урана по знакам в этом столетии. Андерсен утверждает, что этот зодиак должен показать, где Уран будет особенно активен при его присутствии в знаке.



Рис 11.3. Увеличенная полярная область "Уранического зодиака" Андерсена. Показывает концентрированные территории, покрытые каждым знаком около полюса такого зодиака. Полюс при этом становится фокусом энергии этой планеты.

9. Космогеография Риттера

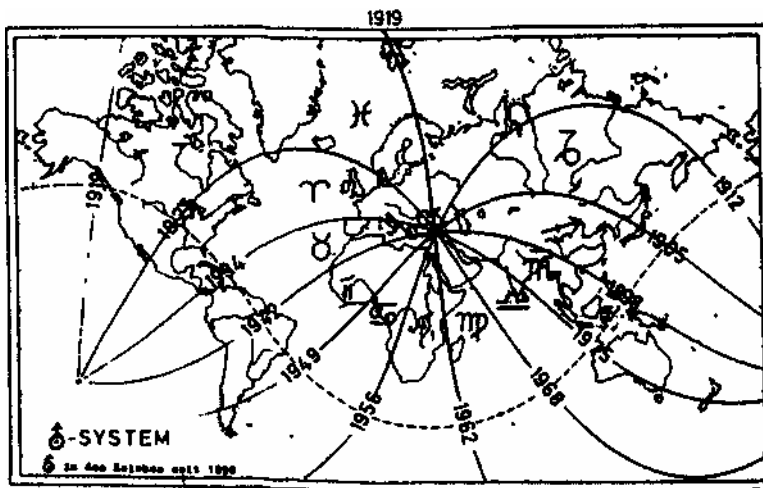
Как отмечалось, в отличие от других исследователей, немецкий астролог и специалист в области астрометеорологии д-р Герхард Риттер¹⁸ считает, что зодиак должен окружать Землю с востока на запад, причем начальная его точка в 65° восточной долготы. Тем самым 5°00' Близнецов помещаются на МС на Гринвиче. Он также считает, что Землю можно разделить на двенадцать 15 градусных полос широты, начиная с Овна на северном полюсе до Рыб в конце 15° вокруг южного полюса. Риттер использует сложную систему подуправлений внутри каждого знака, а не действительные градусы, чтобы получить тонкие различия местностей.

10. Система временных зон Вайса

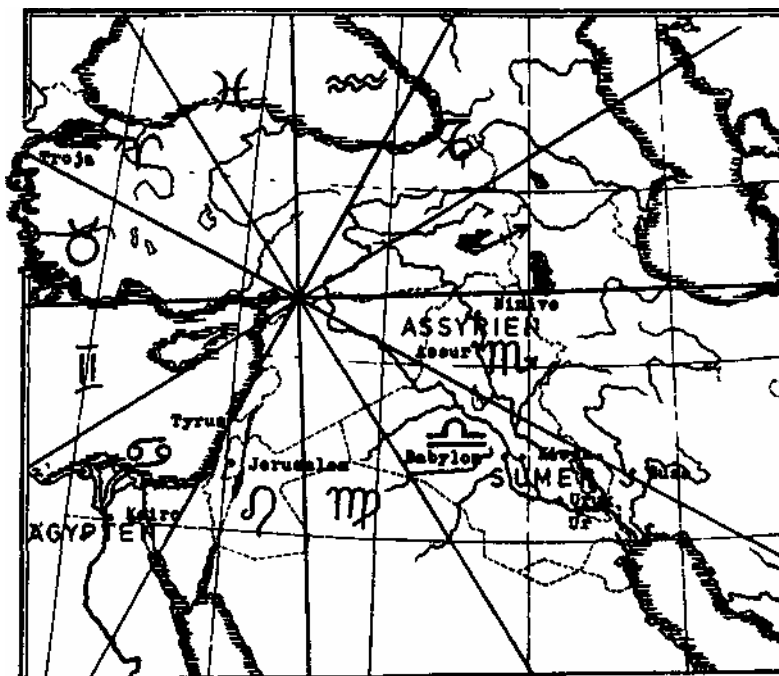
Вайс¹⁹ утверждает, что Земля может быть разделена, начиная с Гринвича как 15° Овна. Он делает это на основе международного соглашения о временных зонах 1894 года, рассматриваемое им как символизирующее в некотором смысле упорядоченное и сознательное деление земного шара. Он полагает, что Гринвич — центр 30-градусной зоны, а не ее граница. Как и авторы всех остальных систем, он утверждает, что такое деление дает символически очень подходящие результаты. Не приводя каких-то дополнительных эмпирических наблюдений, он указывает, что эта система дает почти идентичные результаты с системой Вильямса (см. выше), основывающейся на Великой пирамиде. Необычная особенность этой модели в том, что предполагается, что противоположные знаки управляют южным полушарием. Так, область 15° по обе стороны меридиана отдана Овну в северном полушарии и Весам в южном.

11. Метод Хитцшлера

Шведский астролог Хитцшлер, наиболее известный своей астромедицинской работой, связывающей 360-градусный зодиак с периодической таблицей элементов, сделал интересные наблюдения, связанные с проблемой земного зодиака.²⁰ Он, как и Риттер, сторонник движения в западном направлении. Его значение для Гринвича 26AR00, так что большая часть Центральной Европы помещается под различными градусами Овна, а восточное побережье Америки под Раком. Интересно, что тем самым помещается МС Вашингтона в 12CN53, почти точно в соединении с Солнцем независимости США, точно в оппозиции с 13CP00 — градусом МС по методу Сефариала. Удивительно, что, как можно видеть из таблицы, этот метод дает почти идентичную МС с методом Сефариала на Берлин. Он утверждает, что градус МС, полученный таким путем, является управляющим градусом для этой страны и может, парадоксально, рассматриваться как ее восходящий градус. (Дальнейшие исследования Хитцшлера по этому методу рассмотрены в главе 12).

Сравнительная таблица Середины неба некоторых главных городов согласно различным системам

	Сефариал* Геодетическая	Гамбургская школа	Джондро(1930)	Андерсен Земля	Андерсен Солнце	Руттер	Вайс**	Хитцшлер
Мадрид	26PI19	25PI58	29AR19	21AR19	25CP00	8GE41	11AR19	29AR34
Лондон	29PI55	29PI54	1TA12	24AR55	9PI00	SGE07	4AR55	26AR07
Париж	2AR20	2AR32	3TA45	27AR20	4AQ00	2GE40	17AR20	23AR33
Берлин	13AR23	14AR30	15TA02	8TA23	10-14VI	21TA37	28AR23	12AR30
Кейптаун	18AR30	19AR54	20TA17	13TA30	10SG00	16TA30	3TA30	4AR23
Варшава	21AR00	22AR40	22TA41	16TA00	12VI00	14TA00	6TA00	7AR53
Каир	1TA17	3TA28	2GE30	26TA17	00SC00	3TA43	16TA17	24PI36
Иерусалим	5TA13	7TA34	6GE15	00GE13	21LI00	29AR47	20TA13	20PI40
Москва	7TA38	9TA52	8GE38	2GE38	23LE00	27AR22	22TA38	18PI15
Тегеран	21TA29	23TA29	21GE21	16GE29	27VI00	13AR31	6GE29	4PI24
Дели	17GE13	18GE03	15CN06	12CN13	12VI00	27AQ47	2CN13	18CP40
Пекин	26CN25	24CN10	23LE19	21LE25	7LE00	8AQ35	11LE25	29SG28
Токио	19LE48	16LE55	17VI56	14VI48	23CN30	15CP12	4VI48	6SG05
Канберра	26LE51	26LE51	28VI08	21VI51	***	7CP09	11VI51	28SC02
Сан-Франциско	27SC52	00SG05	27SG02	22SG52	6TA00	7LI08	12SO52	28LE00

* Дэвинсон считает, что здесь можно также вести отсчет на запад, что даст ряд дополнительных значений, например, при западном отсчете Мадрид = 3AR41, а Париж = 27PI40 и т.д.

** Сидерические значения Вильямса (см. выше п. 5), основанные на Великой пирамиде в Гизе могут быть получены вычитанием 1°10' из значений Вайса.

	Сефариал* Геодетическая	Гамбургская школа	Джондро(1930)	Андерсен Земля	Андерсен Солнце	Руттер	Вайс**	Хитсшлер
Вашингтон	13CP00	12CP06	9AQ43	8AQ00	8AR30	22LE00	28CP00	I2CN53
Нью-Йорк	16CP10	14CP57	12AQ41	11AQ10	10AR00*	18LE50	1AQ10	9CN43
Буэнос-Айрес	1AQ32	29CP32	28AQ39	26AQ32	***	3LE28	16AQ32	24GE21

* Трудно дать точные значения областей вблизи полюсов зодиака.

*** Данные отсутствуют

Примечание. Эта таблица не включает все методы, которые предлагались. Значения де Буланвилье можно получить, прибавляя 22°38' к данным Риттера. Значения констелляций Спенсер можно рассчитать из позиций, приведенных в тексте (см. п. 7 выше).

Локальные зодиакы в пределах наций, городов и сообществ

Хитсшлер²¹ и другие указывали, что астрологический символизм должен позволить нам рассматривать любую нацию, а также город или сообщество как микрокосм сам по себе. Отсюда следует, что следует ожидать обнаружения какого-то рода зодиакального эффекта в пределах любого организма, а следовательно, возможности локализации планетарных эффектов в пределах стран. Так, в случае столицы нации, по предположению Хитсшлера, ее градус МС, рассчитанный по его системе, будет ее естественным асцендентом, а зодиак, выходящий из этой точки, окружит столицу и страну. Хотя он приводит некоторые краткие примеры, ни он, ни кто-либо другой из известных нам астрологов, не попытался следовать этой идее на сколько-нибудь последовательной основе.

Отсюда логически следует, что каждый из нас живет не только в своем собственном микрокосмическом зодиаке, который, как утверждает, диктует, что мы будем более подвержены повреждениям головы, если имеем напряженные аспекты из Овна, горла, если из Тельца и т.д., но также живем среди иерархии таких зодиаков, может быть, начинающейся с нашего собственного дома, затем через наше сообщество, местный столичный центр, страну, нацию, группу наций типа ЕЭС и, наконец, к мировому зодиаку.

Но поскольку еще так много неясностей с зодиаком конечного уровня, требуется особая осторожность, прежде чем следовать этой идее без реальных существенных оснований. Хотя несомненно, что определенные территории стран, действительно, обладают очень отличающимися характеристиками, вопрос в том, связаны ли эти территории между собой зодиакальными паттернами, зависят ли они в основном от их собственного основания или же оба фактора переплетаются. Например, Пул в Дорсете, который росший там Картер помещает под Рыбы, граничит ли он с территориями, обладающими оттенком Водолея и Овна? Если так, где их фокальная точка? Или же не происходили ли эти качества не от территорий, а от некоего исходного основания самого города в очень "Рыбный" момент? Или оказывают влияние оба фактора? Аналогично, в Лондоне Эдди²² и другие отмечали очень сильные качества Девы-Рыб на территории вокруг Площади королевы, где Астрологическая Ложя собирается в здании Гильдии работников искусств, центре тонкого мастерства, где Джон Эдди с его А в VI-180- в PI впервые постиг АА. [Art of Astrology — искусство астрологии или астрологическая ассоциация?] Эта территория сильно связана со здоровьем и гигиеной, на ней много больниц, в том числе Королевская Гомеопатическая, где умер Джон Эдди. Территория ли сама по себе или это часть стоящего за ней зодиакального устройства естественного зодиака самого Лондона? Джон Эдди дал много соображений по вопросу субъективного ощущения зодиака и в последние месяцы жизни говорил о собственном "открытии" на улице, где жил.

Зодиак Чим Роуд

Каждое утро до жестокой зимы 1981-82 года и своей последней болезни Джон Эдди обычно выходил с тростью на прогулку и обходил квартал, где он жил. По природе человек наблюдательный и любознательный, он скоро стал замечать очень забавные вещи.²³ Принимая, естественно, свой дом за Рак, он заметил, что в следующем доме, если двигаться по часовой стрелке, живет семейство с одинаковыми близнецами, и более того, в следующих домах было еще два комплекта близнецов, - ясно, что это территория Близнецов. Далее была территория с чрезвычайно прочным зданием, хорошо ухоженным садом - место обитания здешнего специалиста по уху, горлу, носу, и сами имена обитателей как бы показывали, что это территория Тельца. Отставной военный, очевидно, располагался под Овном; выделяющийся по расположению пруд для разведения рыбы, очевидно, обозначал зону Рыб. Продолжая прогулки, он скоро обнаружил четкое деление на двенадцать знаков с живущим под Девой ипохондрическим специалистом-диетологом, страховым маклером, живущим уединенно и отдаленно под Козерогом и т.д. И как только он установил этот паттерн, каждая новая дополнительная информация быстро дополняла это самое замечательное открытие на пороге собственного дома — чем не "зодиак Чим Роуд"!

Однако, имея экспериментаторский склад ума, он до провозглашения своего открытия перед астрологическим обществом решил провести контрольный опыт. Что произойдет, подумал он, если собственный дом он примет за Овна вместо Рака? В течение следующих дней он присматривался к знакам, и вот оказалось, что он не заметил винодела за дверью рядом, и как же это он просмотрел раньше их бак для рыбы? А бывший Телец в действительности оказался скорее эксцентричным и склонным помочь удачному случаю. Как специалист по горлу, не был ли он ведущим ученым в своей области? А бывший военный-Овен был, на самом деле, признанным большим любителем горных восхождений, а теперь был вовлечен в местную политику, — явно Козерог из офицерского сословия. И так далее по всему кварталу. Прежний зодиак улетучился, а на его месте оказался новый, еще более подходящий!

Такой опыт необходимо иметь в виду, имея дело с рассмотрением предлагаемых зодиаков подобного типа. Способность человеческого ума проецировать порядок и систему на неупорядоченные паттерны хорошо известна. Кто устоит против наблюдения картин в огне, лиц на обоях, замков и сказочных созданий в облаках?

Зодиак Гластонбери и другие локальные зодиаки

Наиболее известный из всех подобных предлагавшихся локальных зодиаков — зодиак Гластонбери в Сомерсете, Англия. Его убежденные сторонники²⁴ утверждают, что существует зодиакальный круг примерно тридцати миль в диаметре на территории вокруг Гластонбери, Сомертона и Касл-Кэри, который содержит знаки зодиака и различные другие фигуры, очерченные древними следами, границами полей и водяными руслами. О его существовании ничего не было известно до его открытия и исследования, склонной к мифологии, скульптора Катерин Малтвуд в течение двадцати лет до 1935 года, когда была опубликована ее основная работа "Glastonbury's Temple of the Stars" ("Звездный замок в Гластонбери"). С тех пор он привлекал все возрастающее внимание, модифицировался и исправлялся его приверженцами и стал частью мифа этой местности. Но основной акцент при современном подходе сместился в сторону от "псевдоархеологии" и объективных данных к субъективному отношению к зодиаку, как основе для глубокой медитации в этой, по общему признанию, таинственной местности. Как пишет Джеффри Эш во введении к обстоятельной и вызывающей интерес книге Мэри Кейн I по этому вопросу:

"Если... аэрофотографии показать группе людей, которым неизвестно, что они должны увидеть, очень сомневаюсь, что они смогут различить фигуры..., я бы сказал, что если вы абсолютно объективно обсуждаете фигуры, то ваше обсуждение неверно... Дело в том, что опыт тех, кто их видит - это видения в обширных медитациях, приводимые в движение, сложные образы, которые они способны вызывать в воображении".

При таком подходе уже не важно, имеем ли мы дело с существующим зодиаком или нет, здесь используется богатая символика представления о зодиаке, для упорядочения нашего опыта. Кажется маловероятным, что все приверженцы зодиака

Глостонбери и других зодиаков, предложенных до сих пор для Лондона, в Кингстон-на-Темзе и Уэльсе, согласятся с таким подходом. Чтение карты и физические измерения все еще, видимо, играют ключевую роль для большинства из тех, кого осуждают за эти идеи.

Глава 12. Где это происходит на Земле

Часть 3. Астрология городов

Чарльз Харви

Поскольку мы имеем дело с такими сложными понятиями, как "нации", "государства", "народы", "культуры", являющимися живыми, изменяющимися, развивающимися сущностями, а не со статическими географическими регионами, можно видеть, что "небесная обработка" на конкретной территории имеет тенденцию строить наслоения, поверх естественных и основных управлений, формируя "genius loci" (лат.: добрый гений местности), теоретически определяемый на основе земного зодиака. Кроме того, можно ожидать, что свою роль играют геологические факторы. Так, любой регион, активно разрабатывающий свои железорудные месторождения, начнет активизировать и подчеркивать в себе архетип Марса, а угледобывающие территории и районы тяжелой промышленности, можно ожидать, усилят сродство с конфигурациями Марс-Сатурн, и т.д. Карты более поздних "наслоений", как можно ожидать, отразят эти изменения в фокусе сознания территории, если они имеют долгосрочные значения.

Наиболее важными наслоениями здесь будут карты рождения, определяющие основание наций, государств и городов, и другие карты важных значений для народа этого региона. Такие моменты, как подписание Великой хартии вольностей или открытие здания парламента, могут продолжать отражаться в бессознательном. Паттерны планетарных идей и градусы, занимаемые затмениями в такие моменты коллективных решений, видимо, впечатываются в коллективную память как энергия созвездий, как мифы. Эти архетипические паттерны, видимо, способны жить в коллективном бессознательном, во вневременном состоянии витальности, готовые реактивироваться под действием подходящей небесной обстановки или конкретных транзитов в индивидууме, который может стать будущим лидером. Можно видеть, что такой подход очень усложняет дело, так как предполагает возможность, по крайней мере, в теории, существования почти бесконечного количества карт, каждая со* своими чувствительными областями градусов. Здесь, как и во всех других областях астрологии, видим, что важно тщательно определить точное отношение к каждой из карт. В той же мере важно установить, в некотором смысле, приоритеты среди карт, некую иерархию значений.

После карты индивидуума, видимо, идет карта семьи, местного сообщества, города, административной территории, государства, страны, группы стран и, наконец, видимо, человечества в целом. Все они связаны между собой, подобно укладываемым одна в другую китайским коробочкам, вместе с другими картами подгрупп и организаций, к которым принадлежит индивидуум в связи с работой или другими отношениями. Таким образом, любой индивидуум может быть взаимосвязан со многими различными целостностями, каждая со своей собственной картой. И это представляет не только философский или теоретический интерес. На практике перекрещивание таких различных карт может позволить сосредоточиться на определенных возможностях. Так, Чарльз Картер заметил, что смерть часто значительно яснее видна в картах тех, кто ближе всех и дороже уходящему, чем в его собственной карте. На этой основе он предсказал свой собственный вероятный уход.

В главе 15 даются карты некоторых основных стран мира. Здесь же рассмотрим более конкретно вопрос о картах городов. Вероятно, мало кто из нас тесно включается в национальные дела; но многие вовлекаются в дела своего сообщества. Такие знания могут открыть возможности или усилить коллективное осознание на локальном уровне, поскольку можно узнать каналы потенциально опасного встраивания энергии в позитивное коллективное сознание на национальном и интернациональном уровнях. Это, видимо, показывает важность активных "городских собраний" с реальной властью, какие имеют место в Швейцарии или в США, в Новой Англии. Только сознательное действие на этом уровне, вероятно, даст возможность сообществам действительно позитивно использовать архетипические энергии в своих местностях. Так, в последние годы сообщалось, что Йоркшир в Англии установил рекорд по жестким и извращенным преступлениям, из которых наиболее известны убийства в Мурсе и Риппере. Не

участвует ли в этом развитие в прошлом в этих областях тяжелой индустрии, усилившее негативное применение принципов Марса-Сатурна-Урана? Астрология должна быть способна пролить свет на такое развитие событий и дать ключи к способам, какими сообщество сможет начать направлять эти энергии более конструктивно. Можно представить себе объявление: "Требуется: региональный психотерапевт — желателен опыт работы с негативными аспектами Юпитер-Нептун".

Карты городов и государств

Если, как в натальной астрологии, можно определить действие планетарных циклов в картах индивидуумов, точно так же можно ожидать обнаружить отражение этих принципов на всех уровнях, в каждой нации и в ее самых мелких подразделениях, в отдельных государствах, странах, больших и малых городах и даже в поселках и семьях внутри сообществ. Конечно, как и везде, надо понять, что и здесь должна быть иерархия. Меньшая единица обычно будет под-суммой единиц, часть которых она составляет. Но никогда не следует упускать из вида, что вследствие их единства каждая отдельная ячейка более крупного организма обладает потенциалом выражать "идеи времени" и соответствующим образом активизировать родительский организм. Это то, что демократии интуитивно имеют в виду, когда подчеркивают важность индивидуальной свободы. Внутри здорового общества подразумевается, что каждая "ячейка", каждый организационный уровень должен иметь достаточно автономии, чтобы иметь возможность позитивно отвечать времени, быть способным внести максимум сознания в более общее целое. Поэтому разговор о карте какого-то коллективного предприятия должен неизбежно отражать некий опыт, который сообщество, будет, вероятно, выражать в данное время. Поэтому, как указал Картер¹, карты Хиросимы и Нагасаки, если бы они были известны, наверняка указывали бы каким-то совершенно ясным образом на катастрофу, которая должна была их постигнуть, так же как истинные карты Лондона, Парижа, Мадрида, Нью-Йорка и др. должны показывать их последующий подъем к власти. К сожалению, сегодня надежные карты этого класса окутаны неясностями и неопределенностями в не меньшей мере, чем карты породивших их наций.

В дни Птолемея это, видимо, была менее распространенная проблема для государств:² *"В некоторых случаях... когда дату основания метрополии нельзя определить, взамен можно использовать Середину неба в карте рождения правящего государя или другого главного правителя и рассматривать как часть зодиака, которая ему наиболее близка"*. Это, видимо, показывает, что знание карт основания городов было в тот период довольно обычным. Птолемей продолжает: *"Те точки или градусы зодиака, над которыми были в транзите Солнце или Луна во время начала сооружения любого такого города, считаются находящимися в особой симпатии с этим городом; и это относится также к углам, причем асцендент находится с ним в особом согласии"*.

Для главных новых городов Римской Империи выбор карт основания считался делом обычным, как сегодня на всем индийском субконтиненте. Когда император Константин решил основать свой город Константинополь, ныне Стамбул, он консультировался у астролога, который посоветовал ему заложить камень в стену основания будущего города "в час Краба" 26 ноября 326 года н.э. Кнаппих³ отмечает, что восходящие градусы многих других главных городов даны арабскими и классическими астрологами. Перечни их приводятся в работах Кардана, Гаурикуса, Рантзау, Юнктуна и других астрологов Возрождения. Поистине, это было бы благородное дело, если бы кто-то мог сопоставить этот материал, так как сегодня мы по большей части еще находимся в положении великого Аль-Бируни. В 1029 году н.э. он советовал:

"... найти связь между конкретным местом и знаком планеты путем исследования, так как каким образом построить гороскоп или оценить управителя часа для данного места, если не знать точно времени его создания? А для какого города такое воспоминание сохранилось? Даже если с основанием города была связана религиозная церемония, его ранняя история ушла в забвение".

Начало грандиозной работы по систематическому учету и индексации всех известных данных по основанию городов было положено в ряде мест. Так, в Британии, Вигглсворт⁴ был награжден призом Астрологической Ассоциации за образцовую работу по исследованию населенных пунктов, получивших статус города в Англии. Это важное

начало для решения данной проблемы в Британии. Хорошую службу США сослужил Додсон,⁵ собравший бесценную коллекцию карт основания для всех штатов и многих главных городов нации. В Германии фон Бекерат⁶ и Баумгартнер перечислили чувствительные градусы для многих ведущих городов. Нам неизвестны другие подобные компиляции, но ISCWA планирует издать монографию с обзором важнейших территорий.

Эмпирические исследования

Хотя карта формального признания статуса города должна, конечно, иметь важное значение, обычно эту дату отделяет много столетий от времени, когда впервые установилось данное сообщество. Когда неизвестна дата основания, единственный способ преодолеть проблему заключается в эмпирическом подходе — методично просмотреть основные события в истории города и исследовать транзиты в соответствующее время, далее же путем умозаключений воссоздать основные черты города. Насколько нам известно, подобная работа проведена по Ричмонду в графстве Суррей, Англия, по Франкфурту, Бристолу и Йорку, причем последняя не опубликована.

Ричмонд

Возможно, самым непосредственным драматическим примером потенциального значения такого исследования является работа Джона Эдди над гороскопом Ричмонда, Суррей, Англия в 1952 года. В этом случае в результате исследования было обнаружение чрезвычайно чувствительной области около 18° Рака. Он сообщил корреспонденту газеты, что в следующем году (1953) будет особенно жестокое затмение с Марсом и Ураном в этом градусе и что это свидетельствует о каком-то бурном и неприятном событии, связанном с рекой (Рак). За несколько недель до затмения произошло "убийство на бечевнике". Две молодые девушки были зарезаны с исключительной жестокостью на отмелях Темзы. Скотленд-ярд организовал самый крупный, чем когда-либо поиск убийцы, и во время затмения в Раке, Темза была осушена в этом месте для поисков оружия. Исходя из поражений кардинальных знаков 17-21 градусах в ночь убийства, Эдди сделал вывод, что убийца, вероятно, родился с тяжелыми поражениями в этой области и установил, что возможной датой рождения является 12-13 июля 1931 года. Когда убийца, Чарльз Уайтвэй, был, наконец, арестован, оказалось, что датой его рождения, в действительности было 21 июня 1931 года, с Т-квадратурой между SA-UR-PL в 19-20° кардинальных знаков, которая была активизирована его прогрессивным Солнцем, вошедшим в -0-PL в 20° Рака ко времени убийства. Дата профессии была, в действительности, 13 июля 1931 года, связавшая, таким образом, Уайтвэя по времени и месту с этой работой Судьбы.

Франкфурт

Это другой, менее драматичный случай ретроспективного значения, эмпирически определенной области градусов. В 1935-6 годах Эрих фон Векерат, в духе призыва Аль-Бируни к исследованию, опубликовал работу⁷ по реконструкции карты Франкфурта-на-Майне. Взяв массу исторических событий, включая основание церквей, главные королевские визиты, пожары, наводнения, войны и карты известных отпрысков этого города, вместе с рассмотрением символики геральдических фигур, он обнаружил, что имеется концентрация в 4°VI/PI и 21°LE/AQ. Для своей повторной публикации в 1960 году, Векерат взял карту первой ночи опустошительного бомбардировочного налета союзников на город 21-22 марта 1944 года, хотя, конечно, город подвергался менее интенсивным бомбардировкам в течение долгого времени до этой даты. При начале налета Уран был в 5GE28 в -90- к одной оси, а Нептун в 2LI57-135-JU 17LE48 / MO25AQ, образуя конфигурацию с другой осью. Луна входила в транзит с 4PI в течение следующего дня налета. Уран был стационарным в 4GE49 12 февраля. Всякий, кто знал, что впереди эта чувствительная область градусов, будучи в условиях войны, мог учитывать, что это период повышенной опасности.

Бристоль

Исследование, очень похожее на работу фон Бекерата, было предпринято Р.Маршалл-Хармером⁸ в 1950-х годах на основе тщательного исследования некоторых важнейших событий в истории Бристоля. Он пришел к выводу, что MC, видимо, находится в области 15TA, а AS в 26LE вблизи очень чувствительной области 23-26 LE. Другими важными областями выглядели 20-23GE/SG, 17-27VI и 26AR. Он считает, что "видимо, самый надежный способ определения восходящего градуса города... — это рассмотреть место Марса или Урана, или градус MC во время событий серьезного для города значения". Интересно, что определенная Маршалл-Хармером чувствительная область во Льве подтверждает традиционное управление Бристоля Львом. Значение этого градуса AS и области в мутабельных знаках с ужасающей силой подтвердилось, когда при Уране в 26SC и MA-180-NE в 23SG жестокие и беспрецедентные расовые волнения разразились в этом городе в июле 1981 года, часть волны беспорядков, пронесшейся и по другим главным городским центрам. Они последовали за новолунием 1 июля, когда Марс и Меркурий были в оппозиции с точно восходящим Нептуном в Бристолье, конфигурация, которая, как показала АКГ на это время, прошла через Британию от юго-запада вверх через Ливерпуль, другую сильно пораженную область. Плутон, который столь часто очищает и выносит проблемы на поверхность, был на линии MC, проходящей в это же время через Лондон. К счастью, волнения много сделали для ускорения соответствующего "уничтожающего и восстановительного" плутонианского воздействия на эти пораженные депрессией области внутренних городов страны. И счастлив будет день, когда мы сможем подготовиться заранее к конструктивному использованию этих энергий. Несомненно, детективная работа, подобная приведенной выше, будет иметь бесценное значение в этом деле. Появление компьютеров с охватывающими длительные исторические периоды эфемериды "на борту" и соответствующими исследовательскими программами, такими как Matrix's M-65⁹, открывают возможность значительно более глубоких и более тщательных исследований такого рода. Можно ожидать, что транзитные средние точки окажутся важным дополнительным фактором, который должен учитываться в таких исследованиях. Авторы хотели бы узнать о других исследованиях этого типа, в том числе в связи с картами сообществ и наций.

Вена

Важное эмпирическое исследование этого города, проведенное великим астрономом-историком Вильгельмом Кнаппихом оказалось в сфере нашего внимания. Оно было опубликовано в январском 1938 года издании венского журнала *Ersten Astrologischen Gesellschaft*. В нем Кнаппих устанавливает стадии реконструкции карт городов путем исследования событий. Он делает вывод, что MC между 13 и 14° Рака, а AS в 10-11° Весов. Интересно, что отсюда следует, как он отмечает, положение 18-19° Льва/Водолея на кuspидах III/IX домов по Плацидусу, область градусов, отмеченная фон Бекератом как важная для Австрии в целом (см. ниже).

Традиционная локализация и неподвижные звезды

Различные города уже давно имели связанные с ними конкретные градусы (см. "Чувствительные градусы", глава 13, где даны примеры). Они обычно считаются градусом асцендента города. Уолли¹⁰ в комментариях к Птолемею отмечает, что постепенное перемещение неподвижных звезд "от одного знака к другому особым образом должно учитываться при рассмотрении перемен, манер, обычаев, законов, правления и судьбы королевства". Наиболее известно применение такого подхода в предсказании Лилли чумы и Великого пожара Лондона, которое, как говорят, было сделано им исходя из появления фиксированной звезды Эль-Нат, северного рога Быка в 17 GE54, на Асценденте центра Лондона (см. Робсон¹¹). Используя тот же подход, Моррисон (Задкиель I) исследовал карту Ливерпуля. Он делает вывод: "... Мы можем прийти к заключению, что точный Асцендент Ливерпуля в 18 градусах 12 минутах Скорпиона. И обнаруживаем, что Северная Чаша, очень благоприятная фиксированная звезда, впервые входит в орбис влияния (5 градусов) с Асцендентом Ливерпуля в 1558 году, когда ткани Манчестера впервые были обменены на вино у ливерпульских купцов..." Далее он показывает, что эквивалентом MC будет 8VI55, и что во время

написания (1834 год) этой работы, злобедная звезда Венера-Сатурн как раз появилась в градусе, приносящем городу недоверие и бесчестие, и в это время он был лишен своих свобод парламентским биллем. Интересно, что затем он предсказывает в связи с приходом Северной Чаши на Асцендент в 1916 году удивительные улучшения для Ливерпуля и расцвет города в начале двадцатого столетия. Затем он утверждает, что судьба Лондона ухудшится примерно к 2077 году, когда Ригель придет на его Асцендент, и что Ливерпуль станет местом пребывания правительства в 2291 году.

Наименования городов

Дальнейшие суждения для идентификации чувствительных областей градусов городов дают их действующие названия. Название предмета можно рассматривать как его вибрацию. Многие астрологи, в том числе такие выдающиеся исследователи как Картер,¹² Эдди¹³ и Элвелл, показывали, что названия имеют определенный резонанс с астрологическими принципами, со знаками зодиака и планетами. Утверждалось, что это имеет отношение к вопросу локализации управлений городов. Так, название типа Блэкпул (черный пруд, омут) свидетельствует, возможно, о комбинации Сатурна с фиксированным водным знаком Скорпионом. Интересно, что дата получения им статуса города, что произошло, конечно, намного позже получения им этого названия, соответствовала MO-0-JU в Скорпионе -90-SA-0-VE в Водолее. Но положение не всегда столь ясно: так, при присвоении статуса города Леоминстеру в 1554 году обескураживающим является отсутствие каких-либо признаков Льва. Другая проблема состоит в том, что один и тот же город в разное время мог иметь различные названия на разных языках. Так, романтическое и "благоухающее" название Cologne становится резким (для английского уха) Koln на своем родном немецком. Подобно этому изменение названия с Петрограда/Санкт-Петербурга на Ленинград или с Константинополя (по имени императора Константина) на Стамбул наверняка должно изменить сродство данного города. Интересно, что в случае Санкт-Петербурга защита небесного камня (Святого Петра) заменена земным материалистическим "Санкт-Ленин" с его жесткими камнеподобными качествами Солнца, Меркурия, Юпитера и Плутона в Тельце.

Шведский астролог Хитшлер¹⁴ утверждает, что, действительно, должно быть сильное сродство между наименованиями городов и картами тех, в чью честь они были названы. Так, можно ожидать событий в Вашингтоне DC, а также в Вашингтоне государственном и в других городах и селениях, названных именем этого президента, отвечающих на транзиты в карте рождения Георга Вашингтона. Джон Эдди отмечает, что градус Меркурия в карте Черчилля был активизирован в день, когда в Париже в его память именем его была названа улица. Новый взгляд на предотвращение несчастных случаев вытекает сам собой! Систематическая работа по такого рода резонансам будет интересным и ценным исследованием.

В случае городов, Митшлер особо отмечает интересную связь между градусом Солнца в день святого и городом, названным именем этого святого. Например, в Сен-Северо в Италии в середине марта 1950 года имело место таинственное исцеление. Юпитер в это время был в 23° Водолея точно в соединении с положением Солнца в День Святого Северина, 1 февраля. Появление полиомиелита в городе Сан-Квентин во Франции в течение недели 20 сентября 1954 года совпало с прохождением Сатурна над 7° Скорпиона в соединении с положением Солнца в День Святого Квентина. Аналогично, сильная эпидемия кори возникла 24 июля 1960 года в Сан-Георге в Швейцарии, когда Марс пересек 3° Тельца, что соответствовало Дню Святого Георгия, 23 апреля. Можно лишь гадать, дню какого святого теперь соответствует Петербург/Ленинград — Петра или Ленина? Случаи, приводимые Хитшлером, могут быть случайностью или же указывать на более глубокие связи с коллективом. Их определенно стоит иметь в виду в предстоящие годы, по мере того, как все больше будет делаться в важной области исследований карт сообществ.

Глава 13. Другие методы

Чарльз Харви

Хотя мунданная астрология при предсказаниях пользуется, в основном, ингрессиями и лунациями, но при объяснении мировых событий *"ex post facto"* привлекаются более разнообразные методы, чем в других областях астрологии. Ретроспективный анализ землетрясений, неожиданных национальных сдвигов и последующих бросающихся в глаза заголовков связан с использованием методов, о которых редко услышишь при предсказаниях. Но эти же методы могут использоваться, и часто действительно оказываются полезными, в связи с будущими событиями. Вечный вопрос "кто победит" на предстоящих выборах или в споре породил много методов, применяемых к индивидуальным картам партий, команд и наций. Эта особая область методов групповых и политических предсказаний не может быть охвачена здесь, являясь предметом отдельной монографии.

Используя специфические методы в попытках предсказания будущих тенденций в национальных и международных делах, важно не терять из вида более широкую картину, следующую из основного хода планетарных циклов и конкретных раскрытий в картах наций. Сохранение чувства перспективы — ключ ко всем успешным астрологическим предсказаниям. Необходимо постоянно держать курс между обобщенным взглядом и каждодневными деталями и не слишком поддаваться влиянию отдельных частных. Мы должны постоянно напоминать себе о возможностях конкретной техники, которую используем, и не пытаться извлечь из нее информацию, которую нельзя ожидать получить с ее помощью. Отдельная лунация или важное соединение, или фаза цикла вряд ли могут быть локализованы до конкретного дня, хотя какое-то символическое событие может произойти в этот день, свидетельством чему является высадка на Луне точно в JU-0-UR и SA-135-PL в 1969 году или начало Фолклендской войны в день SA-45-UR.

Карты национальных лидеров

Это важное исследование само по себе. Еще со времен Птолемея карта национального лидера всегда считалась очень важной в мунданной астрологии. Как отмечалось в главе 12, Птолемей считал ее MC управляющим градусом города, когда он не был известен. Чарльз Картер¹ считал, что карты национальных лидеров вместе с картой самой нации, если их времена известны точно, составляют пока самую надежную основу для мунданных предсказаний. Они в самом деле представляют весь "внутренний" аспект предсказания и должны поэтому составлять половину процесса подготовки прогноза. Это не удивительно, поскольку на практике национальные идеалы, устремления и усилия или их недостаток в любое время имеют тенденцию персонифицироваться и выражаться через руководство нации. По-видимому, это более очевидно в случае диктатур, таких как при коммунистических и фашистских системах правления, когда государство становится в большой мере продолжением личности лидера, поскольку лучше или хуже абсолютные лидеры, такие как Брежнев, Франко, Гитлер, Муссолини, Сталин и Тито прямо выражали и олицетворяли в собственной личности развитие бессознательного своего народа в данное время. В этом отношении их собственная карта рождения принимает как бы национальные размеры.

Как мы видели в главе 6, рассматривая проявления циклов в карте Дж. Ф. Кеннеди, это в значительной мере имеет место в случае президентов США, поскольку они избираются народным голосованием каждые четыре года и, как можно ожидать, должны особенно выражать и актуализировать глубинное настроение нации в период пребывания на этой должности (наблюдения по картам Кеннеди и США даны ниже). С другой стороны, в современных наследственных монархиях, таких, например, как Великобритания, Бельгия, Дания, Голландия, Япония, Норвегия, Испания или Швеция, карта правящего монарха, поскольку он действительно находится в единстве с высшими интересами нации, можно считать, символизирует "глубинную основу" национальных позиций и развития в течение определенного периода, тогда как именно в картах премьер-министров, которые приходят и уходят с изменением народных

настроений, имеют тенденцию олицетворяться и выражаться конкретные фазы развития тем национального сознания.

Нет необходимости говорить, что обычно существуют сильные контакты между картами лидеров и наций, которыми они управляют. Природа контактов дает сильное указание на главные характеристики периода пребывания их у власти, а аспекты - на спонтанные и почти мгновенные. Как уже отмечалось при обсуждении астрокартографии Джимми Картера, судьба нации часто драматически меняется с новым руководством.

Классическим примером влияния одной личности на коллективную психику нации является Гитлер в Германии, персонифицированный картой Германской империи 1871 года (см. главу 14, часть 1). Его собственное МА-0-NE было точно в -0- 1871 PL, его Уран был точно в -180- 1871 Нептун, а его AS-180-ME дополняла Большой Крест с 1871 SO-0-ME-180-UR. Таким образом, его карта активизировала все три "коллективные планеты" 1871 года, возбуждая и пробуждая народную память. Кроме того, его MO-0-JU попадало на 1871 SA-NN-MA Т-квадратуру, представляющую эту потенциально деструктивную область. Путь, которым эти опасно мощные коллективные энергии потом "фиксировались" в карте Третьего рейха, обсужден более полно в главе 14.

Неистовые аспекты коллективного бессознательного активизировались иным путем в результате взаимодействия карты Джона Ф. Кеннеди (рис. 6.4) с картой США. Видим, что его MC падает точно на Меркурий США, его Солнце = MC/AS на Уран, его SN - с SO и что, возможно, самое значительное, его потенциально неистовый Плутон в 3CN 16-45-MA в 18TA26 (на ксупиде 8-го дома по Плацидусу) точно с Венерой США. Этот внешне невинный контакт, на самом деле, стимулирует жесткими угловыми аспектами наиболее высокочувствительные и критичные струны средних точек в карте США: 0/MA 2CN21 = SO/NE 17LE52 = MA/SA 18LE06 = VE 3CN07 = UR/PL 3LI16 = SA/NE 3LI37. Может быть, существенно, что в момент убийства Сатурн был в 17AQ19, а AS в 19AQ22 и поэтому SA/AS в 18AQ21 служила точным спусковым крючком для этой взаимно опасной оси.

Эти контакты, и особенно Солнца с Ураном и Плутоном и т.д., ясно указывают, что взаимодействия Кеннеди с США могут быть потенциально наносящими вред и опасными, но отсюда не следует делать вывод, что лучше всего было не избирать его президентом. Эдди использовал именно этот случай для обсуждения глубокой проблемы цели и целей человеческой души. Он делает вывод:

"Последний президент Кеннеди имел натальную карту, полную опасности. Когда он был избран, астрологи, обладавшие глубинным взглядом, были обеспокоены, зная, что опасные натальные карты требуются для выполнения опасных задач и должны встретиться опасные ситуации. В течение короткого времени пребывания в должности он был призван встретиться со многими взрывоопасными ситуациями и с моментом ужасающей опасности (кубинским кризисом). Мир затаил дыхание; никто не хотел оказаться на его месте тогда, когда же все кончилось, все высоко оценили его мужество и решительность.

Это учит нас, что нет натальных карт хороших или плохих, самих по себе, все зависит от цели, и даже трудные карты, полные опасности, занимают свое место в общей схеме вещей и могут быть посвящены служению хорошим целям..."

Эдди указывает здесь на центральную проблему, важность которой будет все более возрастать по мере того, как астрология будет все шире использоваться правительствами и людьми, принимающими решения. Если астрологи будут привлекаться к выбору наших лидеров, какие критерии они должны будут использовать? Видимо, полезно напомнить, что Английский колледж искусств, начавший подбирать своих студентов с помощью астрологии, скоро приобрел у инспекторов по образованию репутацию особо нетворческого! Делая упор на то, что он считал "художественными" качествами, и избегая "трудных" комбинаций, директор невольно отфильтровывал творческие трудности и напряжения. Распространяя это на правительство, можно видеть, что неправильное применение астрологии может способствовать созданию ласкового, склонного к "безопасной игре", не любящего рисковать, нетворческого руководства, не стремящегося к принятию радикальных мер, которые могут быть остро необходимы стране.

В самом деле, астрологи, знакомые с картой Великобритании (рис. 15.4), могли бы сомневаться, прежде чем одобрить выбор Маргарет Тэтчер в качестве премьер-министра. Ее карта с SA-0-AS, 120 PL, -60-JU и JU = PL = SO/MA показывает чрезвычайно мощный потенциал одобрения и поддержки реформ и преобразований. Но с этой JU-PL = SO/MA, приходящейся прямо поперек 1801 SO-180-МО-МС, -90- NN, и ее восходящим Сатурном, приходящимся на Нептун во втором доме Великобритании ("выжимание инфляции" /игра слов: созвучно выжиманию сока, вина — Нептун/) и -180-МА, робкий астролог может отступить при мысли, что этот человек будет создавать неудобства, прямо сосредоточиваясь на радикальных проблемах взаимоотношений между правительством и народом. Положение ее МС точно в -180- с Плутоном Великобритании служило бы дополнительным подтверждением чрезвычайно глубокого уровня "уничтожения, очистки и восстановления", который она должна пробуждать. Точно так же, глядя на ее МА = МС/AS - "железная леди" - прямо на 1801 AS, "консервативный" астролог обязан был бы увидеть здесь возможность опасного напряжения и трений в стране и даже опасность настоящей войны. Именно Фолкленды этому и соответствовали и, тем более, что так и произошло, как раз на Фолклендах Солнце и Марс Маргарет Тэтчер находятся на Асценденте рождения. В равной мере астролог, имеющий дело с общественным "имиджем" Тэтчер, должен был бы обратить внимание на ее Сатурн-180 1801 Марс и -90-1801 VE как создающие ощущение резкости ("Мадам Тэтчер - молочный снэтчер" /воришка/), хотя тот факт, что точно ее NN -120- VE попадает на 1801 Юпитер и -60-Уран, указывает, что в своих отношениях с миром она должна быть чрезвычайно "удачлива" для нации и, по всей вероятности, должна сильно повысить положение нации в мире и благополучие в торговых делах.

Циклы склонения

Большая часть наших астрологических традиций имеет дело с циклами, измеряемыми в плоскости эклиптики. Но, очевидно, нет причин, почему бы нам нельзя было вести измерения в других плоскостях. Элберт Бенджамин (К. К. Зайн) из калифорнийской Церкви Света в своей "Hermetic System of Mundane Astrology" (Герметическая система мунданной астрологии) разработал систему, основанную на циклах каждой планеты относительно плоскости земного экватора. Он считает, что новый планетарный цикл начинается в момент, когда тело планеты пересекает экватор с юга на север, то есть когда планета входит в северное склонение. Другая карта, типа "полнолуния" может быть построена на момент пересечения планетой экватора при движении на юг.

Карты столичных городов мира, построенные на момент, когда тело планеты появляется на земном экваторе, могут использоваться таким же образом, как любая другая циклическая карта, с целью пролить свет на последующие события в этой области, отражающие природу планеты. Как и при планетарных ингрессиях по долготе, положения всех планет в этот момент может, в теории, обозначать чувствительные точки, сохраняющиеся на протяжении цикла, их породившего. В случае внешних планет это будет относиться к их полному солнечному циклу. Так, цикл Плутона, например, (рис. 13.1), согласно расчетам Зайна², начался примерно в 13.29 часа по Гринвичу 20 февраля 1864 года. Он образует основу части коренных событий вплоть до двадцать второго столетия. Ввиду очень медленного движения Плутона, точные положения углов и Луны в этой карте следует игнорировать. Для большинства планет 0° цикла северного склонения, конечно, будет иметь место, когда планета будет находиться в пределах нескольких градусов от места вхождения планеты в 0° Овна. Но в случае Плутона его большая широта может привести к значительному различию: как можно видеть из рис. 13.1, Плутон, в действительности, оказался в Тельце в начале последнего цикла склонения.

Если принять идею, что карта в момент планетарной ингрессии в 0° Овна чувствительна, то не может быть сомнений в том, что карты эти должны также иметь символическое значение. Практика, видимо, это подтверждает. Вследствие связи с плоскостью экватора можно ожидать их особой связи с Землей в физическом смысле и с человечеством в целом. Бенджамин считает, что эти карты должны рассчитываться для плоскости эклиптики. Подходящим вариантом было бы построение их в прямом восхождении, так как это обычное измерение вдоль экватора. Личный опыт авторов по этому методу недостаточен, чтобы можно было говорить с этой позиции, хотя первые

результаты, как будет показано ниже, обнадеживают. Рассел³, работавший с ним много лет, высказывался в его поддержку. Время, когда каждая из планет пересекает экватор, не указывается в большинстве эфемерид, но теперь дано в эфемеридах Михельсена для двадцатого столетия.⁴ В случае внешних планет его цифры могут отличаться от значений Зайна почти до трех четвертей часа.

**Рис. 13.1. Цикл склонения Плутона 21 февраля 1864 года, 05.08 Ло
Гринвичу. Построено на Гринвич, 00E00, 51N30, RAMC 15 09.32**

Для иллюстрации можно взять цикл Плутона (рис. 13.1), так как это самый медленный и, поэтому, теоретически самый мощный из всех циклов. Большинство согласно с тем, что Плутон, видимо, особенно связан с массовой судьбой человечества, поэтому можно ожидать, что эта карта должна частично отражать некоторые основные идеи и события, формировавшие историю человечества с самого его зарождения.

Карта цикла Плутона (рис. 13.1) дана на Лондон. Ее гринвичское прямое восхождение $150^{\circ}21'$ (звездное время 10.01) и, как и другие подобные карты, она может быть перестроена на любое место в мире просто путем прибавления или вычитания долготы места, которое хотим исследовать (см. Приложение V). Прежде всего, надо задаться вопросом: имеет ли эта карта интерпретационный смысл? Наиболее заметны следующие особенности этой карты:

1. MO-PL-ME T-квадратура при NE-60-ME и UR-135-ME. Это, видимо, говорит о цикле трансформации, который будет сосредоточен на массах (Луна), включающем как очень идеалистические мотивы (Нептун), так и принудительное давление (Плутон). В этом можно усматривать отражение трансформации в мышлении (Меркурий) в массах в целом и места женщин в обществе (Луна), а также мощное движение к массовой (Луна) литературе и сопровождающий его рост прессы, публикаций; пропаганде (ME-PL, ME-UR), к массовому транспорту и коммуникационным системам в целом. Интересно отметить, что этот цикл начался в середине американской Гражданской войны, причиной которой была проблема рабства.

2. SO-45/135 с точной MA-90-SA. В этом можно видеть отражение тенденции все возрастающего фокусирования (Солнце) власти на актуализации (90) энергии (Марс) и материальных ресурсов (Сатурн) планеты и тенденции сил труда (MA-SA) взять все больше власти (Солнце). В равной мере в ней можно видеть отражение опасности, что война, смерть и разрушение (MA-90-SA) станут основным преобладающим занятием тех, кто находится у власти (Солнце).

3. JU-0-NN, -60-VE. Это подчеркивает значение образования союзов, групп с общими интересами и роста взаимной кооперации и торговли. Интересно отметить консолидацию, наступившую в Европе вскоре после этого, с образованием Германской империи и окончательным объединением Италии — и то, и другое произошло в 1871 году при UR-120- с этим JU-0-PL и в -180-VE. Французская Третья республика образовалась в 1870 году при том же контакте.

Эти особенности в самом деле могут быть связаны с некоторой чрезвычайно экстраординарной трансформацией, происшедшей в мире в течение прошлых 120 лет. Но критический вопрос следующий: обнаруживают ли основные "трансформирующие" события этого периода какие-то контакты с этой картой, которая, в идеале, должна бы их отражать? Трудно обеспечить контроль правильности такого рода оценки, но определенно она должна показать, что основные факторы карты должны оказаться очень чувствительными. Исследование этой и подобных карт потребовало бы всей книги. Все, что мы можем здесь, это представить читателю некоторые отобранные свидетельства.

Было много фундаментальных изменений и трансформаций в коллективном сознании (и бессознательном) людей с 1864 года. На социальном уровне большинство наций мира прошли через радикальные изменения и реформы. Произошел общий сдвиг сознания в отношении ценности индивидуальной личности. Глубинная и высшая психологии начали исследовать наш внутренний мир и его связь с творческими принципами Вселенной. Интеллектуально, путем сосредоточения на науке и технологии, человек начал обуздывать силы природы. Человек патологически вовлекся в две мировых войны беспрецедентного масштаба и разрушительности. Ввиду ограниченности места мы можем лишь кратко рассмотреть несколько процессов

ключевого значения: 1) развитие атомной энергии; 2) движение человека в космос; 3) две мировых войны.

1. Первое высвобождение атомной энергии⁵ произошло, когда AS был в -180-MA точно поперек 1864 JU-0-NN при JU-120 к 1864 JU-0-NN. Неудивительно, что взаимодействие между картой атомной энергии (АЭ) и картой цикла урана 1928 года также дает интересную информацию. Отметим особенно, как большой трин АЭ UR-120-NE-0-МО-МС образует столь тесную конфигурацию с точным 1928 SO-30-UR). Обращая внимание на разрушительную и очищающую сторону цикла Плутона, видим, что во время первого атомного взрыва Сатурн был точно восходящим в -90-МО, накладываясь на 1864 SA-90-MA, тогда как Марс был в -180- к 1864 NN-0-JU (точно на АЭ AS!) . В карте самой Хиросимы Плутон был в 9 LE58, приближаясь к точной -90- с 1864 Плутоном, NE 4 LI 22 был в -180-NE 1864 в 4AR32, тогда как лунное затмение Сатурна менее часа спустя попало в 18C 13, включив потенциал "смерти и разрушения" 1864 MA-90- А. Хотя из этого нельзя сделать выводы, но эти контакты кажутся соответствующими и близкими по времени.

2. С точки зрения эволюции человечества движение против силы тяжести в космос следует считать столь же значительным, как попытки амфибий выбраться из вод первобытного моря на сушу. Первый шаг этого "завоевания космоса" состоялся 4 октября 1957 года с запуском Советским Союзом Спутника. В этот день Плутон был в 1 VI 26-180-1864 SO, Нептун в 1SC33-120- к 1864 SO, а Уран в 10 LE48-90-NN 10 SC55 - в 90/180 к 1864 Плутоны. Столь точные и соответствующие контакты трех внешних планет впечатляют по всем стандартам. Сравнение с выходом Армстронга на Луну менее очевидно. Основной особенностью является большой трин Нептуна 26SC01 -120-NN 22PI29 -120- ME 25CN51 -0- SO 27CN55, очень тесно связанный с паттерном 1864 NN-JU-VE. PL 23VI01- 180-NN в -90- с 1864 Ураном, хотя и достаточно широкой в сравнении с другими контактами. Сильные связи с узлами внутри карт и между этими картами также представляют интерес,

3. Как можно было ожидать, сильными оказались контакты между картой цикла Плутона и двумя мировыми войнами. Как будет видно в главе 16 в разделе "Области градусов" , где речь идет о Второй мировой войне, Германия реагирует на очень чувствительную область около 7-10LE/AQ точно с 1864 ME-PL и с 1066 Англии MA 8AQ36. Это, конечно, может быть совершенно независимым от данной карты цикла Плутона.

Ясно, что следующий ключевой транзит к этой карте будет в 1985-87 годах, когда Плутон в Скорпионе включит Меркурий, Уран, Плутон и Луну. Поскольку Нептун будет большую часть этого времени также в -90-1864 Нептуну, а Сатурн в 1985 году будет с NN-JU, можно ожидать, что должны произойти какие-то чрезвычайно фундаментальные изменения и трансформации в коллективе в этот период. По крайней мере, эта карта указывает нам на это время как на требующее более детального исследования.

Уран и другие циклы

Недостаток места не позволяет обсудить карты других циклов. Важно напомнить, что каждая карта относится только к делам, связанным с той планетой, для которой она построена. Но в случае внешних планет все несколько расплывчато, и не надо удивляться, если отдельные грани конфликта и войны, а также научных и технологических успехов видны в карте цикла как Урана, так и Плутона. В этой связи интересно отметить, что карты цикла Плутона и цикла Урана 1928 года имеют свои Солнца в почти точном соединении, а место Венеры в цикле Плутона является местом Марса в цикле Урана, 24CP55. Совпадение ли, что при вторжении в Польшу в 1939 году Марс оказался в 24CP22?

Последний цикл Урана начался 21 февраля 1928 года в 12.39 после полудня по Гринвичу согласно Бенджамину, а эфемериды Михель-сена дают время 12.07 после полудня (рис. 13.2). Цикл Нептуна начался, согласно Бенджамину, 7 марта 1944 года в 4.05 после полудня по Гринвичу, Михельсен дает время 3.22 после полудня. Карта склонений Нептуна с плотным паттерном аспектов чрезвычайно интересна. Плотное MA-0-SA в -90-SO. Эта резкая конфигурация, возможно, связана с чрезвычайно высоким ростом террористической активности с нептунианскими "идеалистическими" целями. Этот паттерн в какой-то мере компенсируется значительно более мягким, но, быть

может, путаным идеализмом, выраженным Нептуном в 3 LI 19-135-VE 18AQ 23 с VE-180-JU-MO. В этом можно видеть связь на ментальном плане с идеалистическим интернационализмом, например, с образованием ООН. На эмоциональном плане это может быть связано с быстрым ростом "чарующего" аспекта жизни, ростом поп-музыки, телевидения и средств массовой информации как проводников мечтаний. На материальном плане в этом можно видеть зависимость мира от нефти. Определенно соответствует действительности, что в это время в 1973 году имели место война на Среднем Востоке в 1973 году и неожиданная эскалация цен на нефть, приведшая к спаду в течение почти десяти лет, причем Плутон был точно на этом положении Нептуна в -90 SA и оба в 135-VE и -45-JU, опуская нереалистичную позицию "вниз на землю".

**Рис 13.2. Цикл склонения Урана 21 февраля 1928 года. 12.07 GMT.
Построено на Гринвич 00E00, 51N30. RAMC 22.07.22**

Области градусов

В противоположность символам градусов, это эмпирически наблюдающиеся области зодиака, появляющиеся вновь и вновь в связи с определенными странами или идеями. В отличие от неподвижных звезд, эти области градусов движутся с тропическим зодиаком, хотя нам не известно, чтобы было предпринято исследование по выяснению различий двух зодиаков в этом отношении. Наиболее обстоятельные эмпирические исследования таких областей градусов проведены Картером⁶ и Вемиссом.⁷ Если Картер сосредоточился на психологических и медицинских интерпретациях и их приложениях к индивидуальным картам, то Вемисс распространил его работу на более широкий мир. Пример дан в главе 9, где мы видим, что область около 4-5 градусов Стрельца Вемисс связывает с полетом. У него много других подобных соответствий. Например, он связывает 9 LE/AQ и 6-7 TA/SC с нефтью, а пятнадцать градусов фиксированных знаков с очисткой нефти. Он помещает уголь под 11 CN/CP и 6AR/LI, железо под 15 AR/LI и 9TA/SC, хлопок под 5 AR/LI, шерсть под 8 VI/PI, 3-6 TA-SC и 18 AR/LI и т.д. Гораздо больше исследований потребуется, чтобы оценить, имеют ли эти и многие другие соответствия какое-то реальное практическое значение. В случае товаров, анализ изменений цен в связи с соответствующими областями является обычным подходом.

Области градусов, связанные со странами и учреждениями, особо ценны для предсказаний. Так, в британской истории и в британской королевской семье Картер и другие заметили важность области вокруг последних градусов мутабельных знаков, появляющихся с замечательным постоянством. Эта область постоянно включается в связи с британскими делами. Это проявилось еще в карте Англии на 1066 год, где Луна в 29PI08 в -90- с Ураном в 28 SG13 и совсем недавно при рождении принца Уильяма, у которого Нептун в 25SG34 с Асцендентом в 27SG32. (интересно, что это близко к галактическому центру, а его Солнце и Луна в оппозиции к солярному апексу). Важная, хотя часто оставляемая без внимания, карта союза с Шотландией на 1 мая 1707 года, имеет Луну в 28VI10. Королева Виктория сильно энергетизировала эту область своим Сатурном в 28PI45-0-PL 27PI18, тесной -90-NE 27SG59 и Ураном в 23SG59. Конечно, это наблюдается в картах Елизаветы П — Уран в 27PI23 и принца Чарльза -JU-180-UR 29 SG/GE. То, что галактический центр сейчас приближается к этой области, вызывает особый интерес к Британии и королевской семье. Можно только гадать, что произойдет, когда примерно в 2050 году галактический центр достигнет 27 SG30.

Другая область, часто появляющаяся в связи с Британией, старой империей и современным Содружеством — около 7-10 CP/CN. Так, в карте 1066 года Солнце в 9CP55, а в карте 1801 года Солнце в 10CP11, а MC в 9CN 15. Конечно, многим странам была гарантирована независимость с 1 января, когда Солнце в этом градусе. Но совершенно вне связи с этим обнаруживаем, например, что Закон Вестминстера, акт, приведший к существованию Содружество (9.30 после полуночи, 12 декабря 1931 года) появился при Меркурии в 6CP22 (ретроградном), Венере 13CP18, между которыми Асцендент в 9CP12. Новый зал заседаний палаты общин был открыт 26 мая 1948 года в 12.10 после полудня по британскому стандартному времени при Венере в 10CN04- 90-NE 10LI23. Меркурий в 27GE54 был в первой из указанных областей градусов в соединении с Ураном в 25GE01. Австралия была создана как отдельный доминион

Содружества 1 января 1901 года в 00.00 часов с Солнцем в 9CP28, MC 8CN47, Сатурном 7CP39. Снова обнаруживаем, что последние мутабельные градусы сильно заселены Юпитером 25SG52 -0- ME 27SG03 -180-NE 27GE32. Возможно, последнее неудивительно, поскольку это первое символическое ослабление связей империи, происшедшее всего за три недели до смерти королевы Виктории 22 января. Канадский доминион начал существовать 1 июля 1867 года при Солнце в 8CN51 -0- UR 8CN39 и Луне в 28GE51. Плутон был в 10CN31, когда Северная Ирландия проголосовала за возвращение в Соединенное Королевство 7 декабря 1922 года. Плутон был в 9AR40, -90- SO 13CP00, когда государственный флаг Соединенного королевства был поднят над Фолклендами 3 января 1833 года в 9 утра, Сатурн при этом был в 28VI05 -90- ME 24SG45, "заморозив", таким образом, стрессовую конфигурацию на будущее.

Глядя вперед, мы можем уже сейчас подумать о путях конструктивного использования транзитов Нептуна по этим областям в конце десятилетия. Если Британия будет работать с его идеалистическими и возвышающими аспектами, то стоянка Нептуна в апреле 1987 года в 8CP00 -90- JU 9AR12 может дать благоприятную возможность для большой альтруистической кооперации и лидерства внутри Британского Содружества и в мире. Нептун будет продолжать оставаться в этой области в пределах орбиса до конца 1988 года, временами соединяясь с Сатурном. Это, очевидно, должно означать очень трудное время для тех, кто у власти, но также и благоприятную возможность фундаментального укрепления конституционных дел. То, что в это время Уран и Сатурн будут также проходить над последними градусами Стрельца должно усиливать акцент на радикальных реформах, изменениях и новшествах около декабря 1987 года и января-февраля 1988 года. SA-0-UR 13 февраля происходит в 29SG55 при Нептуне в 9CP17. Это может означать очень важный переход для Британии и ее руководства в это время в деле реорганизации структуры власти, также как и для стран Содружества, поскольку Уран движется над 7-10 градусами Козерога в течение 1990 и 1991 годов. Нейлор⁸ собрал многозначительные свидетельства в подтверждение эмпирической локализации Сефариала⁹ MC9GE и AS 14VI для Лондона и важности этих градусов во время британских общих выборов. В анализе всех общих выборов с 1900 года, представленном 19 февраля 1979 года, он говорит, что можно было бы судить о вероятном исходе общих выборов в пятнадцати случаях из двадцати двух. Он показал, что в десяти из двадцати двух случаев либо Сатурн, либо Уран были в одном из этих градусов близко ко времени выборов, что в двух других NN занимал 9 VI/PI, а еще в одном Юпитер вместе с Меркурием, Венерой, Марсом был в одной из этих точек. Он указал, что Сатурн в 9 GE/SG всегда, видимо, указывал на критическое в политическом отношении время для Британии. Далее он отметил, что середина марта, июнь и сентябрь, видимо, наиболее вероятное время выборов 1979 года. Он добавил, что следующие заседания парламента представляются наиболее вероятным временем выборов 1979 года. Кроме того, по его мнению, следующий парламент, который в действительности был избран после подсчета голосов при голосовании 3 мая, последовавшего за поражением лейбористского правительства 28 марта, вероятно, просуществует до весны 1983 года, когда неблагоприятный аспект MA-JU (см. главу 6) и JU-0-UR вблизи 9 SG могут явиться сигналом к следующим общим выборам (когда вы будете это читать, точность прогноза будет известна). Следующий акцент на эти области создадут Уран в 14 SG в марте и декабре 1984 года и длительная стоянка Урана в 9 SG в середине августа 1984 года. Сильный двойной акцент на октябрь-ноябрь 1986 года, когда Юпитер в 14 P1, а Сатурн в 9SG, может вполне означать конец парламента, избранного в 1983 году, и новые выборы. По критериям Нейлора, это вероятное время большой политической неопределенности и проблем. В связи с областью около 9° мутабельных знаков интересно отметить, что британская лейбористская партия имеет Солнце в 8PI28 -90- JU 9SG38, у либералов Солнце в 10GE19 и MC в 7VI32, у СДП Луна в 8 SG31 -90- 10PI06, а карта 1867 года консервативной партии имеет NN 10VI42 -90- ME 7SG44 стационарно-ретроградный.

Другие градусы, приводимые Сефариалом: для Калькутты 7VI и 2SG и для Токио 29LI и 14VI. Нейлор¹⁰ указывает, что Бангладеш получила независимость, когда SA-180-NE оказалась поперек градуса Асцендента 2SG, причем сам он смог предсказать смену правительства Японии, когда Уран проходил над 29LI, несмотря на полное незнание в то время японских дел.

Чрезвычайно мощные эмпирически наблюдаемые области градусов были отмечены для различных стран. В случае Польши в главе 11 отмечена область около 21 TA/SC, а для Берлина акцент вокруг 15 TA (см. раздел 5. Джондро). Другие области градусов для Германии около 7-10 AQ/LE, 22-25 градусов мутабельных знаков и 4-5 кардинальных обсуждены в главе 14. Фон Бекерат¹¹ опубликовал историческое исследование Австрии, определив область около 19-27 AQ/LE и в меньшей мере те же градусы TA/SC как чрезвычайно мощные в национальной истории. Отсюда фон Бекерат смог предсказать, что время около 13 февраля 1934 года будет важным для нации вследствие большой концентрации планет в этой области. 11-15 февраля Австрия вступила в период серьезного кризиса, когда Дольфус распустил все политические партии. При аншлюсе (11-13 марта 1938 года) Юпитер был в 19 AQ. При провозглашении Второй Австрийской республики (15 мая 1955 года, 10.27 утра по Гринвичу) Плутон в 24LE19 соединился с AS 27LE30, -180-MO 28AQ09, -90-SO 23TA48. Интересно, что оригинальные наблюдения фон Бекерата прочно обоснованы.

В случае США существуют значительные противоречия в выборе правильной карты. Однако, в исследовании умозрительно построенной карты для Колумбуса Ал. Г. Моррисон¹² указывает, что область около 10 SG представляется очень важной для нации. Он пишет: "Асцендент был в 10° Стрельца во время подписания Декларации Независимости в 1776 году согласно самым точным данным, с точностью до минут, самого Конгресса. Когда Поль Ревер взглянул на церковь, чтобы узнать, один там фонарь или два, Асцендент был в 10° Стрельца. Когда генерал Корнуоллис выслал вперед белый флаг перемирия — что было фактическим концом военного конфликта - Асцендент был в 10° Стрельца". Интересно отметить, что внезапная смерть Ф. Д. Рузвельта (12 апреля 1945 года) произошла при Уране в 10GE23, а убийство Дж. Ф. Кеннеди (см. главу 9) при Уране в 9VI49. Движение Урана и Юпитера над этой областью в течение 1983 года и особенно стоянка Урана в 9SG32 18 августа 1984 года, которая окрасит весь период с июля по сентябрь, даст дополнительную возможность исследовать эту область в связи с США.

Символы градусов

Идея, что каждый градус зодиака на самом деле столь же отличен, как каждый знак, имеет древнюю историю. В индийской астрологии даже градусы снова делятся на десять частей по 6' каждая. В течение столетий было много попыток понять смысл каждого градуса и выразить это в виде наборов символов и интерпретаций. Фредди Глэдиц, завершивший работу по этому предмету ко времени своей смерти, перечислил свыше тридцати различных систем, самые ранние из которых восходят к началу Средневековья и далее, по крайней мере, к грекам. Если бы четкие значения можно было отнести к каждому знаку, это, очевидно, могло бы существенно помочь в выяснении основных значений соединений, лунаций, затмений и т.д. Большая проблема, однако, в том, какую из многих систем использовать, поскольку часто нет видимой связи в интерпретациях по разным системам. Различные авторы, особенно Хитсшлер и Дэвисон, предлагали использовать индивидуальные градусы для локализации и описания различных событий. Однако, Хитсшлер использовал значения градусов двух разных французских авторов: Яндуза и Андре Костесе. К сожалению, его подход совершенно неупорядочен. Он использует так много факторов, точки антисов и контрантисов (то есть их точки отражения относительно 0° Рака/Козерога и 0° Овна/Весов), не говоря уже об их гелиоцентрических позициях и аспектах 90 и 180 к этим точкам, так что теряется возможность всякого практического использования этого опыта!

Но надо сказать, Хитсшлер приводит случаи, когда он смог эффективно применить эти методы в опубликованных мунданных прогнозах, хотя детали конкретных карт и градусы, им использованные, не приводит. В качестве примера такого подхода он указывает, что Сатурн был точно восходящим в 16-м градусе Рака, когда первая атомная бомба была взорвана в Аламогордо. Символ Яндуза для этого градуса следующий: "Новый Самсон угрожает поколебать опоры замка. У его ног на лестнице лежит мертвый лев, дальше внизу еж поставил лапку на мертвую змею". Нельзя отрицать, что есть нечто удивительно пробуждающее наши чувства в этом образе, особенно в связи с тем, как была разработана атомная бомба. Но почему мы должны ограничиться этим значением градуса Сатурна в данное время? Символы

градусов могут быть соблазнительной областью ретроспективной работы, но, видимо, в настоящее время это не многообещающее направление, что касается мунданных прогнозов.

Неподвижные звезды

Определенные звезды использовались в мунданной работе с самых давних времен, но в последнее время ими стали пренебрегать в связи с тенденцией к упрощению традиции применительно к массовому рынку. Само количество их представляет проблему, и трудно оправдать включение в рассмотрение одной неподвижной звезды и не включение всех остальных миллионов возможных. Но, видимо, определенные звезды, попадая в центр внимания, имеют очень конкретный характер и имеют существенное значение для предсказаний. Первоначально они особенно связывались с погодными явлениями. Например, предполагали, что восходящий Сириус в июле обещает жаркие летние дни. Птолемей, видимо, был первый, кто описал характеристики звезд через качества планет. Так, он писал: "Звезды в голове Овна имеют смешанную природу Марса и Сатурна. Те же, которые у рта Овна, имеют природу, подобную Меркурию и немного Сатурну". Эти различия позднее были разработаны арабами.

Из неподвижных звезд, в природе которых, кажется, нет сомнений (хотя великого Барбо еще нужно в этом убедить), видимо, наиболее известна Регулус, которая сейчас в 29LE15. Ее считали королевской звездой в Персии, по крайней мере, еще в 3000 году до н.э., когда она обозначала летнее солнцестояние. Регулус очень часто буквально связывают с монархией и особенно с британской королевской семьей. Так, солнечное затмение в соединении с Регулус 22 августа 1979 года с UR-0-MC за пять дней до убийства Маунтбаттена было классическим признаком надвигающейся смерти члена королевской семьи. Аналогично, полнолуние 18 февраля 1981 года в соединении с Регулус имело место при объявлении о помолвке и свадьбе принца Чарльза. То, что леди Диана имела свой NN в соединении с Регулус, явилось соединяющим фактором, давшим основание Сюзи Харви предсказать, что Диана будет "единственной" в письменном сообщении, сделанном ею для Пресс Ассошиейшн в предыдущем декабре. Подобным образом Чарльз Картер предсказал замужество принцессы Маргарет, у которой Солнце было в соединении с Регулус, по затмению Регулуса Венерой.

Барбо сообщил об исследованиях немецкого астролога Ганса Шварца¹³, систематически изучившего затмения и соединения Марса и Сатурна с Регулус. Шварц указал, что затмение и соединение Регулус 21 августа 1914 года наблюдалось над Европой непосредственно после начала Первой мировой войны. Это было классическим предзнаменованием падения монархий и лидеров. Истинный день подведения итогов полностью наступил в ноябре 1918 года, когда транзитный Сатурн проходил точку этого затмения и Регулус. Вновь Шварц указал, что соединение Марса с Регулус сопровождало убийства Фердинанда в Сараево в июне 1914, Александра в Югославии в октябре 1934, Троцкого в августе 1940 и покушение на Гитлера в июле 1944. Эбертин указывает, что Бисмарк вынужден был отказаться от должности а тот самый день, когда Сатурн вошел в точное соединение с Регулус 20 марта 1890 года.

Напротив, двойная звезда Алголь - "Аль Гоул" - демон, или дух зла, находившаяся в 1950 году в 25TA28, имеет репутацию неистовости и разрушительности. Будучи двойной звездой, она подвергается затмениям примерно на 9 часов в течение каждых 69, что приводит к изменениям ее яркости. Арабские командующие не начинали важных битв, когда Алголь была затемнена. Алголь была точно восходящей в момент, когда была впервые высвобождена атомная энергия, и Марс был всего лишь в 6' от соединения с ней в момент первого взрыва атомной бомбы в Аламегордо 16 июля 1945 года, 12 часов 29 минут 21 секунда по Гринвичу, 32N54, 105W57. Она была с UR-0-SA на MC/AS в момент нападения на Пирл-Харбор и, конечно, в соединении с Сатурном и Ураном, сходящемся и расходящемся, в течение большей части первых лет Второй мировой войны.

Чтобы иметь реальное значение в мунданной работе, неподвижные звезды будут нуждаться в дальнейшей систематической оценке, цикл за циклом, подобно тому, как это делал Шварц, чтобы выяснить, какие условия делают их присутствие важным. В этой связи надо отметить, что великий французский астролог Волгин считал карты,

построенные на момент, когда Солнце раз в год входит в соединение с Сириусом, а Луна рас в месяц, - значимы, подобно картам ингрессий и лунаций. Если такая техника представляет ценность, а логика ее определенно видна, она, очевидно, даст возможность сбора большого количества данных для анализа за относительно короткое время.

Другой подход использован Эбертин-Хоффман,¹⁴ отметившей два рода влияний транзитов внешних планет в соединении с неподвижными звездами. Эбертин¹⁵ провел специальное исследование фиксированной звезды Бенетнаш, "наемной плакальщицы", в течение нескольких столетий Он делает вывод, что древняя традиция по существу корректна, и что эта фиксированная звезда, которая в 1950 году была в 26VI08, имеет большое значение в мунданной астрологии. Он писал: "Бенетнаш предупреждает, что человеческие жизни в опасности, например, об авариях в шахтах, разрушениях домов и мостов, горных оползнях, землетрясениях и катастрофах, связанных с погодой". Далее он рассматривает период большой нестабильности, когда Уран вошел в соединение с Бенетнаш в конце июля 1968 года. Им отмечена кульминация напряжений в Чехословакии после российского вторжения; период существенного усиления вьетнамской войны; восстания, мятежи и расовые столкновения, возникшие одновременно в различных частях света, и мощное извержение вулкана на Коста-Рике. Другая звезда, на которую указывает Эбертин как на сильно связанную с мунданными условиями, это Акраб, находящаяся в 1950 году в 1SG51, влияющая, по его мнению, на массовые катастрофы, будучи в соединении с Марсом, Сатурном или Ураном.

Неподвижные звезды и другие факторы в древней китайской астрологии

Богатая китайская традиция в мунданной астрологии, насколько нам известно, не исследована западными астрологами, хотя некоторые ученые, такие как великий д-р Джозеф Нидхэм, открыли эту область и вдохновили других на ее дальнейшее изучение. Древняя китайская астрология, видимо, почти исключительно занималась мунданными и политическими делами, и считалось, что кроме императора, звезды и астрономические события оказывают влияние "в основном, на бюрократию, редко на массы и никогда на индивидуум". Основной текст по этому предмету — три астрономические главы в "Чин Шу"¹⁶ - официальной истории чинской династии (265-420 н.э.), которая была закончена в 635 году н.э. Три главы содержат исторический обзор и обсуждение астрономически-астрологических сочинений, основных школ космологической мысли, связи между звездами и различными регионами на Земле и астрологические характеристики планет, соединений, затмений и т.д. Подход очень эмпирический, перечисляются наблюдения, соответствующие им "стандартные предсказания", а затем — то, что фактически произошло. Например, находим: "В день и-вей пятого месяца (11 июня 351 года н.э.) Марс нарушил границу большой звезды Шьен-Ян Юань (Регулус) — плохое предзнаменование для императрицы по стандартным предсказаниям. Венера... нарушила границу левой "руки" (Альдебаран) — предзнаменование для генералов и министров". Далее перечисляются другие явления, относящиеся к Марсу и Луне, затмевающим другие неподвижные звезды в этот период со стандартным предсказанием для каждой и все указывающие на одни и те же базовые предсказания этого периода, представляющие большой интерес. Следует заключение: "В течение седьмого года (351 год н.э.) Ли Ю Шьен осудил на смерть Ших-Ти и множество генералов, в кантоне воцарился хаос, и многие умерли во время эпидемии". Как и в случае западной астрологии, основной интерес к военным событиям, эпидемиям, голоду, отречениям от престола, казням и смертям вообще. Анализ стандартных предсказаний показывает, что из 215 предзнаменований — 122 существенно отрицательных, 65 положительных и 28 нейтральных.

В этот период существовала определенная локализация различных градусов зодиака к различным областям — административным префектурам Китая, и особое значение придавалось стоянкам Юпитера в этих областях. Некоторые интересные параллели, например, в том, что, как считается, Венера с Юпитером при определенных обстоятельствах "предвещают очень богатый урожай в этом году", тогда как "соединение Марса и Сатурна предвещает большую тревогу, так как управляет злыми министрами". Это явно область для будущего сравнительного исследования.

Галактический центр

Хотя область неподвижных звезд может показаться слишком отличной, чтобы можно было когда-то к ней приблизиться, на самом деле кажущаяся беспорядочной масса звезд перемещается по вполне упорядоченным орбитам вокруг собственных центров притяжения. Что касается нашей ближайшей звезды, нашего Солнца, оно является частью галактики Млечный путь. Как мы обращаемся вокруг Солнца каждый год, так и Солнце движется со скоростью 1000 километров в секунду вокруг галактики, завершая один полный солнечный год примерно за 220-240 миллионов земных лет. Центр, во-

круг которого оно движется, наш галактический центр (GC), в настоящее время расположен в 26SG30. Ландшайдт, Эрлевайн и другие утверждали, что GC представляет высший уровень солнечного принципа, являющегося источником инструкций и информации для солнечных "ячеек", таких, как наше собственное Солнце, в их следовании галактической системе. Поэтому, как Солнце на своем уровне связано с нашим пониманием цели в жизни, так GC связан с высшей целью человечества и явится направляющим источником для новых уровней вдохновения и озарения для человека. Эти новые идеи будут модулироваться и течь на уровень нашей солнечной системы, когда планеты, особенно внешние, будут выстраиваться или образовывать жесткие аспекты или средние точки по отношению к GC, который мы можем рассматривать как некоторое "управление миссией" высшего уровня.

Это нечто большее, чем изящная теория, поскольку Ландшайдт показал, что если, например, построить среднюю точку Юпитер/Плутон на ее орбите вокруг Солнца, когда она совпадает с осью GC, то имеет место значительное возрастание солнечной активности. Отсюда он смог предсказать на целых пятнадцать лет вперед, что в период около 1982 года с NE-0-GC, вероятно, будет очень сильная экономическая неопределенность и депрессия. Аналогично, Фонд исследования циклов сообщил, что когда планеты выстраиваются с GC, фондовый рынок обнаруживает тенденцию к усилению активности. При исследовании карт президентов США Ландшайдт¹⁷ обнаружил, что значительное число их, на уровне 0,008, обнаруживают тенденцию иметь ось MC/IC в пределах +/- 30° от GC.

Рассматривая индивидуальные случаи, интересно отметить, что GC, видимо, играет важную роль в ключевые моменты истории и в картах людей с ключевой ролью. Так, находим, что первый полет братьев Райт, когда впервые человек оторвался от поверхности Земли с помощью механической энергии, имел место накануне новолуния точно в соединении с Ураном, который был в соединении с GC. Аналогично находим, что человек, которому в силу непреодолимой навязчивой идеи удалось почти без посторонней помощи высадить человека на Луну, Вернер фон Браун, родился с PL-0-MA-0-AS-180-GC. И человек, который сделал это для него, первым ступив на Луну, Нейл Армстронг, родился с Луной (!), заходящей на расстоянии 1' от GC.

Представляется существенным, что США провозгласили свою независимость, когда GC был в 23SG44 в оппозиции к Марсу в 21 GE23 и в квадратуре с Нептуном в 22VI25. Этим может объясняться столь острая чувствительность этой области в карте США, блестяще прослеженная Барри Линсом в его замечательной *tour de force* /фр. - сильная вещь/ "The next 20 Years" (Следующие 20 лет).¹⁸ Также интересно отметить, что Линс приписывает России MC в 25GE14 и AS в 26VI50. Этим снова может частично объясняться чувствительность, которую Лине так умело демонстрирует в своем анализе советской истории через транзиты к этим углам.

Событие меньшего эпохального уровня, но определенно глубокого значения по вызванному им изменению сознания, произошло в 3 часа после полудня по Гринвичу 2 ноября 1936 года, когда Би-Би-Си начало первые в мире регулярные телевизионные передачи; при этом MC было в 26SG48 -0- GC 25SG58 -0- NN 25SG06 -0- JU 23SG45 и все в -180- MO 27GE01. (MA-NE заходящие, "приучение к наркотикам в руках других"?). Аналогично было отмечено сильное движение к христианскому и межрелигиозному объединению в 1981-82 годах, когда Нептун приближался к GC. При Нептуне стационарном в -0- с GC в течение августа-октября 1983 года и при Юпитере в соединении с этой точкой в январе 1984 года можно ожидать дальнейших жизненно важных развития в этом направлении и вероятно быстрое восстановление экономической уверенности. При новолунии 20 декабря 1987 года, подобно декабрю

1903 года, Луна будет в соединении с Ураном и GC, и это вполне может означать важные новшества, изобретения и озарения того же самого типа.

Супергалактический центр (SGC)

Эрлевайн, в замечательном обзоре всей области космических структур, привлек внимание к тому, что, как нам теперь известно, наша галактика, вокруг которой наше Солнце путешествует в течение 220-240 миллионов лет, в свою очередь является частью спиралевидного собрания галактик, составляющего "супергалактику". Центр этой супер-галактики в 1983 году находился в 1LI33 и подвергается прецессии, подобно GC (см. выше). Как сообщает Эрлевайн, в 1950 году он был в 1LI05'29". Эту точку можно считать центром и целью более высокого уровня, чем GC, центр нашей собственной галактики. В нем можно видеть "долгосрочное" влечение нашего коллективного сознания вверх, к еще большим высотам и более глубоким проникновениям в природу вещей. Замечательно в этой связи, что как GC проявляется в картах первых пионеров космоса, точно так же находим и эту точку, SGC, в космических исследованиях. Так, запуск Спутника 1, которым, можно сказать, началась космическая эра, был осуществлен через одиннадцать дней после новолуния в 0LI29, сразу после ингрессии в Весы. Высадка Армстронга на Луну состоялась в самый день JU-0-UR в 0LI40! (см. также обсуждение Юпитер-Урана в главе 6). Другой убедительный случай - первая атомная цепная реакция. Видим, что Луна в 1LI55-0-NE1LI46, в большом трине с Ураном в 2GE15 и MC в 2AQ24. Как и в случае GC, необходима еще большая работа по оценке значения этой точки, чтобы она стала полезным инструментом предсказания. Однако там, где она сильно представлена в мунданной карте, определенно видно, что карта приобретает дополнительный вес.

Солнечный апекс (AP)

Можно полагать, что расположение SGC так близко к кардинальной точке в течение прошедших 100 лет (он был в 00LI00 примерно в 1873 году) может быть одним из факторов, ускорившим понимание человечеством натурального мира. Рассуждая в этом же русле, можно полагать, что этот процесс ускорился и тем, что солнечный апекс (AP), направление движения нашего Солнца в Млечном пути на протяжении примерно того же времени было близко к точке Козерога. Его положение в 1983 году 2CP13. В 1900 году он был в 1CP03, в 1800 году в 29SG39, а около 1825 года в 00CP00. Ландсшайдт считает, что AP имеет примерно то же значение, что GC. Поскольку AP это "мишень" или цель, к которой Солнце мчит нас сквозь космос со скоростью 1000 километров в секунду, Ландсшайдт утверждает, что эта точка может в каком-то смысле представлять "цель", которой индивидуум или коллектив руководствуется в данный момент. При тесной взаимной квадратуре SGC и AP, очевидно, потребуются какое-то очень тонкое исследование, чтобы различить их влияния. Возможный подход может заключаться в исследовании карт, построенных на моменты соединений этих точек, как в случае звездных ингрессий.

Гелиоцентрическая астрология

В последние годы усилился интерес к гелиоцентрической астрологии. Астрологи заинтересовались возможностями гелиоцентрической астрологии, как только выяснилось, что Земля движется вокруг Солнца. В связи с мунданной астрологией работа Нельсона, теперь, однако, вызывающая сомнения, была классическим исследованием в пользу гелиоцентрических аспектов. Иного рода работа выполнена антропософом В. О. Сачером.¹⁹ Он обратил особое внимание на планетарные узлы. Сачер считает, что гелиоцентрические конфигурации образуют области напряжений, акцентов и специфических значений во взаимодействии с солнечной системой, а будущие контакты в этих областях способны высвободить эти скрытые идеи через события и людей. Тех, кто расположен к материально-причинным объяснениям работы астрологии, привлекают возможные связи с солнечной активностью, циклами солнечных пятен и циклами гелиоцентрического движения планет. Что такие взаимодействия существуют, кажется, не вызывает сомнений, но точные взаимосвязи еще предстоит открыть. Но тем временем гелиоцентрическая астрология, благодаря

тому, что дает абсолютно четкие регулярные циклы, не искаженные ретроградностями, должна дать гармоничную неоченимую основу для исследований всех видов корреляций, применимых везде — от экономических циклов до погоды, посещаемости церквей и международной агрессии.

Планетарные узлы

Различные авторы считали планетарные узлы важными в мунданной астрологии, из них наиболее известен Нельсон, в связи с рассмотрением бурь в ионосфере (хотя, как отмечалось, его работа сейчас вызывает очень серьезные сомнения) и Сачер, работа которого с использованием гелиоцентрических позиций упоминалась выше, а также Ландсшайдт, создавший компьютерную программу для интерпретации в целом. Планетарные узлы - это точки, в которых плоскость орбиты планеты пересекает плоскость орбиты Земли вокруг Солнца. С гелиоцентрической точки зрения они движутся очень медленно, где-то около минуты в год, и северный и южный узлы всегда точно в оппозиции друг к другу. С точки зрения геоцентрической, планетарные узлы не обязательно отстоят друг от друга на 180° , напротив, узлы внутренних планет, Меркурия и Венеры, перемещаются на полные 360° в течение года и могут оказаться в любом положении друг относительно друга, включая соединение. У геоцентрических узлов других планет движения менее экстремальные и имеют место колебания относительно их гелиоцентрических позиций. Осцилляции уменьшаются от почти $\pm 45^\circ$ в случае Марса, до менее $\pm 2^\circ$ в случае Плутона. (Положения можно найти у Добинс) "The Node Book" (Книга об узлах) TIA Pub, P.O. Box 5558, Los Angeles, Calif. 90045.

Астероиды

На сегодня последовательных исследований астероидов осуществлено в мунданной астрологии очень мало. Одна серьезная попытка предпринята Донатом, который провел систематическое исследование положения четырех астероидов в случае последних сорока двух президентов США и важных событий в американской истории. У авторов недостаточно опыта работы с этими факторами, чтобы комментировать их практическое использование для предсказаний.

Линс, в своем блестящем, пусть и ошибочном, исследовании карт США и России и их циклов, "Следующие 20 лет" указывает, что Церера, богиня зерна, хлебных злаков, питания и голода и простого рабочего человека, была в соединении с Солнцем в день Русской революции. Он отмечает, что, соответственно, символом ее является серп. Факт, что Солнце точно в $-90-SA$, а также $-90-UR$ можно рассматривать как связанный с неспособностью современной России собрать достаточно зерна. Линс также связывает квадратуру Сатурна-Цереры с фактическим обращением в рабство трудящегося населения и централизованным бюрократическим управлением им. Может быть, этого слишком много для прочтения по одному лишь астероиду, но, по крайней мере, свидетельствует, что они достойны изучения в дальнейшей мунданной работе.

Хирон

Маленький планетоид, открытый 1 ноября 1977 года и движущийся между Сатурном и Ураном, пока еще слишком нов, чтобы накопились конкретные литературные данные о его возможном мунданном значении. Вестник Ассоциации по исследованию Хирона, с энтузиазмом руководимый Цейном Стейном, исследует его положения во всевозможных картах. Пришли к мнению, что принцип Хирона, видимо, смесь Сатурна и Урана - сочетание умного целителя и бродяги, "белой вороны". Линс указывает, что открыт он был в тот же месяц, когда Садат нанес свой исторический визит в Израиль, и утверждает, что это, возможно, в большой степени символизирует природу планетоида.

Новогодние карты

Эти карты строятся на 0 часов местного времени на столицу страны и могут быть часто высокосимволичны "на год вперед" для нации. В данном случае не может быть

споров о периоде, охватываемом картой. Она охватывает все 365 или 366 дней до того, как часы пробьют следующий Новый год. Можно возразить, что Новый год - искусственное, гражданское понятие, не связанное с какой-либо астрономической реальностью. Однако, нет сомнений, что люди придают глубокое значение "полуночному удару часов 31 декабря каждый год. Он ощущается миллионами как начало, "чистая доска", возможность начать заново. Бесчисленные резолюции и торжественные заявления относятся к этому моменту. Как таковой этот момент должен иметь глубокое психологическое значение для нации в целом, а следовательно, он должен иметь и астрологическое значение. В эти дни массовых коммуникаций он представляет собой момент, значение которого в том, чтобы выпить в объединенном коллективе, и дело не только в том, шампанское это будет или виски!

Эти карты, конечно, тонко различаются для каждой страны, поскольку 1 января начинается в течение всего периода в 24 часа в различных частях Земли. Не следует также упускать из вида, что хотя западный календарь преобладает в большей части мира в гражданской деятельности и имеет тенденцию обозначать новое начало для большей части людей в мире, существует несколько других важных Новых годов. В частности, было бы глупо пренебрегать китайским Новым годом, который для миллиарда китайцев является истинным началом их нового цикла возможностей. Дата этого трехдневного праздника варьирует от года к году, но он происходит в январе или феврале. Индийский Новый год "Дивали" — либо в середине марта, либо в октябре. Аль-хиджра, мусульманский лунный календарь, дающий несколько более короткий годовой цикл, смещает эту дату каждый год назад. В 1983 году Новый год был 8 октября. Рош-Хашанах, момент ежегодного обновления для мирового еврейского сообщества, приходится по нашему календарю на 8 сентября 1983 года. Можно ожидать, что карты, построенные на символические моменты всех этих дат должны быть символичны с точки зрения восприятия сообществом предстоящего года. Нам неизвестно, чтобы кто-то изучил такие карты.

Любую такую карту можно воспринимать как прямой хорарный вопрос, обращенный ко всей группе людей, как коллективно, так и индивидуально. В самом деле, в этот момент большинство из нас, по всей вероятности, задается вопросом: "Что принесет Новый год?" Такие массовые хорарные вопросы порождают некоторые интересные проблемы интерпретации. Будет ли такая карта неполноценной, если восходит первый или последний градус знака? Это кажется невероятным. Имеет ли значение Луна без курса? И так далее.

Например, карта Нового года, приведенная на рис. 13.3. построена для Британии 1982 года, когда она вновь оказалась вовлеченной в открытый военный конфликт впервые после Суэцкого кризиса. Видим Марс, точно восходящий в Вестминстере, точно на Асценденте Великобритании и в квадратуре с Солнцем. (За исключением тех лет, когда Британия была весь год на летнем времени, углы новогодних карт и карты Великобритании 1801 года будут всегда очень близки, поскольку последняя вошла в силу 1 января.) Трудно представить лучшую символику. Сатурн также в -90- с Луной Великобритании и -0-1066DS способно лишь усилить проблематичность природы предстоящего года. То, что Венера в -120-AS, можно рассматривать как классический сигнификатор победы. Очевидно, ободряют UR-120-1801JU, -60-1801UR и JU-120-1801 MC и Плутон. Первую конфигурацию можно рассматривать в связи с тем фактом, что 1982 год был провозглашен "Годом информационной технологии" в Британии с проведенной большой компанией по усилению использования микропроцессоров в бизнесе и промышленности. Эти транзиты к карте 1801 года имели бы место в любом случае, но с ингрессией в Козерог, можно считать, оказались в резком фокусе, случившись именно в это время. При взгляде с точки зрения Аргентины, поскольку в новогодней карте по летнему времени углы имеют положения: MC 27GE12 и AS 25VI15, то отказывается, что NE-0-IC, -90-AS. Для Фол-клендов MC была 11CN29, AS в 29L100, так что SA-0-PL только что взошли, а SO-90-MA из 4-го дома.

Рис. 13.3. Новый 1982-й год, Лондон, 00.00 по Гринвичу, 1 января 1982 года.

Картер обсуждает эти карты на примерах и, применив их к Первой и Второй мировым войнам показывает, что такие карты, в целом, дают важные ключи к состоянию коллектива в данное время.

Гороскопы столетий

Это дальнейшее расширение принципа, работающего в картах на год. На поворотах к новому столетию всегда было очень сильное чувство ожидания и тревоги, как следствие нового притока энергии при мысли о начинающемся новом столетии. Эти поворотные точки каждый раз как бы обозначали время смерти и возрождения через благоговейный ужас перед "концом света", открывающим дорогу новым возможностям. Замечательно, насколько различно то, что чувствовали люди в различные столетия. Что-то случившееся в девятнадцатом столетии, пусть в течение нескольких дней, выглядит как относящееся к совершенно иной эре по отношению к двадцатому, и так с каждым столетием. Многие астрологи рассматривали карту двадцатого века. Большинство считают, что оно началось 1 января 1900 года, но есть и такие, кто заявляет, что "официально" 1900 год был последним годом девятнадцатого столетия, а 1 января 1901 года начинается двадцатое. Мы искренне сомневаемся, что кто-то в то время отложил свое ощущение двадцатого века на год, хотя верно и то, что королева Виктория ждала до 22 января 1901 года, чтобы умереть. Момент, на который построена эта карта может рассматриваться как "конец эры", обозначивший окончание исторического периода в Западной Европе, пожалуй, более, чем какой-либо другой. Остановившись на 1 января 1900 года, надо далее решить, строить карту на мир как целое, исходя из самого первого момента 1900 года, наступающего на международной демаркационной линии суточного времени в 180 E, или же строить отдельные карты для ведущих наций мира, так чтобы каждый видел двадцатое столетие в своей собственной перспективе. Оба варианта имеют свои преимущества. Исследование Марии Долорес де Паблос²⁰ карты, построенной на 180 E показывает, что эта карта может быть прогрессивной. Интересной ее особенностью на буквальное начало столетия является следующая замечательная конфигурация: Луна 25 SG 18-0-SA 27SG40 в точной -180-NE 25SG14. Это падает точно на галактический центр, который, как отмечали, видимо, очень сильно связан с движением человечества в космос. Это интересно уже само по себе. Карта на 180 E, построенная на 23N07, имеет MC в 9CN, AS 8LI50 и третий/девятый дома в 8GE/SG. Таким образом, эта оппозиция через GC падает на третий/девятый дома, также замечательное положение!

Астрозкономика

"Миллионеры презирают астрологов, миллиардеры же молятся на них" - гласит пословица, и в самом деле ряд мультимиллионеров США пользовались советами астрологов, из них наиболее известен Дж.Р. Морган, а также хорошо известно, что министр нефти Саудовской Аравии шейх Ямани является преданным астрологом. Как мы видели в главе 6, экономисты и специалисты по циклам обнаружили многочисленные важные и устойчивые циклы в мировой экономике, такие как ныне все более широко признаваемый 54-летний цикл Кондратьева, а также в производстве и ценах на большое число основных предметов потребления и продуктов. Различные астрологи проводили специальные исследования таких изменений как для отдельных товаров, так и в мировой экономике в целом в связи с основными астрологическими циклами. Некоторые из полученных результатов поразительны. Полезный обзор и оценка большей части этих работ даны в "Recent Advances", pp.516-527. Работы Вильямса²¹, Рейдера²², Кроуфорда и др. показывают, что основные изменения в мировой экономике, отражающиеся на состоянии фондового рынка, имеет тенденцией сопровождаться важными планетарными конфигурациями внешних планет, особенно Юпитера, Сатурна и Урана. Традиционно "хорошие" аспекты, трин и секстиль, существенным образом связаны с периодами роста благополучия и подъемов рынка, а "плохие" аспекты, квадратура и оппозиция, со снижением устойчивости и экономической депрессии.

То что этим вопрос не ограничивается, очевидно из того факта, что различные национальные экономики и различные мировые рынки товаров не обязательно поднимаются и падают вместе. Ясно, что существуют и другие факторы, и только

глупый астролог способен игнорировать в этих вопросах национальные карты. Как заметил Линс, в результате своей блестящей и интенсивной работы по карте США и американской и мировой экономике, "связь астрологии с экономикой неопровержима". Все национальные карты, если они точны, должны давать разумно четкие указания на изменение экономической фортуны, также как на каждодневные финансовые дела. Подобно тому, как опытные астрологи работают с картами основных фондовых бирж, карты валют (например, германская марка "родилась" в 00 часов 19 июня 1948 года во Франкфурте) показывают, что они также отражают важные сдвиги в самочувствии рынка, как и карты основных компаний. Исследование отдельных коммерческих и многонациональных компаний, безусловно, является важным подразделом астрологии, пусть пока и плохо документированным.

На уровне макроэкономики Енсен и другие связали 20-летний цикл Юпитера и Сатурна в земных знаках с 1840 года с заметным ростом материального благосостояния прошлого столетия и позднее. С другой стороны, Барри Линс²³ связывает вхождение Нептуна в земные знаки с предупреждением о начале главных экономических спадов. Он прогнозирует существенный экономический спад в 1984 году и позднее, когда Нептун войдет в Козерог. В качестве примера он ссылается на движение Нептуна из Льва в Деву в июле 1929 года, за которым последовал Великий крах в октябре. В противоположность этому Нэйлор²⁴ связывает Нептун, входящий в доминирующий знак нации, как указание на время нового роста и благополучия. Какова бы то ни было, нельзя отрицать адекватности их символики, но убеждение, что какой-то один фактор может быть ответственным за такие изменения, противоречило бы всей астрологической теории и опыту. Что всегда надо иметь в виду — это комплексное взаимодействие циклов. Так, д-р Теодор Ландсшайдт²⁵ за много лет вперед успешно предсказал экономический спад начала 1980-х годов на основе выстраивания Нептуна в линию с галактическим центром. Он считает, что эта точка играет важную роль в модулировании "управляющей информации", которая приходит в нашу солнечную систему из организации галактического уровня.

На уровне микроэкономики возрастает число брокеров, занимающихся металлом и предметами потребления, которые используют астрологию для прогнозирования ежедневных и долгосрочных изменений цен. Директор одного из крупнейших лондонских коммерческих банков рассказал о бельгийском клиенте, который с помощью астрологических методов раз в несколько лет выходит на рынки потребительских товаров, осуществляет чрезвычайно выгодные операции и затем вновь исчезает. Роберт Хэнд, выдающийся американский астролог, рассказывал, что его отец имел обыкновение играть на бирже, используя гелиоцентрическую астрологию. Он сильно недоумевал, если рынок не изменялся в ожидаемом направлении с точностью до нескольких минут от расчетного времени. Картина подтверждается тщательной работой брокера по предметам потребления Дэниэла Палланта.²⁶ Используя сочетание метода гармоник, основанного на работе Джона Эдди, тщательного исследования всех видов карт ингрессий и паттернов аспектов, особенно, взаимодействия "жестких" и "мягких" аспектов, можно, как считает Паллант, предугадать время главных изменений рынка с точностью до 90 процентов и направление изменения с точностью до 75 процентов. Аналогично, величайший аналитик по потребительским товарам В.Д. Гэнн использовал в своей карьере астрологические методы, однако, в работе его современных последователей астрологический компонент менее очевиден.

Хотя ясно, что очень много денег можно заработать и зарабатывается частными лицами, использующими эти методы, реально значимое воздействие астрологии на человечество в целом произойдет лишь тогда, когда эта область будет изучена и начнет включаться в западное экономическое планирование на официальном уровне. Трагические последствия того, что человек воображает, что понимает и управляет своим экономическим будущим, слишком очевидны. Формализованная астрология вряд ли принесет больше вреда, чем сотни тысяч мнимых "экономистов", со своими противоречивыми теориями, все больше берущих на себя руководство судьбами мира, начиная с прошлого столетия. По мере того, как мировая экономика становится все более интегрированной, можно ожидать, что она все чаще и с большей силой будет резонировать на эти длительные циклы и ритмы. Это делает реальное понимание астрологии насущно необходимым.

Под реальным пониманием мы имеем в виду понимание, основывающееся не только на отдельных наблюдениях, но и на осознаваемых нами прочных и согласующихся принципах. Результаты, полученные такими исследователями как Вильяме, Ридер, Линс, могут, очевидно, применяться в сфере экономики и бизнеса и улучшать положение по сравнению с полностью "слепым полетом". Но мы не вполне честны, когда охватив и поняв что-то происходящее, возводим это в закон и торопимся быть услышанными. Быстрое принятие частичных результатов может приводить к более тяжелым проблемам в будущем. Малое знание опасно. Но если результаты Барбо, Линса и все увеличивающейся группы тех, кто начинает работать в этой области, можно было бы интегрировать в более общую, более согласованную теорию на основе, созданной Эдди, то можно было бы ожидать, что астрэкономика станет серьезно восприниматься людьми, ответственными за принятие решений. Молчание официальных кругов, о котором говорит Линс²⁷, в ответ на его настойчивые попытки пробудить их и быть услышанным, неудивительны. Мы должны принять это как вызов, чтобы прояснить наше понимание. Надвигаются различные угрозы, и нет сомнения, что, как дает понять общая картина, все это один из аспектов астрологии, который в большой мере послужит, по словам Линса, "возрождению объединенного мира".

Графические эфемериды

Чтобы эффективно вести работу по предсказанию мунданных тенденций нужно просматривать много десятков карт и охватывать за ограниченное время все основные транзиты. Такая работа требует какого-то эффективного визуального представления материалов. Графические эфемериды, впервые введенные Рейнгольдом Эбертином, предоставляют именно такую возможность. На рис. 13.4 показан бланк 45-градусных эфемерид на 1982 год. На рис. 13.5 приведен тот же график с нанесенными позициями карты Великобритании. Знакомому с этой методикой не потребуется больше десяти минут, чтобы заполнить бланк таким образом, и еще меньше, чтобы воспринять самые заметные особенности года в целом.

Рис. 13.4. 45-градусные графические эфемериды на 1982 год.
(поскипано всилу отвратительного качества. Используйте WinStar20
(<http://www.astrologer.ru>) или Astrolog54 (<http://www.astrolog.org>).

Рис 13.5. 45-градусные графические эфемериды с нанесенными позициями карты Соединенного королевства
(поскипано всилу отвратительного качества. Используйте WinStar20
(<http://www.astrologer.ru>) или Astrolog54 (<http://www.astrolog.org>).

В верхней части рисунков видим, что время отложено с 1 января по 31 декабря и разделено на дни, причем обозначены каждые десять дней. В левой части рисунков в необычной форме нанесен Зодиак, так что кардинальные, фиксированные и мутабельные знаки представлены тремя различными вертикальными столбцами. Как будет пояснено ниже, этот график строится в формате 45-градусной шкалы из 45 линий квадратов вдоль рисунка, причем каждый квадрат представляет собой 1°00' долготы. Это трудно увидеть на приведенных уменьшенных рисунках, но каждый квадрат в 1°00' подразделен на пять более мелких участков в 12' дуги каждый.

Можно использовать графики с различными форматами "шкал", они имеются в продаже. Самый простой из них — 360-градусный. Он начинается с 0° Овна в верхней части листа и оканчивается 29°59' Рыб внизу листа. Если затем нанести движения планет на этот график, увидим картину планетарного движения вниз листа при директном движении и обратно вверх при ретроградном. Если затем провести горизонтальные линии через точки, где находятся наши натальные планеты, можно увидеть и точно измерить, когда транзитное тело пересечет эту линию, это будет обозначать точку точного соединения. Хотя и очень простые, 360-градусные графики не очень полезны, потому что показывают только транзитные соединения.

Но опыт показывает, что транзиты других аспектов также важны. В частности, обнаруживаем, что "события" и происшествия в мире могут быть результатом транзитов под "жесткими" углами -180-, -90-, -45-, -135-, то есть аспектов, кратных 45. Поэтому

если вместо измерения пространства по вертикали листа от 0 до 360, измерять его от до 45, то обнаружим, что полученный график будет показывать, делают ли планеты аспект с планетами радикальной карты -0- или кратный 45.

Как это происходит, легче понять, если разделить 360-градусный зодиакальный круг на восемь равных частей. Первые 45° составят от 0° Овна до 15ТА00. Следующие 45°-от 15ТА00 до 0° Рака, следующие от 0° Рака до 15ЛЕ00 и т.д. Таким образом, получим восемь 45-градусных отрезка. Четыре из них начинаются с 0° кардинальных знаков. Следующие начинаются с 15° фиксированных знаков, перекрывают оставшиеся 15° и затем 30° следующего мутабельного знака. Если теперь наложить эти сегменты вершинами друг на друга, увидим, что начало 45-градусного отрезка либо 0° кардинального знака, либо 15° фиксированного. Аналогично, посередине каждого отрезка будет либо 15° кардинального знака, либо 0° мутабельного.

На правой стороне рисунка видим шкалу от 1 до 45. Это — использование "45-градусной шкалы" для определения, как далеко находится позиция планеты в ее конкретном 45-градусном отрезке. Познакомившись с переводом планетарных позиций в 45-градусную шкалу, значительно легче использовать более обычные зодиакальные обозначения на левой стороне графика. Здесь нанесены три колонки. Первая измеряет положения в кардинальных знаках: AR, CN, LI, CP. Следующая колонка измеряет положения в фиксированных знаках: TA, LE, SC, AQ. Третья колонка измеряет положения в мутабельных знаках: GE, VI, SG, PI.

Если хотим построить такой график, надо обратиться к обычным эфемеридам на 1 января. Начав, видимо, с Плутона, найдем его положение, 26LI42. Это в кардинальном знаке, поэтому пройдемся по первой колонке, пока внизу ее не достигнем 26. Низ квадрата, обозначенного 26, есть 26°00' любого кардинального знака. Поскольку каждый квадрат разделен на 12' дуговых, 42' составят 3 1/2 этих 12-минутных подразделений, или почти 3/4 от следующего квадрата, обозначенного 27. Здесь и видим на рисунках начало линии Плутона. Продолжая построение, наносим, скажем, положения на 1-е число каждого месяца, получаем пунктирную линию Плутона. Затем через обозначенные двенадцать позиций (по одной на каждый месяц) проводим плавную линию. Ее мы и видим на рисунках с нанесенным знаком Плутона. До конца января она с небольшим наклоном идет на рисунках вниз. Затем Плутон стационарен, в 26LI51, как показано на рисунках. Затем кривая плавно поднимается, движение ретроградное, до конца июня. Здесь планета стационарна и при 24 LI07 становится директной и далее кривая вновь медленно спускается к низу рисунка.

Чтобы построить полный график такого типа, то же самое надо проделать с каждой планетой, построив ее положения на каждый месяц и затем соединив точки. Для другого примера возьмем Юпитер. Он начинает год в 6SC04. Это фиксированный знак, поэтому смотрим во вторую колонку. Она начинается от 15, идет до 30 и затем обрывается. Но на 2/3 пути вниз она вновь начинается с квадрата 1. Идем вниз до квадрата 6. Низ квадрата — это 6°00' фиксированного знака. Позиция Юпитера чуть-чуть проникает в верхнюю часть квадрата, обозначенного 7. Ставим точку и проделываем то же самое на каждый месяц. Соединив точки, обнаруживаем гораздо быстрее движущуюся кривую, опускающуюся вниз до 10SC20 в конце февраля, стационарную, движущуюся ретроградно к верху рисунка до конца июня.

Здесь она стационарна при 00SC26, почти на полпути по квадрату, обозначенному цифрой 1 во второй колонке, который обозначает позиции между 0°00' и 0°59' фиксированных знаков. Юпитер движется затем далее, его кривая становится все круче, по мере наращивания им скорости, и исчезает в нижней части рисунка, когда он достигает 15SC00 17-18 октября. Одновременно она вновь появляется в 15° фиксированных знаков в верхней части рисунка 17-18 октября, медленно идет вниз через остальные 15°00' Скорпиона и можно видеть, как она входит в 00SG00 26-27 декабря.

Иследуя этот рисунок более подробно, видим, что различные планетарные линии иногда пересекают друг друга. Так, где-то 7-8 ноября линии Сатурна и Плутона пересекаются в 27°36'. Это их соединение. Если же посмотрим назад, в начало апреля, увидим, что линия Урана пересекает линию Сатурна. Затем они слегка расходятся, а потом в начале июля снова пересекаются. Там, где они пересекаются, они в соотношении 45°00' друг с другом. На самом деле там, где мы видим пересечение

линий, эти две планеты либо в соединении, либо на точном расстоянии друг от друга, кратном $45^{\circ}00'$.

Нанесение натальной карты на график эфемерид

Если приведенные выше объяснения не совсем понятны, стоит воспользоваться рисунком и изучить его на опыте. Рис. 13.5 показывает тот же график, заполненный натальными положениями на рождение Соединенного Королевства. Видим, что натальные положения показаны горизонтальными линиями с использованием одной из трех подходящей колонки слева для определения, где каждая линия должна проходить.

До приобретения опыта лучше использовать мягкий карандаш и наносить позиции слева, не проводя сразу горизонтальных линий по графику. Если последовательно нанести позиции, это сведет к минимуму возможность ошибок и исправлений. Вначале, используя крайнюю слева колонку, обозначаем все позиции в кардинальных знаках и наносим соответствующие символы. Затем используем шкалу, которую представляет вторая колонка слева, и наносим позиции в фиксированных знаках, также обозначая их. Возможно, некоторые из них перемещаются с первой половиной позиций в кардинальных знаках и, если имеются истинные группировки, надо так расставить символы, чтобы их можно было различить. Наконец, используя шкалу в третьей колонке, наносим позиции в мутабельных знаках и обозначаем их.

При заполнении позиций всегда надо включать средние точки SO/MO и MC/AS, так как они имеют важнейшее значение в любой карте. Стоит также включить NN. Если неясно, использовать истинный или средний узел, стоит нанести оба и посмотреть, какая точка более чувствительна. Неплохо также учесть, сколько позиций наносится. Если используем SO, MO, ME, VE, MA, JU, SA, UR, NE, PL, NN, MC, AS и SO/MO и MC/AS, нужно иметь нанесенные пятнадцать позиций перед тем, как проводить горизонтальные линии. Если их меньше пятнадцати, надо найти пропущенную.

Используя соответствующий цветной карандаш (графики обычно выполняются светло-голубым и красным /Эбертин/ или черным /ACS и AGS/) и линейку, проводим точно горизонтальные линии через обозначения позиций каждого фактора карты. Проведя линии, систематически работаем с графиком и прежде всего наносим на линии кружки. Они указывают новолуния, полнолуния и затмения в течение года. Если они приходятся на радикальную карту, проводим линию, при этом для привлечения внимания используем карандаш другого цвета. Теперь последовательно работаем с линиями каждой из планет, начиная с Плутона, так как он движется медленнее всех. Если она пересекает какую-то из линий радикальной карты, обозначаем эту точку цветом. То же самое проделываем с Нептуном, Ураном, Сатурном и Юпитером. Наконец, выделяем точки, где Марс в своем движении пересекает линии радикальной карты. Но во избежание излишнего затемнения графика лучше обозначить только соединения Марса и те места, где он пересекает радикальные линии одновременно с более медленными телами. Это укажет время, когда может активироваться или реактивироваться медленный транзит.

Интерпретация графика

Теперь отделимся немного от графика и бросим на него общий взгляд. Нет ли таких мест, где можно ожидать, что несколько каких-то вещей произойдут одновременно? Такое скопление пересекающихся линий указывает на период повышенной активности в связи с данной областью. Эта область может быть дополнительно выделена цветным карандашом. Аналогично, там, где имеет место стоянка внешней планеты в пределах узкого орбиса (скажем, $30'$, то есть половина квадрата) от натальной линии, стоит обвести это место овальной штриховой линией, так как это указание на устойчивый период активности данного типа. На этой стадии можно также обратить внимание на периоды, когда долго действующие транзиты активируются Солнцем, Меркурием или Венерой, могущими служить спусковыми крючками долгодействующих факторов. При интерпретации графика всегда важно иметь в виду его гармоническую основу. 45-градусный график, как показано, не говорит то же самое, что 30-градусный график, который выделяет аспекты 30 , 60 , 90 , 120 , 150 и 180° . График восьмой гармоникой, 45° , говорит нам о том, что с вероятностью должно проявиться внутри или вокруг организма, организации, нации,

которые рассматриваются, и где организму необходимо проявить усилия, причем эти проявления будут ответом на вызовы и создадут неадекватности. Поэтому он особенно ценен для исследования того, что может "случиться" в виде действий, событий и поведения с волевой ориентацией. Он тесно связан с идеей причины и следствия в ее наиболее полном смысле. Он связан глубокой идеей абсолютной Справедливости жизни, согласно которой, что бы ни случилось с нами, с организацией, с группой, это есть точный результат мыслей, идей, идеалов, слов и дел, которые были переданы воспитанием, выражены и введены в практику в прошлом.

В противоположность этому, график двенадцатой гармоник, 30-градусный, лучше подходит для представления информации о благоприятных возможностях, которые жизнь, вероятно, предоставит группе или обществу, вид мотивации, которую группа, вероятно, испытает (120), и вид усилия (90) и примирения (30/150), которые могут потребоваться, чтобы актуализировать этот потенциал. В этом смысле 30-градусный график можно рассматривать как более подходящий инструмент для указания в одной картине основных благоприятных возможностей национального и группового прогресса через осознанные влечения и усилия. Если только кто-то не занят полностью прогнозами для определенных групп, то обычно, очевидно, невозможно в рамках имеющегося времени использовать один или два графика для отдельной организации. При этом важно вначале рассмотреть их отдельно, а затем вместе, чтобы представить общее взаимодействие.

Хотя вначале график может выглядеть устрашающе, при использовании его в сочетании с обычными эфемеридами скоро становится совершенно ясно, где какая линия и как она идет. Реальное большое преимущество такого подхода, кроме быстроты и простоты: мы привыкаем читать графики, дающие очень много соображений о том, как различные давления и возможности возникают в течение определенного периода времени. Можно видеть приближающиеся транзиты и принять меры в зависимости от того, как долго они будут действовать. Если принять орбис 1° для транзитов, то это будет соответствовать периоду, в течение которого планета оказывается на расстоянии в ширину одного квадрата от конкретной линии. Возможно, для такой работы больше подходит орбис $30'$, то есть половина квадрата. Хотя можно допустить более широкий орбис для 0- и -180° , -90° ; -45° / -135° , видимо, действуют с тем же орбисом.

Графики других масштабов

Теперь можно получить графические эфемериды данного типа в любом масштабе, и может возникнуть желание поэкспериментировать с ними. Это открывает замечательные возможности во всех областях астрологии, и не только в мунданной, где мы получаем, по крайней мере то, что касается свободного мира, постоянную информацию из окружения и средств массовой информации о том, какие идеи бурлят под поверхностью. Некоторые исследователи считают очень полезными 30-градусные графические эфемериды. 36-градусные графики дают возможность исследовать влияние транзитов в пятой/десятой гармониках, в рядах квинтилей и децилей, а гармоник $51^\circ 26' / 25^\circ 43'$ позволяют исследовать транзиты в седьмой/четырнадцатой гармониках, очень важной и, в основном, пре-небрегаемой области. Теоретически транзиты в пятой/десятой гармониках должны показать путь нам, каким образом знание и власть будут использоваться в мире и какого рода творческие идеи, вероятно, будут возникать в различное время. График седьмой/четырнадцатой гармоник даст нам возможность взглянуть на более таинственную, внутреннюю работу данного времени и на те творческие вдохновения и "идеи времени", которые необходимо стимулировать и проводить.

В самом деле, паттерны транзитов седьмой/четырнадцатой гармоник, при условии, если они полностью поняты, должны обнаружить внутреннюю работу времени — его ведущее видение и имидж. Этот паттерн должен дать нам возможность проникнуть в истинные вдохновляющие основные мотивации, стоящие за внешними событиями часа и помочь интерпретировать целостность, на фоне которой происходят внешне беспорядочные изменения данного момента. Ключи для исследования идей седьмой гармоник будут давать последние фильмы, книги, спектакли, а также те "подзаголовки" мышления и изменений коллективного отношения, которые может воспринять лишь тот, кто настроен на восприятие скрытого, а не на внешнюю лживую

болтовню. Можно не сомневаться, что работа в этой области много даст для трансформации нашего понимания и интерпретации мунданных событий. Аналогично, 20-градусные графики, обнаруживающие паттерны транзитов девятой/восемнадцатой гармоник, несомненно, помогут выявить какие-то длительно действующие результаты, которые можно ожидать от сил, приведенных в действие в определенное время. В предсказательной работе этот масштаб может дать большие возможности для понимания глубинных тенденций и целей ситуаций и событий в мире. Конечно, пока это очень специализированные инструменты исследований, возможности которых еще предстоит выявить. Неизбежно за ними последуют паттерны простых гармоник более высокого порядка, такие как одиннадцатая, тринадцатая и семнадцатая, которые должны быть связаны с идеями и процессами все возрастающей специализации и тонкости, причем не следует ожидать, что они очень легко будут себя обнаруживать в обычных делах, которыми занят современный человек!

Хорарная астрология

Хорарная астрология это чисто предсказательное приложение астрологии, аналогичное И-цзин. Она вполне заслуживает самостоятельного изучения, но требует здесь специального рассмотрения, потому что в течение многих столетий хорарная техника лежала в основе мунданной астрологии. Тот факт, что данный метод может быть чрезвычайно эффективным, не может игнорироваться при любом настоящем рассмотрении природы астрологии. При разумном использовании она, несомненно, сыграет свою роль в раскрытии того, что обещает будущее.

Хорарная астрология состоит в интерпретации гороскопа на определенный момент времени с целью ответа на те специфические вопросы, которые могут возникнуть у астролога или его клиента в этот конкретный момент. Хороший хорарный практик может надеяться получить ответ на вопрос, но также и выявить стоящие за ним факторы, включенные в такие вопросы как "Падет ли правительство?", "Кто победит на выборах?", "Будет ли президент переизбран?"

Правила чтения таких карт несколько сложны и значительно отличаются от используемых при обычной интерпретации карт. Чем легче сформулирован и глубже прочувствован вопрос, тем более ясного ответа можно ожидать. Начинаящий, поэтому, вначале должен экспериментировать с ясными вопросами, на которые хочет знать серьезный ответ. Хотя "чисто" хорарная карта строится на момент, когда был задан конкретный вопрос, техника может быть распространена на событийные карты, как например, опечатывание урн для голосования при выборах или момент приведения к присяге нового правительства, монарха или президента. Как обсуждалось в разделе "Новогодние карты", такие моменты можно рассматривать как символизирующие невысказанные вопросы типа: "Кто победит?", "Что принесет новое правительство?" и т.д.

В хорарной астрологии большой упор делается на точную интерпретацию домов и планет, принимаемых в качестве "сигнификаторов" вопроса. Например, в вопросе относительно будущего университетов, девятый дом будет, очевидно, самым важным. Кроме того, внимание надо обратить на естественного управителя девятого дома, Юпитер, планету, управляющую девятым домом, на его куспиде и на все планеты в девятом доме. Эти планеты надо анализировать по их аспектам к другим планетам, их связи с другими позициями, как с фиксированными звездами, и их положению в определенных областях градусов, таких как "термы". Очень жесткая привязка к традиционным идеям "хороших" и "плохих" аспектов.

Если вопрос касается вызова одной партии в отношении другой, можно построить карту "спора", отнесенную ко времени начала битвы, выборов или другого спора. Такие карты, конечно, наиболее полезно могут интерпретироваться просто через циклы и транзиты к картам спорящих сторон, но при хорарном подходе первый дом надо считать сигнификатором хозяина положения, партии у власти, а седьмой дом — атакующего или бросающего вызов. (Тонкость здесь заключается в том, что за первый дом может быть принят за управителя партии или человека, инициирующего действие.) Управитель первого дома сравнивается с управителем седьмого. Считают, что победит тот, у кого контакты более положительны.

Пример суждения

Одним из великих представителей хорарной астрологии, применивший свое искусство в политике, был Вильям Лилли (1602-1681), автор "Christian Astrology" — первого значительного астрологического учебника на английском языке. Он считался неофициальным "придворным астрологом" во время Английской республики в 1650-х годах. Несколько примеров работ Лилли воспроизведены в первом томе "Christian Astrology", и один из самых значительных — вопрос о будущем пресвитерианства в Англии. Рассмотрение того, как Лилли работал в данном случае, позволит нам увидеть, каким образом данный тип астрологии мог быть использован мастером-практиком, чтобы пролить свет на сложную проблему. Лилли был задан вопрос: "Устоит ли пресвитерианство?", или иными словами, удастся ли кальвинистской пресвитерианской фракции взять верх в стране. Вопрос был задан в 1646 году членом палаты общин в особенно неустойчивый период. Король и роялисты потерпели поражение в Англии и Уэльсе, но Шотландия и Ирландия сохраняли лояльность. Среди парламентариев существовал основной раскол между независимыми, которые были пуританами, но приверженцами свободы вероисповедания для всех протестантов, и пресвитерианами, стремившимися установить жесткую и бескомпромиссную иерархию. Независимые базировались в армии и видели в Кромвелле свою главную фигуру (хотя он и разгромил наиболее экстремистские фракции), а пресвитериане базировались на палате общин. Лилли симпатизировал независимым и твердо противостоял пресвитерианам, которые предлагали разгромить своих противников, и симпатии астролога видны в его очень искусном толковании.

Первое суждение Лилли относительно карты (рис. 13.6) — что она слаба, потому что углы в мутабельных знаках и только одна планета, Сатурн, в фиксированном знаке. Поэтому он считает, что карта в целом лишена стабильности. Ясно, что очень важно установить сигнификаторы вопроса в карте, и Лилли решает, что поскольку пресвитериане стремятся к установлению религиозной ортодоксии, ключевой дом девятый. Это дает ему для анализа три планеты: Юпитер, естественный управитель девятого дома и "общий сигнификатор религии"; Сатурн, расположенный в девятом доме, и Венера, управитель Тельца, знака куспида девятого дома.

Рис. 13.6, "Устоят ли пресвитериане?"

Солнце: 01°02' Овен
Луна: 13°37' Весы
Меркурий: 20°10' Рыбы
Венера: 09°16' Овен
Марс: 25°07' Рак
Юпитер Rx: 28°24' Рак
Сатурн: 15°18' Телец
PF: 29°35' Рыбы
ASC: 17° Дева
II: 09° Весы
III: 05° Скорпион
MC: 13° Близнецы
XI: 24° Рак
XII: 25° Лев

Восстановлены натальные данные:
21 марта 1647 г., 16:51 GMT, Лондон, система домов Лилли

Суждения Лилли по этим сигнификаторам следующие: а) Юпитер экзальтирует в Раке, что хорошо. Однако, он в соединении с Марсом и движется в Лев, где будет в терме Сатурна и будет аспектирован несколькими зловредными фиксированными звездами. Затем он войдет в терму Меркурия, а эта планета в Рыбах (плохо), но угловая и в деканате Марса (хорошо). Его общее заключение по Юпитеру, что он расположен плохо, б) Венера в Овне, это место изгнания, поэтому плохо. Она в восьмом доме, что плохо, и в двенадцатом доме от ее собственного (то есть в двенадцатом, если считать против часовой стрелки от девятого дома как от первого), что определено плохо. Кроме того, перед тем, как Венера окажется в безопасности в

собственном знаке Тельца, она должна пройти через 21° Овна и восьмой дом, когда она сделает квадратуры к Марсу и Юпитеру, и в это время все три планеты будут в термах Сатурна. Это определенно очень плохо, с) Сатурн в девятом доме представляет собой все, что не нравится Лилли в пресвитерианстве, в основном их требовательная, лишенная чувства юмора и авторитарная манера поведения. Здесь вмешивается личное предубеждение Лилли, он нападает на пресвитериан за их жадность и допускает, что если они смогут преодолеть свои дурные привычки, Сатурн, возможно, будет работать в их пользу. Однако, поскольку пресвитериане не религиозный орден, подобный монашеским орденам, управляемым Сатурном, сомнительно, что они получают от Сатурна материальную помощь. Поскольку Сатурн перегрин, в падающем доме, он не имеет существенного достоинства и не делает аспектов к Фортуне, все это плохо. Имеется рецепция от Сатурна к Луне (Сатурн в Тельце, Луна в Весах) через экзальтации, но между ними нет аспекта. Это важное соображение, потому что Луна не только управляет народом в мунданной астрологии, но также единственная наиболее важная планета в хорарной карте.

Лилли делает вывод, что карта слаба для религии в целом (Юпитер) и как для старых представителей пресвитерианской церкви (Сатурн), которые потеряли уважение из-за авторитарных подходов, так и для молодых членов этой церкви (Венера), которые воспротивятся подчинению этой авторитарности. Глядя на другие планеты, он отмечает, что только одна в фиксированном доме (Сатурн) и только Юпитер имеет достоинство, но и он поражен Марсом. Луна ходит в Виа Комбуста, Марс и Меркурий в знаках своего падения, а Венера в изгнании, и все это следует считать плохим.

Из приближения Венеры к квадратурам с Марсом и Юпитером Лилли делает вывод, что мелкопоместное дворянство будет против пресвитериан и, отмечая, что Марс управляет Асцендентом Англии (1066), утверждает, что соединение Марс-Юпитер означает, что народ в целом будет против пресвитерианства. Глядя на Луну, Лилли отмечает, что она выходит из оппозиции с Венерой и приближается к квадратуре с Марсом и Юпитером и "подходит к *Vacua cursus*", и делает вывод, что пресвитерианам придется "тяжело сражаться и крепко спорить". Десятый дом управляет властью на земле, и его

Лилли принял за джентри, мелкопоместное дворянство. Близнецы на МС управляются Меркурием, который выходит из секстиля с Сатурном. Из этого Лилли делает вывод, что джентри отходят от суровости, представляемой пресвитерианами.

Если пресвитериане должны потерпеть поражение, то кто им должен противостоять? Лилли принимает Сатурн в девятом доме за угрозу и идентифицирует его с Оливером Кромвелем, "соотечественником" (который в это время еще был в изгнании), решая, что именно он, при поддержке армии, низвергнет пресвитериан. Более того, Лилли считает, что ввиду того, что Луна, естественный управитель четвертого дома, приближается к квадратуре с Юпитером, хозяином четвертого и девятого домов, Кромвель приобретет народную поддержку.

Лилли не только был замечательно точен, но он также добавил некоторые не обоснованные астрологические суждения, в том числе утверждение, что в течение трех лет будет править более сговорчивое правительство и что "все будет даже так, как когда не было правителя в Израиле". И в самом деле, как раз почти через три года, в январе 1649 года король Карл I был казнен и Англия стала республикой.

Мало у кого из современных астрологов обладает таким искусством и техническими знаниями, чтобы сделать подобное суждение, тогда как в Европе в период средневековья и Возрождения они составляли сущность мунданной астрологии. Так и должно было быть, потому что астрологи постоянно сталкивались с вопросами непосредственного значения со стороны политиков, часто обращавшихся к ним за политическим советом. На фоне все увеличивающегося количества новых методов, такой структурированный предсказательный подход может составить новое измерение в нашем понимании и заслуживает серьезного исследования и экспериментирования.

Индийская мунданная астрология

Астрологи широко используются политиками всех уровней по всему индийскому субконтиненту как для личных, так и национальных предсказаний. Подобно своим западным коллегам, индийские астрологи используют карты циклов, наций, событий и индивидуумов, но они применяют также местные методы анализа, не известные на

Западе. Более всего заслуживает внимания использование системы *даша*, когда планеты становятся доминирующими в карте в течении определенных периодов. Обсуждение этого и многих других специфических методов не входит в предмет данной книги. Ежемесячный "Astrological Magazine", издаваемый регулярно Б.В. Раманом в Индии ("Sri Radgeswari, Bangalore -560020, Тел.: 369-382) характеризует особенности текущих политических тенденций. Он содержит доброкачественные официальные данные для предсказания важнейших событий типа убийства Индиры Ганди, смен правительств и экономических и политических тенденций. Хотя и посвященная в основном индивидуальным картам, книга James Braha "Ancient Hindu Astrology..." Hermetician Press, Florida ISBN 0-935895-00-0, является бесценным введением в эту область.

Часть четвертая. Применения

Глава 14. Астрология войны и мира. Исследование Второй мировой войны Часть 1. Коллективное давление

Майкл Бэйджент

Наши радиопередачи, наши газеты, наши популярные книги держат нас на постоянной диете, кормят одним конфликтом за другим. Первая и Вторая мировые войны, Корея, Вьетнам, Израиль, Ливан - все это примеры неспособности человечества жить с самим собой. Трагические результаты этих несчастий слишком очевидны — разрушение жизни, убитые солдаты и мирные жители, психологически изуродованные дети, возможно, навсегда. Покончить с такими войнами — надежда многих людей, но она слишком идеалистична, так как бросает вызов практическому ограничению - часто эгоистичному и необузданному темпераменту человечества. Более скромная надежда — понять и, возможно, предсказать войны — видимо, начинает осуществляться. Здесь имеется шанс на успех, и астрология может внести полезный вклад. В этой части главы будет рассмотрена возможность использования транзитов внешних планет к критическим областям натальных карт государств, как индикатора роста напряженности между государствами — напряженности, очень часто ведущей к конфликтам.

Война — это не просто взаимная враждебность между нациями, она также характеризуется вспышкой борьбы, нарушением тонких равновесий, поддерживающих порядок. Этот взрыв неистовства можно рассматривать в психологических понятиях как прорыв массового психоза в политический организм. Нация оказывается в состоянии срыва, когда рациональное действие распадается и заменяется эмоциональными лозунгами и националистическими мечтами, результатом оказывается разновидность массовой истерии, стремительно переходящей в массовый психоз. Когда это происходит, когда общество становится коллективно ненормальным, скрытые прихотики и, чувствуящие себя как дома в таком социальном окружении, выдвигаются, чтобы взять на себя контроль.¹ Юнг объясняет национал-социализм, выдвинувшийся в Германии в 1930-х годах как подобное массовое явление, взрыв коллективного бессознательного.² В таком случае силы, движущие обществом, архети-пичны и, как всякий архетип, содержат и добро, и зло, поэтому такие массовые движения могут вести в равной мере и к творчеству, и к разрушению, к жизни или смерти. История показывает, что когда масса активизируется, она всегда создает лидера, индивидуума, покоряющего сердца народа, становящегося центром фантазий массы. Юнг восклицает: "Дойдет ли, наконец, до наших голов, что любое правительство из пылких патриотов, которое подписывает приказ о мобилизации, необходимо казнить "en bloc" /фр. - все целиком/?"

Войны — это выбросы, следующие за периодом напряжения. Такое напряжение может вести к взрыву, направленному внутрь — гражданской войне, как случилось в Испании в 1936 году, или, если напряжение сопровождается таким же напряжением в пограничном государстве, взрывом вовне, международным конфликтом. В массе человек становится значительно более негативным, значительно более "фатальным", значительно более подверженным срыву под действием постоянного напряжения. Недостает лишь искры, чтобы поджечь все более взрывную ситуацию.

Астрологический символизм может помочь проследить за ростом этого напряжения. Наблюдения за транзитами внешних "коллективных" планет, особенно Урана и Плутона (символизм которых связывает их с революцией и разрушением), дает возможность в общем проследить за паттерном изменяющегося напряжения. Однако, как будет показано, даже если паттерн напряженности можно увидеть, срыв рациональности, коренную причину точки воспламенения — нельзя. Этой точке не находится какого-либо астрологического соответствия, ничто из предложенного до сих пор не является убедительным во всех отношениях. Эта точка воспламенения в

применении к массе эквивалентна действию. Такие точки не проявляются символизмом натальной карты.

Несмотря на очевидную неизбежность напряженности, точки воспламенения не неизбежны. За войны не нужно бороться и именно потому, что они возникают чаще, чем желание мира. Это область "свободы воли" массы, которая значительно меньше, чем индивидуальная, но тем не менее определенно существует. Это просто трагический факт истории, что в периоды напряженности часто возникают точки воспламенения. Один из драматических примеров недавней истории — возникновение Второй мировой войны. Предыстория для Германии, вместе со всеми предвоенными европейскими трудностями, исследована исчерпывающе, но она никогда не изучалась с точки зрения астрологического символизма и циклов, которые он может выявить. Данное конкретное исследование будет относиться к взаимному напряжению между Германией и Польшей, которая видна из транзитов Урана и Плутона прежде всего к Солнцу (руководство), Луне (народ) и Асценденту (нация) астрологических карт, построенных для режимов Польши и нацистской Германии.

Польша и астрологические циклы

В любой стране транзиты Урана должны дать озарение в отношении неожиданных изменений статус-кво, вызовов, брошенных традиции. Уран символизирует социальные элементы, не желающие сохранения статус-кво и поэтому иницирующие реформы или революции. Вследствие оппозиции по отношению к традиции, любой цикл такого изменения часто будет пробуждать напряжение и давление. В мунданной астрологии максимальный орбис, допустимый для аспекта транзита Урана, составляет 2 градуса, что во времени составляет около одного месяца, если, конечно Уран не стационарный.

Транзиты Плутона отражают паттерн, лежащий позади паттерна Урана. Плутон символизирует социальные энергии, стремящиеся к изменениям, но в значительно более длительном временном масштабе. Энергии Плутона способствуют разъединению, а не открытому бунту уранических элементов. Они являются причиной распада социальной структуры, давая возможность родиться новым формам. Плутон символизирует то, что стремится разрушить, и то, что стремится взять контроль. Такие транзиты часто отражают период борьбы за власть, особенно, среди руководства страны. Орбис, используемый для Плутона в практической работе около 1 градуса, что также, считая планету не стационарной, составляет во времени примерно один месяц.

В Польше медленному приближению ко Второй мировой войне предшествовал длительный период внутренних проблем. Если бы точка воспламенения возникла на этой ранней стадии, возможно, была бы обеспечена гражданская война. Так, в 1926 году произошел военный переворот, и усилившаяся централизация предотвратила революцию или уличные мятежи.

Польская республика, как показывает рис. 14.1, не родилась с центральным руководством, осуществляющим диктаторское правление своим народом. Действительно, руководство (Солнце-Венера в десятом доме) выглядит мягким и доброжелательным — эти качества символизируются трином и к Юпитеру, и к Луне. Его популярность, или вернее популярность республики, отражается вторым из этих тринов — к Луне (народ). Естественно, хотя правительство мягкое, но ему окажется трудно удовлетворить все интересы в стране. Бури на горизонте символизируются оппозицией Марса на Асценденте к

Плутону, представляющей огненную страстность народа, способного легко перейти от созидания к разрушению или даже к суицидальным стремлениям. Марс в Козероге, сочетание агрессии и традиции, выражает милитаризм, выявленный последующим правительством.

Рис. 14.1. Карта Польши, построенная на 09.30 по Гринвичу 14 ноября 1918 года, Варшава, 21E00, 52N15. Средний NN в 14SG05

Солнце: 21°13' Скорпион

Луна: 26°32' Рыбы

ASC: 01°57' Козерог

MC: 08°33' Скорпион

Второе темное пятно - Т-квадратура, идущая от Солнца к Урану, располагающемуся во втором доме, управляющем финансами, и к Сатурну в восьмом. Это свидетельствует о постоянных неудачах руководства в решении экономических проблем, следствием чего является недостаточное развитие тяжелой промышленности. И в самом деле, эти проблемы поглощали внимание руководства в течение всего существования республики до войны — к сожалению, с малым успехом. Эти проблемы становились постепенно все более мрачными из-за растущего враждебного развития за рубежом, в эскалации которого Польша сыграла свою роль.

Транзиты

Уран в трине с Солнцем: апрель 1924 года - февраль 1926

С середины апреля до сентября 1924 года транзитный Уран делал трин к натальному Солнцу Польши в 21 градусе Скорпиона в десятом доме. Уран в транзите по второму дому свидетельствует, что финансовому состоянию должно быть уделено какое-то инновационное внимание, а если нет, последуют удары по корпусу. Так и произошло. В это время в Польше была проведена основная денежная реформа и был образован Польский банк. Негативной стороной, о которой свидетельствует транзит, является неустойчивость руководства — и это также произошло. Этот аспект повторялся с февраля 1925 до февраля 1926 года. При повторении аспектов, достаточно обычном и связанном с ретроградным движением, как правило, именно последний аспект совпадает с самым важным результатом рассматриваемого цикла. В данном случае к транзиту Урана добавился транзит Сатурна. В ноябре Сатурн прошел Середину неба и Венеру, а в декабре Солнце. Это символизирует время, когда любая слабость руководства должна стать очевидной. Как и ожидалось, в конце 1925 года экономическая ситуация в Польше быстро ухудшалась. Безработица составила около 30 процентов, всеобщие забастовки, финансовые скандалы, а в конце года — глубокий правительственный кризис. В ноябре 1925 года генерал Пилсудский, сыгравший определяющую роль в приобретении Польшей независимости и считавшийся великим патриотом, из своего уединения предложил вниманию публики свои взгляды на хаотическую политическую ситуацию. Теперь известно, что этот период был началом планирования им последующего государственного переворота.

В декабре 1925 года имел место очень позитивный аспект развивающегося цикла. Польский парламент ратифицировал важный законопроект о земельной реформе. Для нации, где 60 процентов населения были сельскохозяйственными рабочими, из которых очень немногие владели таким количеством земле, которое позволяло вести хозяйство экономически, земельная реформа была одной из первостепенных задач республиканских лидеров.

Уран в соединении с Луной: март 1926 - май 1926 года

Можно ожидать, что этот аспект совпадает с каким-то извержением из народной среды, вылазкой, поддержанной народом. Это и произошло. Вечером 12 мая 1926 года генерал Пилсудский вошел в Варшаву с большим количеством войск, которые предложили ему взять управление на себя. Власть была фактически в его руках к 8.30 утра после полудня, когда под его контролем оказались все главные центры города³. Как и можно было ожидать, карта на этот момент (рис. 14.2) связана с картой республики. Оба Солнца в оппозиции друг к другу — с точностью 5'. Сатурн в это время проходит транзитом Солнце карты республики. Правительственные силы сражались в течение двух дней, после чего 14 мая между 7 и 7.15 после полудня правительство отказалось от власти⁴. Карта этого решения (рис. 14.3) также подходит и карте республики, и карте взятия Пилсудским власти два дня назад. Это еще одна демонстрация справедливости старинного астрологического изречения, преимущества которого показаны в части 3, - что конец цикла содержится в его начале.

Рис. 14.2. Пилсудский берет власть в Польше, 12 мая 1926 года, 19.30 по Гринвичу, Варшава. Средний NN в 19CN23

Солнце: 21°18' Телец
Луна: 02°04' Близнецы

ASC:05°13' Стрелец
MC: 03°37' Весы

Рис. 14.3. Польское правительство отказывается от власти, 14 мая 1926 года, 18.00 по Гринвичу, Варшава. Средний NN в 19CN17

Солнце: 23°11' Телец
Луна: 27°23' Близнецы
ASC:20°32' Скорпион
MC: 11°16' Дева

После переворота, становящееся все более авторитарным поведение Пилсудского, уменьшило возможность внутренних изменений. Внешняя политика постепенно стала доминирующей. К несчастью, Польша из энтузиаста-революционера Первой мировой войны превратилась в очень усталого старого человека, часто болеющего и недоверчивого к своим подчиненным — как это хорошо символизируется Сатурном, пересекающим Солнце в польской карте.

Плутон в трине с Солнцем: август 1931 — июнь 1933 года

Стадия, на которой началась Вторая мировая война для Польши и Германии — это начало 1930-х годов. В случае Польши эта стадия символизировалась медленными транзитами Плутона. Это было основанием разрушения Польши, как позднее Плутон отразил разрушение Германии. В течение четырех отдельных периодов между августом 1931 и июнем 1933 года Плутон образовал трин с Солнцем Польши, двигаясь по седьмому дому - дому договоров и дипломатической стороны внешней политики. Кроме того, прикосновение Плутона тринном к Солнцу считается классическим аспектом диктатора - это подходящий смысл, как увидим позднее. И как обычно, финальное прохождение Плутона совпало с наиболее драматическим результатом, имевшим место с февраля по июнь 1933 года.

В конце января 1933 года Адольф Гитлер пришел к власти в Германии. Таким образом, неожиданно в соседнем государстве оказался диктатор (Плутон в седьмом доме). Кроме того, в марте 1933 года польское правительство приняло "акт о чрезвычайных полномочиях". Это позволило Пилсудскому издавать декреты, имевшие полную поддержку закона. Тем самым ему предоставлялись диктаторские права. Таким образом, и сама Польша теперь имела диктатора.

Главная причина конфликта заключалась в недипломатичном решении Пилсудского аннексировать свободный город Данциг (теперь Гданьск). Такому решению не было оправдания, особенно если учесть, что большинство населения города составляли немцы. В это же время Пилсудский начал планировать превентивную войну против Гитлера. Именно Данциг служил постоянной причиной для германского вторжения в Польшу и последующего кровавого антагонизма. Это вновь подходящее событие, совпадающее с транзитом Плутона.

Оппозиция Урана к MC: июнь 1936 - апрель 1937 года

Напряженность, приведшая ко Второй мировой войне, как можно видеть астрологически, стала серьезной с транзитом Урана через ось MC-IC и вхождением его в четвертый дом, управляющий землей и национальным наследием. Этот аспект был с июня 1936 по апрель 1937 года. Помимо постепенного усиления напряженности во время медленного вхождения Урана в оппозицию с Солнцем (что указывает на максимум давления на руководство по поводу перемен), следовало ожидать изменений и напряжений, влияющих на самую основу страны (земля). И снова астрологический символизм оказался верным. Выражением негативной стороны этого аспекта было окончательное отчаяние крестьян получить землю и приличную жизнь. В июне 1936 года группа крестьян силой заняла провинциальный город, сместив правительственные власти. Недовольство делало самую крупную оппозиционную партию, Крестьянскую партию, значительно более радикальной. Все это постепенно привело к кровавой национальной стачке сельскохозяйственных рабочих.

Положительной стороной было предложение правительством четырехлетнего экономического плана в попытке сократить безработицу. Частью этого плана было

создание центрального промышленного района, и одной из задач этой меры было оттянуть рабочих от земли. К 1937 году экономическая стратегия была больше ориентирована на растущие оборонные нужды. В июне 1936 года транзитный Сатурн был в трине с Солнцем. Это можно понять как символ упрочения правительства и указание на его негибкость. В самом деле, правительству хватило сил противостоять беспорядкам среди крестьян. Но вместо того, чтобы стать более гибким, оно стало более централизованным, более непримиримым, более вовлеченным в военные и международные дела по мере того, как пограничные страны проявляли свои собственные страхи в наращивании вооруженных сил.

Уран в оппозиции с Венерой: июнь 1938 - июнь 1939 года

Этот аспект в связи с регрессией имел место дважды. Можно было ожидать, что он совпадет с периодом напряжения в сочетании со сменой союзников. Включение десятого дома указывает на большую значимость собственных интересов в этих маневрах. При прохождении Ураном четвертого дома, активизирующем элементы общества, желающих реформ, правительство, символизируемое десятым домом, могло либо расслабиться, либо стать более жестким. Оно выбрало второй путь действий.

1 июня — октябрь 1938 года

В сентябре 1938 года состоялись манипулируемые выборы, показавшие, что фактически однопартийное правление в Польше было достигнуто. В октябре Польша аннексировала пограничные области Чехословакии вблизи Карпатских гор. Также в октябре Гитлер предложил продлить договор о ненападении с Польшей, если она вернет Данциг под контроль Германии. Естественно, поляки отказались выпустить его из своих рук. Война стала ближе еще на один шаг.

2 апреля — июнь 1939 года

Снова события, совпавшие с финальным прохождением аспекта, оказались самыми критическими. В апреле 1939 года состоялось подписание англо-польского договора. В представлении астрологии аспект Урана в оппозиции к Венере символизирует отношения, длящиеся недолго и не сулящие ничего хорошего. Результатом заключения этого договора было расторжение встревоженным Гитлером германско-польского договора. Таким образом, окончательные союзники оказались подготовленными к будущей катастрофе.

Уран в оппозиции к Солнцу: июнь -1939 август 1940 года

1 сентября 1939 года германские войска оккупировали Польшу. Уран был в 44 минутах от оппозиции с натальным Солнцем Польши — вполне в пределах орбиса. Здесь имеем символ окончательного кризиса, который завершился крушением не только руководства, но и независимой Польши. Как показано в части 3, карта подписания приказа об оккупации имеет Асцендент в соединении с Солнцем карты Польши. Можно видеть, что успешное вторжение началось во время, синхронизированное с картами и нападающего, и обороняющегося, поскольку эта карта чрезвычайно успешного вторжения связывает карты Польши и нацистской Германии.

Германия и астрологические циклы

Нацистская Германия родилась 30 января 1933 года в 11 часов после полуночи, когда Адольф Гитлер был назначен канцлером. Карта на это время (рис. 14.6) указывает, что страна находилась под сильным напряжением. Имеются многочисленные точки напряжений, которые под действием транзитов должны совпадать с кризисами в государстве. Это и показывают события.

Уран в квадратуре с Меркурием-Сатурном-Солнцем: май 1935 — апрель 1938 года

Этот период, начавшийся открытым объявлением Германии о перевооружении и возобновлении призыва на военную службу (март 1935 года) и окончившийся

вторжением в Австрию в марте 1938 года. Это был период подготовки Гитлера к войне не только путем перевооружения, но также путем усиления социальных ограничений и репрессий, направленных на то, чтобы повести германскую нацию к целям которые ставила перед собой нацистская партия. В этот период были также разрушены власть и независимость армии. К концу этого цикла Гитлер, бесспорно, был хозяином Германии: именно он принимал решения, именно он олицетворял ее судьбу. В этот период Германия оказалась самым неразрывным и сложным образом связанной с этим человеком. Их судьбы стали едиными. Эта стадия была основой их одновременного крушения.

Астрологический символизм говорит об успехе в результате тяжелых усилий нации (такова мунданная интерпретация квадратуры). Поскольку в десятом доме Солнце-Сатурн, следует ожидать, что национальные усилия увеличат доминирование руководства. В самом деле, в это время Германия вырвалась из ограничений, которые накладывали на нее договоры, заключенные по окончании Первой мировой войны. Весь этот период удобно разделить на три части.

1. Уран в квадратуре с Меркурием: май 1935 - апрель 1936 года

В этот период Гитлер был верховным главнокомандующим вооруженных сил. Это начало его планов расторжения соглашения в Ло-карно. Заключено англо-германское морское соглашение, позволявшее Германии строить "небольшие" боевые корабли и подводные лодки. Окончился он нарушением договоров — оккупацией Германской Рейнской области.

2. Уран в квадратуре с Сатурном: май 1936 - апрель 1937 года

Это период роста централизации государства, сочетавшейся с усилением авторитарных мероприятий: исчезновение гражданских свобод, преследования евреев, меры, направленные против христианской церкви. Германия включилась в гражданскую войну в Испании. И в соответствии с символизмом Сатурна в десятом доме, это годы респектабельности нацизма.

3. Уран в квадратуре с Солнцем: май 1937 - март 1938 года

Это период ускорения хода событий. Гитлер стал более опрометчив и более откровенен. Кроме того, он стал очень беспокоиться о своем здоровье — чего и следовало ожидать от индивидуума при транзите Урана в квадратуре с Солнцем. Тот факт, что поведение Гитлера символизировалось транзитом к карте Германии, указывает на усиление идентификации Гитлера с Германией. Транзиты к Германии символизируют Гитлера и, наоборот, транзиты к карте Гитлера символизируют Германию.

В конце 1937 года Гитлер сообщил своим сотрудникам высокого ранга подробности своих долгосрочных планов. Он хотел войны; вначале он хотел завоевать Австрию и Чехословакию, затем Польшу и Украину. В феврале после скандалов на высоком уровне (одно высокопоставленное лицо женилось на проститутке, другое было уличено в гомосексуализме), Гитлер смог стать верховным главнокомандующим. С независимостью армии было покончено; Гитлер мог уже не бояться генералов. Подготовка к осуществлению мечты Гитлера о тысячелетнем рейхе была закончена - он стал командующим.

Уран в соединении с Асцендентом: май 1938 — май 1940 года

Охватывает начало Второй мировой войны. Это время, когда, как и следовало ожидать, при пересечении Ураном Асцендента, Германия быстро наносила удары вовне, освободившись от всяческих ограничений. В это время, если рассматривать Гитлера как воплощение Германии, исходя из символизма этого аспекта, следует ожидать, что он должен привлекать насилие к себе. История показывает, что так и было. В сентябре 1938 года военные офицеры планировали неудавшийся переворот. В ноябре 1939 года была брошена бомба в пивном зале, где он только что закончил выступление.

Открытое насилие вырвалось на свободу в Германии. В ноябре 1938 года была постыдная "kristalnacht" ("хрустальная ночь"), когда были объаты пламенем синагоги по всей Германии; в августе 1938 года в Германии была проведена мобилизация; в сентябре состоялась конференция в Мюнхене, когда уступчивость союзников добавила уверенности Гитлеру.

В мае 1939 года Гитлер сообщил своим военным руководителям о решении напасть на Польшу, что и сделал 1 сентября. С ноября по январь 1940 года он колебался, не начать ли наступление на западе, но вместо этого выступил против Скандинавии. Наконец, в мае 1940 года давно ожидавшееся наступление на западе, покончившее с капитуляцией и Дюнкерком, состоялось.

Вторжение в Польшу, 1 сентября 1939 года

В работах по оккультным аспектам Второй мировой войны часто упоминается, что Гитлером в большой степени руководили астрологи. Очень часто это легко выяснить, посмотрев, например, на карту вторжения в Польшу. Действительно, если это действие было точно спланировано астрологически, то планетарные аспекты на это время должны это отражать. Но опыт показывает, что хотя аспект и представляет символически коллективный цикл, но события редко происходят точно по аспекту, поскольку планетарные циклы не являются причиной мировых событий; скорее имеет место совпадение циклов — хотя временами замечательно близкое.

Как объяснилось ранее, вследствие орбитов планет, используемых для транзитов, возможен интервал, по крайней мере в месяц, для совпадения аспекта и события. Поэтому надо отметить события ожидаемого типа, происшедшие точно в день планетарного аспекта, так как в этих случаях наиболее высока вероятность, что дата и время выбраны астрологами (хотя, конечно, всегда остается возможным совпадение).

Глядя теперь на карту вторжения вместе с картами Германии и Польши, ясно видим, что аспекты не точны, хотя они и тесные. Надо сделать вывод, что война не планировалась астрологически. В пользу этого говорят и следующие дополнительные моменты.

1. 1 сентября несколько планет были ретроградными. Астролог не посоветовал бы начинать такое важное действие в это время.

2. В карте подписания первого военного приказа (часть 3) Луна была "без курса". Астролог избежал бы этого любой ценой.

Эллис Хоу в исследовании астрологии Второй мировой войны приходит к тому же выводу, хотя и не из приведенных здесь астрологических соображений.⁵

Совпадение различных карт, тесное, но не точное, скорее указывает, что Гитлер был тесно "настроен" на коллективные циклы. Он в очень реальном смысле выполнял задачу, которую перед ним ставил германский и даже европейский коллектив. Но чего он не знал — это того, что несшие его течения требовали также и его краха.

Такие разрушительные течения символизируются в астрологии транзитами Плутона. Поэтому неудивительно, что финальный выбор основных транзитов, пересекавших карту нацистской Германии, — транзиты этой планеты. В 1940-х годах Плутон аспектировал тот же кластер планет, что и Уран в 1930-х годах. Обе планеты, Уран, делающий при транзите квадратуру, и Плутон, делающий оппозицию, аспектировали группировку Меркурий-Сатурн-Солнце в десятом доме нацистской Германии. Влияние Урана совпало с приходом к власти Гитлера и его партии. Второй аспект — оппозиция Плутона к этой группировке — начался в 1940 году и закончился лишь после того, как и Гитлер, и Германия потерпели крах.

Плутон в оппозиции к Меркурий-Сатурн-Солнце: октябрь 1940 - август 1946 года

Этот аспект начался первым очевидным поражением немецких войск их неудаче в попытке уничтожить Королевские военно-воздушные силы — и закончился в августе 1946 года роспуском германской армии. Как и предыдущие транзиты, он также состоял из трех фаз.

1. Плутон в оппозиции к Меркурию: октябрь 1940 — сентябрь 1941 После успешного вторжения в западную Европу и отвода британских войск с материка, германские генералы стали приходить к заключению, что война окончена. В июне 1940 года 35 армейских дивизий были демобилизованы. Если бы война на самом деле

закончилась в этой точке, будущее Европы вполне могло быть иным. Однако, как символизировалось быстро формировавшимся транзитом Плутона, дальнейшая борьба за господство была неизбежна. Гитлер хотел вторгнуться в Англию. Его войска не были готовы, и битва началась в воздухе. История выживания значительно меньших британских воздушных сил (вынужденных действовать близко от своих баз, в отличие от германских воздушных сил) хорошо известна. Главное в том, что попытка Германии завоевать господство в воздухе не удалось. Они потерпели поражение в битве за Британию. Осознание первого поражения от вторжения в Англию пришло в октябре 1940 года с прекращением операции Морской лев. Это совпало с началом длительного периода оппозиции Плутона. Если бы Гитлера действительно консультировали астрологи, он бы ни в коем случае не пытался продолжать экспансию в этот период. Однако, на следующий год он вторгся в Россию. Конец этого периода, сентябрь 1941 года, совпал с неясностью для Гитлера, что дальше делать с вторжением в Россию. В результате его громадная армия бесполезно просидела почти два месяца до того, как было принято решение наступать на Москву. Эта задержка, причиной которой был Гитлер, оказалась фатальной. Как будто коллектив хотел, чтобы вторжение провалилось.

2. Плутон в оппозиции к Сатурну: октябрь 1942 — июнь 1945 года

В этот период наступил конец Третьего рейха. Он начался двумя сражениями, повлекшими за собой крушение германской мощи: в Эль-Аламейне в конце октября 1942 года и начавшееся успешное русское контрнаступление в Сталинграде в конце ноября 1942 года. Последнее закончилось отступлением и капитуляцией громадного количества немецких войск. Германская армия теперь оборонялась. Это соответствует символизму Плутона в оппозиции к Сатурну — все возрастающая мощь, противостоящая вооруженной мощи германского правительства. Конец этого периода совпал с концом нацистской Германии, 7 мая 1945 года, когда состоялась окончательная капитуляция немецкой армии.

3. Плутон в оппозиции к Солнцу: октябрь 1944 — август 1946 года

Он смешивается с предыдущим аспектом. Однако, в октябре 1944 года Гитлер и его верховный штаб спланировали наступление в Арденнах, которое в конце концов, если подходить к нему с точки зрения потерь Германии в военных действиях, стало вторым Сталинградом. Гитлер продолжал настойчиво вести Германию к полному краху. Концом этого периода, в августе 1946 года, было прекращение существования германской армии. Это окончательное разоружение произошло по приказам оккупационных властей союзников, распустивших Вермахт.

Две страны, бок о бок, обе в страданиях циклов, влияющих на руководство — центральную точку нации — символизируемых транзитами Урана и Плутона к Солнцу, получили точку воспламенения, и между ними разразилась война. Обе нации были выведены из строя. Сегодня одна существует под иностранным господством; другая разделена надвое физически и идеологически. Конец войны принес мир, но не гармонию и спокойствие.

В каком-то смысле обе страны вернулись к своему естественному положению — насколько это видно из истории. С 18-го столетия Польша в основном была под иностранным господством, а Германия всегда была разделена на части.

Библиография

Carter C.E.O. "An Introduction to Political Astrology" 3rd edition, London, 1973.

Goering, H. "Germany Reborn" London, 1934.

Howe, E. "Astrology and Psychological Warfare during World War Two", London, 1972.

Jung, C. G. "Collected Works"(trans. R. F. C. Hull) 19 vols, London, 1953.

Rothschild, J. "Pilsudski's Coup d'Etat" London, 1966.

**Глава 14. Астрология войны и мира.
Исследование Второй мировой войны
Часть 2. Циклический фон**

Чарльз Харви

Мунданная астрология, развившаяся на реальных основополагающих принципах, способна трансформировать понимание человечеством своих индивидуальных и коллективных судеб. Придя к реальному пониманию глубинных процессов войны и мира и отношений между народами, мы сможем получить инструмент, благодаря которому можно будет сказать: "Человечество — познай самое себя".

В этой главе рассматривается конкретное применение некоторых рассмотренных выше методов понимания архетипических процессов, работавших во время Второй мировой войны. Из-за ограниченности места предпочтение отдано примерам, которые позволят иллюстрировать основные действующие принципы. Акцент делается на линию Германия-Польша. Для желающих ознакомиться с этим примером подробнее рекомендуем исследование ISCWA¹, где рассмотрены эти карты всех основных стран.

Гитлер и карты Германии

"В этой колонке в течение ряда лет я постоянно занимался следующей проблемой: гороскоп Гитлера не есть гороскоп войны... Если и когда начнется война, не он, а другие нанесут первый удар."

Р. Г. Нэйлор
"Санди Экспресс", 1939

Массовая психология и чрезвычайная сила коллектива начали осознаваться лишь недавно. Р. Г. Нэйлор был талантливый астролог, но в рамках реальной социальной психологии был столь же наивен, как большинство людей того периода. Его приведенная выше оценка, основанная, несомненно, на выделенности Весов/Тельца в карте Гитлера, полностью бы изменилась, если бы он владел современными методами средних точек и гармоник, позволяющими яснейшим образом выявить потенциал "всеобщего разрушения", который этот человек способен проявить.² Аналогично, Нэйлор знал о важности сопоставления карт лидеров и наций, и исследование карты Гитлера вместе с картами империи 1871 года и Третьего рейха могло привести его лишь к замене его суждения самыми мрачными предостережениями об "огне", с которым играет Гитлер.

Вторую мировую войну теперь, конечно, называют войной Гитлера. Несомненно, он был катализатором, и любое ее изучение должно поэтому начинаться с рассмотрения карты Гитлера и ее связи с основными картами Германии. Предварительное обсуждение его взаимодействия с картой Германской империи было дано в главе 13. Как было указано, Гитлер через контакты Урана, Нептуна и Плутона был способен выразить некоторые глубочайшие архетипические процессы, работавшие в германской психике. Такие архетипические процессы — это живые идеи, живущие собственной жизнью. И как таковые, они при контакте побуждают душу к действию и делают это уже на уровне идеалов, дорогих для нации. Подобно траве, пробивающейся через бетон, эти архетипические принципы, будучи пробуждены, будут трансформировать и преобразовывать все, к чему прикоснутся, вызвав идеальный образ. Трагично, что Гитлер пробуждал эти жизненно важные процессы больше на уровне инстинктов самонадеянности, самосохранения и самовыражения во имя ненависти, агрессии и превосходства, а не любви, собственного достоинства и служения. Поэтому, хотя на протяжении нескольких лет он оказался способен оживить и восстановить разбитую и павшую духом нацию до уровня мировой державы, он неизбежно должен был и пожать урожай этих преимущественно негативных движущих

им идеалов. На рис. 14.4 и 14.5 показаны карты Гитлера и Германской империи 1871 года, идеи которой, мощь и славу он стремился возродить. На рис. 14.6 показан момент, выбранный им для кристаллизации этого своего вдохновения — карта провозглашения Третьего рейха, "фиксирующая" взаимодействие Гитлера и Германии и обеспечившая травмирующее высвобождение коллективных энергий. Карта, показанная на рис. 14.7, построена точно на 11.07 после полуночи — на ключевой момент церемонии. Это дает следующие углы: MC 22CP31, AS 22TA23, MC/AS 22VI27. Какую бы карту ни взять, выделяющейся особенностью является VE-180-PL поперек MC/IC точно в -90-UR и -45-NN. Это, конечно, точно совпадает с NE-90-UR Империи 1871 года и UR-AS-ME Гитлера. В то же время медленно движущиеся средние точки NE/PL в 15LE46 и PL/NN в 14TA58 еще в области Плутона 1871 и MA-VE Гитлера. Как бы говоря, что Гитлер не только "пробудил" империю 1871 года, но также "наделил ее речью" и ввел в практику, ME-0-SA-0-SO карты 1933 года — на IC Гитлера и точно в MC-0-VE 1871 года. Отметим, что Солнце, представляющее "день", точно в MC 1871: "Сегодня мы концентрируемся на наших стремлениях к империи", тогда как Луна, представляющая "час", точно в -180- к Марсу 1871 и в -90- к Сатурну 1871 и с PL/MC 4CN26 = MO 6CP38 = SA/NE 7CN09 в карте Гитлера: "В этот час мы реагируем и пробуждаем стальную волю нации (MA-90-SA) через вдохновенное стремление нашего вождя возродить и дать силу массам (PL/MC = MO) путем обращения к духу самопожертвования и ксенофобии /ненависти к чужим/ (MO = SA/NE)".

Рис. 14.4. Германская империя. Построено на время провозглашения Вильгельма I германским императором в Версале, Франция, 2E08, 48N48 в 13.00 по местному времени 18.01.1871 г. Средний NN в 9CN07. Углы для этого времени следующие: MC 10AQ00, AS 11GE49. Данные слегка ректифицированы Картером (IPA).

Рис. 14.5 Адольф Гитлер. Построено на время, данное в документах о рождении, 18.30 по мест. вр., 5.38 после полудня по Гринвичу 20.04.1889 года, Браунау, Австрия, 13E03, 48N15. Средний NN в 16CN04. AS/MC в 15VI28 = SO.
 Солнце: 00°48' Телец
 Луна: 06°38' Козерог
 ASC: 26°49' Весы
 MC: 04°13' Лев

Рис. 14.6. Третий рейх. Построено на инаугурации Гитлера как канцлера в 11.00 по среднеевропейскому времени, 30.01.1933 г., Берлин, 13E23, 52N30. Средний NN в 9PI21. Некоторые немецкие астрологи берут последний момент церемонии в 11.07 после полуночи, что дает углы: MC 22CP31, AS 22TA23, MC/AS 22P127, точно с Юпитером.

Солнце: 10°05' Водолей
 Луна: 05°05' Овен
 ASC: 19°36' Телец
 MC: 20°53' Козерог

Для "минуты" же церемонии находим, что "в это время и в этом месте: MC/AS = 20PI09 пробуждена UR/PL 20GE42 1871 - способность строить заново на пепелище прошлого, а MO/JU 20PI50 1871 расширяет желания и пределы отечества времен империи через могущественную способность нашего вождя трансформировать и восстановить народ: у Гитлера MO/PL в 20PI39!"

Между этими картами так много других замечательных взаимодействий, что кажется, эти три момента на самом деле различные способы рассмотрения той же самой идеи на различных стадиях ее проявления. Каждая карта отражает различную стадию выдвижения германской нации. Каждая как бы представляет критическую точку, фазу в раскрытии цикла роста политического организма. В этом процессе Гитлера можно рассматривать как особую специализированную "ячейку", дающую точное сознательное выражение коллективного бессознательного в критический момент развития Германии. Видимо, наиболее ярко это отразилось на точном взаимодействии областей градусов в этих картах, как отмеченное выше в случае областей около 5° кардинальных знаков.

Другая подобная область - 9°30' фиксированных знаков / 24°30' мутабельных. Так, Чарльз Картер в IPA, стр. 29-30 отмечает чрезвычайную чувствительность градуса MC, 9AQ40 в карте 1871 года (который также точно в -45-MO 24SG47), градуса, который снова и снова стимулировался в течение Первой мировой войны. JU-0-UR — это потенциально чрезвычайно деструктивная комбинация — 4 марта 1914 года приходится на 9AQ33, в то время как Уран был ретроградным в этом же самом градусе и минуте 4 августа 1914 года. Аналогично находим Нептун 9LE30-0-JU 10LE26 при основании нацистской партии, состоявшемся при MC/AS в 8LE43 на открытой церемонии (19.30 по средневропейскому времени, 24 февраля 1920, Мюнхен, MC 23GE01, AS 24VI25). Поэтому вряд ли будет сюрпризом, что Гитлер имел SA/MC 8LE50 = PL/NN 24GE52 = UR/NE 10LE10 = MA/MC 25GE18 = VE/MC 25GE27 = UR/PL 12LE05. Это говорит: "Амбиции и страхи (SA/MC) в моем сознании смешиваются с массовыми движениями по трансформации (PL/NN) и пробуждении элементов коллективного бессознательного (UR/NE), которые и могут ввести в действие, путем сознательного направления моей воли (MA/MC) и способности добиться популярности (VE/MC), чтобы построить заново на развалинах (UR/PL)". Совпав с устремлениями национального сознания (MC), весь процесс воплощается во взаимодействии. Как будет показано в части 3 этой главы, когда Великобритания объявила войну, на MC Германии, фокусе момента, был 9LE12 при MA Англии 1066 года в 8AQ28 и SA Уинстона Черчилля в 9AQ36! И это лишь некоторые из самых очевидных переплетений этого трагического, болезненного периода эволюции человечества! Дальнейшие соображения по этим проблемам можно найти в книге Лиз Грин "Внешние планеты".³

Циклический фон Второй мировой войны и циклический индекс

Известное "не военное" предсказание ряда ведущих британских астрологов на Харрогитской конференции в 1939 году дало основание тогдашнему Королевскому астроному сэру Нью Спенсер Джонсу заметить, что если бы он был астрологом, то был бы обязан предсказать войну. Его историческое понимание астрологической традиции заключалось в том, что времена больших соединений указывают на периоды изменений, кризисов и крупных сдвигов. Он указал, что следующие несколько лет (1940-41) будут свидетелями очень редкого трижды повторяющегося соединения Юпитера с Сатурном и что при дальнейшем движении Юпитер и Сатурн образуют множественное соединение с Ураном в течение 1941 года. Как мы, астрологи, теперь со смущением признаем, это простое обращение аутсайдера к традиции оказалось более ценным в действительности, чем детализированные соображения всех специалистов, каким-то образом утративших охват более общей картины.

Конечно, глупо было бы утверждать, что одни эти соединения могут быть достаточной основой для предсказания кризиса мировой цивилизации, который представляла собой Вторая мировая война. Но эти паттерны должны были, как мы теперь знаем из исследований Барбо, лечь в основу очень важных соображений астролога" пытающегося понять качества предстоящего времени. Ретроспективно можно видеть, что учитывая эти главные соединения, вместе с продолжительным трином Уран-Нептун в 1938-45 годах и общими взаимодействиями коллективных планет Уран, Нептун, Плутон через аспект секстиля и комбинации средних точек в 1943-45 годах, получим картину на длительный период, когда главные трансформирующие и очистительные процессы, по всей вероятности, должны были работать в коллективной психике так, как этого не было с периода 1914-18 годов.

Циклический индекс

Мы видели в главе 6, что сущность этой широкой символической картины можно количественно проиллюстрировать "циклическим индексом" Гушона-Барбо. Из рис. 14.6 можно видеть, что период 1940-44 годов был временем, когда, подобно 1914-18 годам, с окончанием столь многих циклов, состояние вещей, говоря словами Барбо, "возвратилось к первозданному хаосу", к смерти и уничтожению, к новому "времени зарождения", когда все планеты движутся все ближе и ближе друг к другу по окончании столь многих циклов.

Рассматривая этот период "распада" более детально (рис. 14.7), Барбо утверждает, что эти детальные флуктуации на самом дне кривой, основанные на

удалении всех планет в течение 1941-42 годов, как можно видеть, идут строго синхронно с ключевыми сдвигами в преобладающих действиях и реакциях войны в течение этих лет. Так, первые месяцы 1941 года отмечают период консолидации германского превосходства в Европе и относительного замедления деструктивных процессов. Затем, когда планеты начинают сближаться снова друг с другом, 6 апреля, "в конце цикла дезинтегративные процессы вновь начинают заявлять о себе с полной силой вторжением Германии в Грецию и Югославию, а затем в Россию 22 июня. После быстрой вереницы германских побед в июле и августе, импульс мировых конфликтов ослабился, когда планеты начали расходиться, и на графике виден подъем к новой точке максимума кратковременной стабильности в течение этого года с остановкой германских войск под Москвой к концу ноября. Но затем почти сразу после 7 декабря и в течение следующих восьми месяцев по мере падения кривой дезинтегративный процесс начался снова. На этот раз это на востоке — Пирл-Харбор и японское вторжение в Голландскую Восточную Индию, Бирму, на Яву и т.д., а на западе возобновившиеся германские наступления в Северной Африке и вновь в России. Эта новая волна начинает подъем от минимума как раз перед тем, как немцы были остановлены у ворот Сталинграда в конце августа, и поднимается к новому плато в следующие месяцы с битвой при Эль-Аламейне в октябре и русским контрнаступлением и окончательной капитуляцией фон Паулюса в Сталинграде в январе 1943 года.



Рис. 14.7. Детализированный циклический индекс на 1941-1942 годы. Показывает флуктуации в самой нижней части кривой, приведенной на рис. 6.1.

Такая упрощенная интерпретация сложных событий, возможно, покажется наивной. Но точно так же, как мы можем многое узнать из графика температуры во время болезни, хотя это лишь одна из характеристик сложного взаимодействия функций организма, так и циклический индекс способен дать нам красноречивую оценку определенных аспектов главных сил разрушения и реакций внутри коллектива. Это обещающий подход, несомненно, заслуживающий полного применения во всех его вариациях для достаточно длительных периодов истории.

Теперь, имея широкий количественный синтез преобладающих условий, полученный с помощью циклического индекса, необходимо провести качественную оценку идей и процессов, работавших в коллективе в это время. Это можно сделать путем исследования ключевых фаз основных планетарных циклов. Попробуем же исследовать некоторые из них.

Основные планетарные циклы

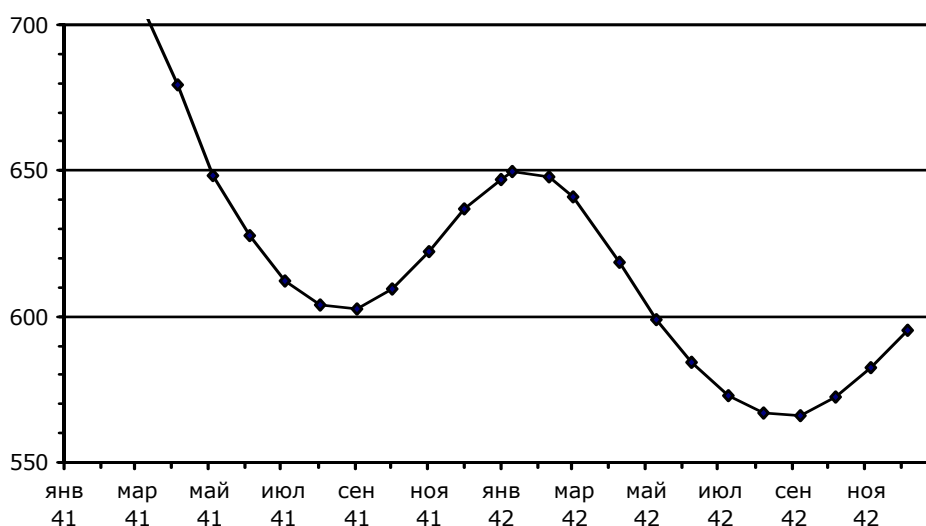
Для полного понимания роли Второй мировой войны в эволюции европейского и мирового сознания, необходимо исследовать все множество карт основных фаз всех больших планетарных циклов, построенных на все основные столицы мира.

Представление таких результатов составило бы большую книгу. Но некоторое представление о важности таких карт можно получить из приведенных ниже примеров.

Рис. 14.8 Великое мутационное соединение 26 января 1842 года в 05.29 после полуночи по Гринвичу, построено на Берлин. Видимо, остается важной картой и может быть перестроена на другие столицы. Гринвичское стандартное время 13 часов 41 минута 45 секунд.

На рис. 14.8 показано Великое мутационное соединение, JU-0-SA 26 января 1842 года, 5.29 после полуночи по Гринвичу, построено на Берлин. Многие считают, что оно лежит в основании 220-летней земной фазы великого 960-летнего цикла элементов Юпитер-Сатурн. Как отмечено в главе 6, этот цикл, по мнению Барбо, особенно связан с раскрытием Европы. Поскольку объединение и развитие Германии сыграло столь критическую роль в европейской истории прошедшего столетия, можно было бы ожидать, что будут обнаружены некоторые контакты. И мы не разочаровались. Сразу видим, что JU-0-SA очень близко к восходящему в Берлине. Обращаясь к рис. 14.4, видим, что в карте Германской империи уже почти завершен цикл Сатурна после того, как SA-90-MA подошел к AS мутации. В это же время Нептун пришел точно в -0-PL, тогда как Уран пришел в -135-с MC/AS в 9SG37. Оказалось, что именно в тот же самый день SO-0-ME пришло в -0- с VE-0-NN и 180-MO мутации и близко к часу, когда MO/JU 20PI58 подошла к UR 21PI48 мутации и к точке, которая "позднее" была занята MO/PL 20PI50 = ME/MA 6 TA12 = JU/PL 21PI27 = MA/AS 6LE34 Гитлера! В эту минуту MC-0-VE как раз пришло в стеллиум SO-ME-NE в Водолее.

Не менее впечатляют контакты между этой картой и натальной картой Гитлера. Можно видеть, что MO-0-JU приходится точно на AS и на само мутационное соединение; его SA в -90-MC мутации, его AS -ME-90- к MO-VE-NN мутации; его IC-0- к SO мутации и, может быть, особенно важно, что MC/AS 15VI27 Гитлера с MA 15PI17 мутации, его MA-0-VE в -90- с Нептуном мутации и его Уран с Плутоном мутации.

К сожалению, нет места обсудить три случая NE-0-PL 1891-92 годов или пять случаев UR -180-NE 1898-9 годов, но отметим, что первые приходятся на 8GE35, 8GE20 и 7GE36 вблизи AS империи и в -120-MC империи, а также на MC/AS Великой мутации на Берлин. Вероятно, такое локальное переплетение циклов должно быть важной частью иерархии таких циклов. UR-180-NE приходится на 13CN/CP18, 14CN/CP46, 16CN/CP07, 17CN/CP59 и 18CN/CP55. Вероятно, не лишено значения, что они приходятся очень близко поперек NN/SN Гитлера, так что они были естественной "землей" для этих энергий. Первая UR-180-NE на самом деле с NN/SN на 14CN/CP13 и помещает Марс точно на AS Берлина в 00AR50 (AS 00AR25), а Юпитер в 10LE52. Четвертая и пятая являются близкими к точным "спусковыми крючками" NE/UR/UR Империи/Третьего рейха/Гитлера. Четвертая восходит в Берлине (MC 24TA49, AS 18CP55). Следует также отметить, что UR-120-NE 1940-41 годов, представляющий фазу урожая этого процесса, образует тесные конфигурации с картами Империи и Третьего рейха с UR, приходящимся на IC Берлина. Неудивительно, как будет видно ниже, что эти Уран-Нептун и их последующие конфигурации с Плутоном, представляются существенно важными для понимания глубинного процесса, работающего во время Второй мировой войны.

Рис. 14.9-14.10а показывают -0- и две фазы -180- циклов Сатурн-Нептун, которые длились с 1 августа 1917 года, 5.15 после полуночи, до 1952-53 годов. Несомненно, цикл связан с приземлением мечтаний, с самопожертвованием ради высокой цели и со всем от структурирования утопий до фиксации на элементах кошмаров и фобий в коллективном. В самом высоком смысле он должен иметь дело с "очисткой коллективного видения" и вытеснением иллюзий, чтобы возникал поток более чистого, ясного видения. В низком смысле все это очень тесно связано с "созданием чистого государства", принося в жертву "дефектные" или "подрывные" элементы, как мы это видели в ужасающем масштабе во время этого цикла в Германии под властью Гитлера и в России (созданной при этом соединении) под властью Сталина. У Гитлера был SA-72-NE как ключевая составляющая необычного паттерна пятой гармоник⁴ в 72/144 к AS и Луне-Юпитеру. Поэтому неудивительно, что он сильно резонировал с этим циклом. На рис. 14.9 видим, что это SA-0-NE приходится на Солнце близко к IC Империи и точно на MC Гитлера. В то же время у Берлина MC/AS 5 CN43 близко к MA-0-PL, которое точно совпадает с NE/MC 2CN32 и PL/MC 4CN26 Гитлера.

Конечно, это соединение также является ключевым для развития России и после перестройки карт на Санкт-Петербург (как он тогда назывался) и Москву дает интересную информацию.

Рис. 14.9. SA-0-NE 1 августа 1917 года, 05.18 по Гринвичу, построено на Берлин. Средний NN в 9CP07 точно в -0- Германии 1871. AS/МС в 5CN43 -0-PL-MA. Это важная фоновая карта для периода до 1952-53 года.

Рис 14.10. Вторая SA-180-NE 4 октября 1936 года, 23.42 по Гринвичу, Берлин. Средний NN в 28SG12. AS/МС в 18GE41 = JU 18SG50 = UR/PL 18GE36 = SA = NE. См. текст.

Рис. 14.10а. Третья SA-180-NE 18 января 1937 года, 02.21 по Гринвичу, построено для Берлина. Средний NN в 22SG38. МС/АС в LI29 = JU/PL в 19LI09, критическая полярность в картах Германии. См. текст

Три SA-180-NE дают захватывающую информацию. Первая, 21 марта 1936 года, 9.48 после полуночи, приходится на 14VI/PI59 при UR/PL 14GE22, прямо поперек МС/АС. В сочетании с Ураном/Плутоном эта комбинация указывает на очень глубокие революционные изменения в коллективе, изменения, которые Гитлер был способен усилить и привести в "это время и место" (МС/АС). Видимо, значимо, что Юпитер в это время был в 23SG47, где расположена Луна Империи, указывая, что цикл сфокусирован на популярной экспансии на фоне "революционной дисциплины" SA = NE = UR/PL. Вторая SA-180-NE, показанная на рис. 14.10, точно в -90- JU и снова с UR/PL в 18GE37 и точно на МС/АС в 18GE41. Это совпадает с JU 17GE14 (и UR/PL 20GE43) Империи и с SO/МС 17GE3135 Гитлера, тогда как АС в Берлине точно на его Сатурне. МС очень близка к -90- UR Империи. Ось Берлин-Рим была создана Гитлером и Муссолини 25 октября после этой оппозиции. На рис. 14.10а показана третья -180-18 января 1937 года, 02.21 после полуночи, пришедшая на 18VI/PI45 поперек МС/АС в Берлине (МС 14VI31, АС 22SC28, МС/АС 18LI29). МС/АС с JU/PL 19LI09 точно с этим чувствительным градусом в картах Германии. SO 27CP36 с Солнцем Империи, тогда как Луна в 4AR57 совпадает с Луной Третьего рейха и MA-90-SA Империи. При таких непосредственных взаимосвязях, Германии, можно сказать, было суждено стать фокусом этих глубоких трансформирующих и очистительных коллективных процессов. Можно считать, что они достигли своих ужасающих финальных "плодов" с наступлением SA-90-NE 2 июля 1944 года в 1CN/1LI34, 8 января 1945 года в 6CN/LI26 и 6 апреля 1945 года в 4CN/LI46, причем последняя, конечно, пришлось точно на критические 4-6 градусов кардинальных знаков.

Теперь необходимо исследовать, как эти длительные циклы фокусируются в течение года. Конечно, мы можем сосредоточиться на роли солнечных циклов при исследовании кардинальных ингрессий и, наконец, на солнечно-планетарных циклах.

Ингрессии

Давления, направленные на выживание, означают, что во время войны ответы коллектива имеют тенденцию быть наиболее сильными, примитивными и непосредственными. Поэтому можно ожидать, что карты ингрессий, охватывающих Вторую мировую войну, будут особенно красноречивы в выражении последующих событий и откликов коллективов. Обычно так и бывает. Хотя эти годовые циклы по самой своей природе не могут описывать ход войны в целом, которая разворачивалась более пяти с половиной лет, они должны раскрывать многие из ключевых проблем для каждого из основных театров войны. Необходимо сказать, однако: не следует ожидать, что такие карты в отдельности могут указать, что определенно разразится глобальная война или что она в действительности будет продолжаться. В любом случае мы можем интерпретировать их или делать по ним заключения только в свете фона данного периода.

Здесь хватит места чтобы исследовать только несколько таких карт, поэтому сосредоточимся в основном на исследовании ингрессий в Овен, связанных с началом войны в 1939 году и окончанием войны в 1945. Однако, из общих соображений интересно, что Нептун вошел в 0° Весов в октябре 1942 года и был в пределах 5° от 0°,

90°, 180° от Солнца в каждой кардинальной ингрессии в течение большей части войны, указывая период, когда "мир в целом" (0° Овна) "будет проходить через процесс очищения и растворения существующих форм". Важность NE-120-UR и -60-PL для этого периода войны дополнительно рассматривается ниже. Существенно также, что 20 июня 1944 года, вскоре после высадки союзных войск в Европе, Сатурн вошел в Рак, образовав 2 июля -90-NE. Таким образом, при ингрессии 1944 года в Рак, которая обозначила начало финальных мучительных жертв войны, было одновременно -0-SA и -90-NE: "Мир в целом сталкивается с самоотречением и принесением в жертву своих идеалов".

Как отмечалось Картером⁵ и другими, проблема с картами ингрессий в том, что они одни и те же для всего мира, за исключением углов, поэтому нельзя ожидать, что они укажут многое для каждой отдельной нации. Но в каком-то смысле можно видеть, что по мере "сужения" мира эта особенность становится преимуществом. В самом деле, постепенно мир как бы отвечает в целом на космические указания, в отличие от отдельных наций. Таким образом, если сотни лет назад каждая нация могла в какой-то мере следовать собственной экономической системе, то теперь мы живем в мире, ставшем почти полностью экономически взаимосвязанным с мгновенными кредитованиями с помощью электронных средств из одной части земного шара в другую. Аналогично, мы живем в эру, когда войны уже не могут носить замкнутый характер, а имеется тенденция к драматическому влиянию их на весь мир, чему свидетельством сама возможность двух мировых войн в этом столетии, невозможных до появления современных методов быстрой транспортировки и телекоммуникаций (негативная сторона эпохи, сформированная NE-0-PL 1891-92 годов в 8-9° Близнецов).

Это говорит о том, что хотя общее "послание" времени может быть подобным для всех, его воздействие будет различным в соответствии с точкой наблюдения, и можно ожидать, что карты, построенные на различные столицы, будут фиксироваться на различных и соответствующих частях одной и той же глубинной истории.

Ингрессия в Овен 1939 года

Обращаясь к ингрессии в Овен 1939 года, мы должны спросить себя, действительно ли, в свете современных методов интерпретации, эта карта указывает на опасность войны в этом году. Как мы видели в главе 9, некоторые из лучших астрологов Британии, исследовав эту карту, высказались за "мир в наше время". Картер (IPA), высказывая сожаление о своем участии в этом заключении, делает вывод, что именно метод ингрессий "перевесил и привел к принятию желаемого". Иными словами, он "осудил слишком многих способных астрологов".

Рис. 14.11. Ингрессия в Овен 1939 года, 21 марта, 12.28 по Гринвичу, построено на Лондон. Средний NN в 10SC40. MC/AS 2GE58 = SA = UR/NE = VE/JU ("разрушение надежды") и 7 других средних точек. "Войны не будет!" было суждение по этой карте в 1939 году ведущих британских астрологов. Плутон еще мало использовался, а средние точки были почти неизвестны. PL = SA/NN ("Самопожертвование для других..., печаль и тяжелая утрата") SO-90-MA и -135-UR угрожают неистовым самоутверждением и конфронтациями мировых лидеров и "призывами к войне". Здесь MC Британии точно с MO-90-SA/NE в 5CN03, что указывает на предстоящую необходимость для народа (MO) "готовности к жертвам, страданию и самоотречению..." Луна Третьего рейха была в 5AR02! Как можно видеть из рис. 14.14, SA был в -90-NE в той же самой точке, в какой ингрессия в Овен 1945 года привела этот период "жертв и страданий" к финальной кульминации. (Все приведенные интерпретации — по COSI.)

Но в свете чрезвычайно нестабильной обстановки в мире в то время, даже беглое исследование этой карты, построенной на Лондон (рис. 14.11), вряд ли успокоило бы астролога, пользующегося современными методами. Рассматривая положение в 90-градусном круге, невозможно не обратить внимание на чрезвычайно тесную ось SO-MA = UR, отражающую точные SO-90-MA, -45-UR - вряд ли самые мирные конфигурации. Восходящий Плутон, хотя в -120-SO, также в очень тесной -180-SA/NN (10' со средним и 44' с истинным NN) -указание на большую коллективную

печаль и утрату на горизонте, а также на массовые страдания и жертвы. Сам AS в -90-SA/UR в 1TA47 — указание на давление и напряжения и на необходимость большой решимости и силы сопротивления. Подобно этому MC-0-MO точно в -90-SA/NE 5CN03 говорит о необходимости самопожертвования со стороны народа, тогда как чрезвычайно трудная и проблематичная конфигурация SA = -90-UR/NE 18CN29 — "депрессия, нестабильность, пессимизм — болезненная потеря, печаль или тяжелая утрата" (COSI) оказалась в -45-MC/AS 2GE59, концентрируя все это "в этом времени и месте".

Тропическая и звездная ингрессии 1939 года в Рак

Тропическая ингрессия в Рак 22 июня 1939 в 07.39.20 по Гринвичу на Лондон, непосредственно предшествовавшая началу войны, столь же проблематична. Она показывает, что точно кульминирующий SA 28AR59 = JU/UR 28AR24, -90-PL 00LE12 и -90-MA 4AQ42. В Лондоне MC 26AR14, AS 13LE57 дает MC/AS 20GE05 = NE 20VI39 = MA 4AQ42 = MA/NN 20SG50, что указывает на чрезвычайно жесткий период с вероятными разочарованиями и трудностями.

Звездная ингрессия в Рак 17 июля 1939 года в 09.13.34 по Гринвичу, построенная на Лондон, показана на рис. 14.12. Если какая-то карта способна убедить нас, что звездный зодиак и айанамша Фагана-Брэдли верны, то именно эта карта! Здесь находим почти точные MO-0-PL-180-MA, -90-SA, и вся конфигурация точно на MC/AS -исчерпывающее свидетельство жесткой борьбы впереди. AS очень близок к PL/NN и SA/NN. Интересно, что звездный AS точное позиции тропического SA Великобритании. Не представляет это какой-то симпатический резонанс между двумя зодиаками?



Рис. 14.12. Звездная ингрессия в Рак 17 июля 1939 года, 09.1334 по Гринвичу на Лондон. AS/MC в 6CN57! Айанамша 23°54', это значение надо прибавить к приведенным позициям, чтобы получить эквивалентные позиции тропического зодиака.
(Смотрите, как можете - ZET 512 это не строит)

Ингрессия в Овен 1945 года

Наш последний номер иллюстрирует чрезвычайно важное значение астрокартографии Джима Льюиса для определения, где планеты окажутся угловыми. Рис. 14.13 показывает момент ингрессии в Овен 1945 года, спроецированный на карту мира, а рисунки 14.14-17 показывают ту же самую карту, построенную на Лондон, Берлин, Вашингтон и Токио. Будет показано, что геометрия этой ингрессии такова, что важные небесные тела оказываются угловыми во всех этих основных столицах одновременно. (Не исключено, что такие одновременные точные угловые положения над главными центрами коллективного сознания и принятие решений являются важным ключом для понимания глобального значения таких ингрессий).

Рис. 14.13. Астрокартография ингрессии в Овен 1945 года. Лучше понять эту карту позволяет сравнение с индивидуальными локальными картами этой ингрессии, приведенными ниже.
(Поскипана всилу отвратительного качества. Пользуйтесь ZET 512.)

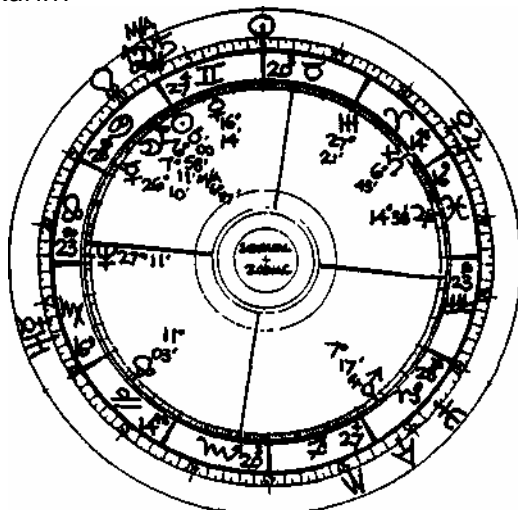
Рис. 14.14-14.17. Ингрессия в Овен 20 марта 1945 года, 23.37.11 по Гринвичу, построенная на Лондон, Берлин, Вашингтон и Токио. Средний NN в 14CN38. Для релокации в другие точки значение GST 11.29.43.

Рис. 14.14. Ингрессия в Овен 1945 года, построенная на Лондон AS/MC 24LI50 = -135-UR.

Рис 14.15. Ингрессия в Овен 1945 года, построенная на Берлин. AS/MC 6SC42 = -90-PL.

Рис. 14.16. Ингрессия в Овен 1945 года, построенная на Вашингтон DC. AS/MC 19LE46 = SA/NE.

Рис. 14.17. Ингрессия в Овен 1945 года, построенная на Токио. AS/MC 4AR54 = NE = SA.

Начав с рис. 14.14, построенного на Лондон, видим, что Юпитер точно кульминирует. На этой стадии войны такое положение следует рассматривать как ободряющее. Обращаясь к картам британских лидеров, видим, что точное положение JU-MC отражается в королевском JU-0-MC, приходящемся точно на "победную" точку VE/MC 21VI22 = SO 21SG55 = MC 6LE59 = VE/JU 22VI11 = JU/MC 7LE47 = JU 8LE36 Георга VI, и что эта точка точно совпадает с "победной" конфигурацией VE 22SG02 = JU/PL 7LE29 Уинстона Черчилля⁶ и точно в -120- к Плутону Черчилля 21TA25. Можно быть уверенными, что этот цикл следует рассматривать как триумф. Факт в том, что ингрессия MC/AS 24LI50 = 9GE35 = MA/JU 9SG11 также указывает на "неожиданный успех", и это является ясным сигналом, что возможно восстание против "власти, которая будет" в течение этого цикла, или, как говорит об этом COSI: "... стремление к свободе и активное сопротивление опеке и попечительству..." Таким образом, Черчилль, "великий герой войны" (JU/MA), будет неожиданно и драматически отвергнут народом позднее на этом цикле (см. в разделе "Затмения" в главе 9).

Обращаясь к Берлину (рис. 14.15), имеем совершенно иную картину. Как видно на географической карте, SO-180-NE проходит поперек MC/IC в Германии и ниже в Италии, тогда как Уран восходящий. В действующей карте видим, как ужасающе принимает MC Берлина весь удар Т-квадратуры с MO-SA, которую, конечно, нельзя показать на астрокартограмме. Это достаточно проблематично, но как уже отмечалось выше, эта SA-90-NE также падает точно на высоко критичную кардинальную область 4-6° карт Германии, на SA-90-MA Империи, Луну Третьего рейха и, конечно, PL/MC = MO = SA/NE Гитлера. Кроме того, можно ожидать, что MC/AS 6SC42 в -90-PL является критической конфигурацией, потенциально указывающей на период важного "уничтожения и регенерации", но становящейся еще более критичной из-за того, что тесно расположена с UR/NE 7LE24, о которой COSI говорит: "Исчезновение сопротивляемости, необходимость уступить, большие потери, бедствия, катастрофы". (Та же конфигурация действовала во время ухода США из Вьетнама.) Значение этой карты оказывается относящимся именно к Германии вследствие того, что конфигурация очень близка к IC карты 1871 года, к Сатурну Третьего рейха и, конечно, к MC Гитлера. Интересно, что MC композиционной карты Адольф Гитлер/1871 (ценный метод в данном контексте) в 6TA47. Она также более точно в -45-/-135- к SO/SA 22GE08 Гитлера = NE/NN 22GE58. Имеется и много других факторов. Интересной деталью является расположение NN вблизи куспида 8 дома в 15CN19, так что это почти точно возвращение NN Гитлера (ср. с убийством Дж.Ф. Кеннеди).

Перенося карту в Вашингтон (рис. 14.6), будет вполне простительно предположить, не уничтожает ли она одним жестоким ударом ценность предыдущих карт. Действительно, перед нами карта, в которой хотя и нет MC/AS = PL, но она не менее проблематична, чем карта Берлина. Кроме того, можно отметить, что

кульминирующее MO-0-SA падает точно на VE-0-JU США, а восходящий Нептун тесно расположен с очень проблематичной областью карты США. Кроме того, управитель Венера в -0- с куспидом 8-го дома, в -60-MO-SA, но также в -90-PL и -150- с восходящим NE. Что можно разумно предположить по этой карте? Удары по национальному престижу, потери, страдания, печаль и тяжелые потери определенно будут включены в картину. Всего через 23 дня после начала этого цикла, 12 апреля в 3.35 после полудня по военному времени в Варм Спрингс, Оклахома, президент Рузвельт, "отец нации" с 1933 года, неожиданно умер от кровоизлияния в мозг. В 7.09 после полудня принял присягу Гарри Трумен.⁷ То, что это был критический период для Рузвельта видно из его карты,⁸ в которой Луна в 6CN06, а Плутон как раз пересек его точную VE-90-SA в 6TA/AQ06G и движется к -180- с его Солнцем. (Сравнение этой карты с картами Германии дает интересную информацию.) Конечно, эта ингрессия также охватывает продолжающиеся тяжелые потери США в войне на Дальнем Востоке и травмирующее решение сбросить атомную бомбу с мучительными последствиями для американского народа.

Наконец, в карте, построенной на Токио, рис. 14.17, прежде всего отмечаем PL = UR/NE на IC точно в -0-VE 8LE07, управителем AS карты Японии на 14 июля 1853 года. Она также совпадает с IC 2LE и SA 16LE28, SA/IC 9LE11 февраля 1889 года, 10.30 после полуночи -картой японской конституции. Она также точно в -90- к управителю MC в карте императора Хирохито VE 8TA07 и SO 8TA31, в то время как Марс, который в -90-AS, точно в -180- к MA 26LE31 Хирохито. Все это очень соответствует действительности, но что можно сказать о катарсической ингрессии Т-квадратуры? Если какое-то место на земле "страдало и было принесено в жертву" и проходило через "очистительный огонь" Сатурна-Нептуна, то это Япония с Хиросимой и Нагасаки. Неудивительно поэтому, что мы обнаруживаем здесь "в это время и в этом месте" MC/AS в 4AR51 точно помещает этот процесс SA-90-NE в самое сердце Японской империи. Обращаясь к AS, находим, что он очень близок к Сатурну 1852 и 28TA40 и к Нептуну 1889 в 29TA31 и тем самым как бы ставит SA-0-NE между двумя этими картами и "настраивает взаимно эти карты во времени". AS также точно в -90- к JU/PL ингрессии в 29LE52; о негативном проявлении этой конфигурации COSI говорит следующее: "Потеря социального положения..., несчастье потерять все...". Юпитер близок к тому, чтобы сделать свою расходящуюся -45-PL "= UR/NE с обоими факторами, входящими в конфигурацию с Луной Хирохито в 22VI39, указывая, что с точки зрения потенциала его народа (Луна) "потеряно все" и "исчезла сопротивляемость". AS также в -45SN, который с JU-0-SA Хирохито, указывая, что важные перестройки в его жизни и во всем, что он представляет, вероятно, начнутся во время этого цикла.

Недостаток места не позволяет обсудить такую карту, построенную на Москву, но из рис. 14.13 можно видеть, что Венера, планета Победы, падает точно на IC. Сравнение этой позиции с картой России в следующей главе даст интересную информацию.

Исследования, подобные приведенным выше, не "доказывают", что ингрессии работают изолированно. Но можно видеть, что при рассмотрении их вместе с картами наций и их лидеров в уже известном общем контексте, они могут дать чрезвычайно мощные сигналы о том, что будет раскрываться в это время и в этом месте для нации. Конечно, не все ингрессии столь драматичны. Ингрессия, кажущаяся в перспективе очень важной, может придти и пройти без каких-то очевидных крупномасштабных результатов, но общий символизм ингрессии обычно работает на каком-то уровне. Чтобы оценить уровень проявления заранее по таким картам, необходимо рассматривать нити гобелена в связи с основными циклами и достичь понимания принципов, по которым эти переплетения действуют.

От основополагающих циклов медленных внешних планет и годовых циклов, мы можем теперь проследить, как быстрые сочетания Марса и Солнца могут "включать" эти более крупные процессы. Марс обладает тенденцией преобразовывать скрытые процессы в действие, а Солнце — приблизительно определять день, когда оно, вероятно, должно осуществиться.

Циклы Солнца и Марса с внешними планетами во Второй мировой войне

На противоположном конце шкалы по отношению к главным соединениям и кумулятивному подходу циклического индекса находится рассмотрение "включающего" действия простых быстрых циклов Солнца и Марса, когда они проходят над коллективными планетами Ураном, Нептуном и Плутоном: каждый год (Солнце) или два года (Марс). Считая Вторую мировую войну коллективным кризисом и трансформирующим процессом для человечества в целом, можно ожидать, что события соответствующей значимости произойдут примерно в то время, когда внешние, коллективные планеты будут вынесены в центр пристального внимания и активизируются в результате соединений с планетами концентрированной воли и принятия решений Солнцем и Марсом.

Модифицированная и адаптированная версия исследования по методике Барбо циклов Солнца и Марса с добавленными для полноты картины соединениями Марса-Плутона приводится ниже. Хотя теоретически Барбо допускает орбис до $\pm 12^\circ$, средний используемый им на практике орбис меньше 4° и только в нескольких примерах превышает 8° . Если на первый взгляд такие орбисы покажутся слишком широкими, вспомним, что мы заняты особыми событиями, являющимися символическими центрами коллективных процессов, которые редко приходят за одну ночь! Даже допустить для аспекта соединения 15° , как он делает в одном случае для Солнца, и то мы будем иметь дело с 1/12-й частью от всего планетарного цикла, то есть с одним месяцем в году. В действительности большинство событий протекает в течение недели точного аспекта.

При проведении и оценке такого рода исследований, неплохо рассмотреть всю последовательность событий в целом до того, как попытаются понять соответствие кажущихся изолированными примеров. Не надо забывать, что мы ищем то, что обычно считается очень сильными транзитными факторами, некими последними "выступлениями в замке"! Это и аналогичные исследования Барбо определяют такие транзиты Солнца и внутренних планет как чрезвычайно важные связи в раскрытии времени. Сама быстрота их движений должна делать их бесценными, как ключи к глубинным значениям медленно движущихся конфигураций.

В течение 1940-45 годов было всего 27 соединений Солнца и (или) Марса с Ураном, Нептуном и Плутоном. Они показаны и пронумерованы от 1 до 27 на рис. 14.18. Некоторые из основных событий, связанных с этими периодами, даны в соответствии пронумерованных разделах ниже. Цифры в скобках после даты указывают фактический орбис в градусах и десятых долях градуса.

Рис. 14.18. 29 соединений SO и MA с UR, NE, PL во время Второй мировой войны. Некоторые из соответствующих событий перечислены в тексте. Из верхней части диаграммы видно, что эти соединения почти все имели место очень близко к стационарным точкам планет. Особенно это относится к соединениям с Ураном. Сопоставление этих точек с картами различных воевавших наций и их лидеров дает полезную информацию.

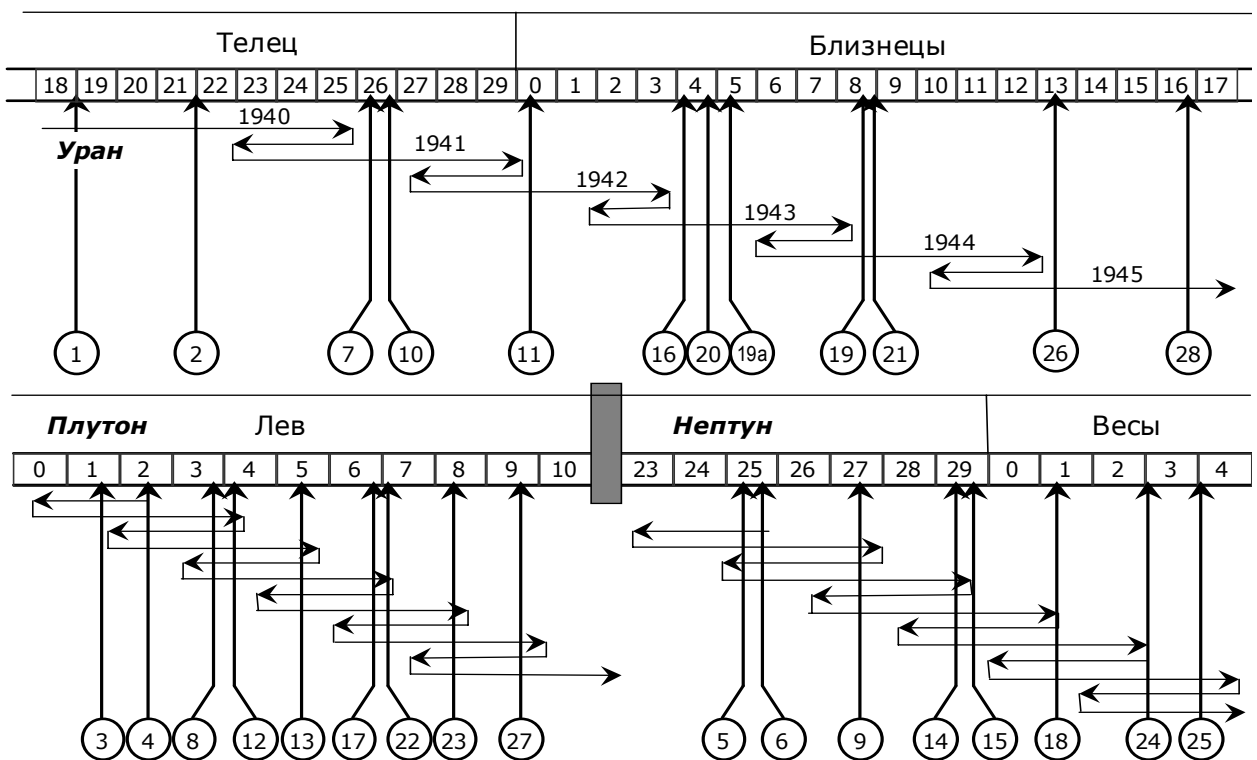

1940

1. MA-0-UR, 16 марта: 19-е (2) Продолжились воздушные налеты на Лондон. 20-е (2,5) Пакт Югославии с Германией. 27-е (6) Павел в Югославии свергнут в результате государственного переворота. 9 апреля (15, исключительно широкий орбис) Германия вторглась в Норвегию и Данию.

2. SO-0-UR, 12 мая: 10 мая (2,5) Германия вторглась в Голландию, Люксембург, Бельгию.

3. MA-0-PL, 6 июля (6), СССР вторгся в Румынию. 3-е (2), английские военно-морские силы затопили французский флот. 5-е (1) Вишистская Франция прервала отношения с Британией. 9-е (2,5) Английская авиация начала бомбардировки Германии.

4. SO-0-PL, 25 июля: 18-е (7), образование японского "военного" кабинета. 1 августа (6), оккупация Тонкина Японией и аннексия балтийских государств и Бессарабии СССР (до 6-го).

5 и 6. SO-0-MA-0-NE: 18-28 сентября: 27-е (MA-NE: 1) Германо-итало-японский экономический и военный пакт. 19-е (SO-NE: 1, SO-MA: 6) США прекращают экспорт стали в Японию.

1941

1. SO-0-UR, 17 мая: с конца апреля вермахт оккупирует большую Западную Европы. 10-е (6), самые тяжелые налеты на Лондон. 14-е (3), одобрение Виши соглашения Дарлана-Гитлера. 19-е (1,5), Германия вторгается на Крит.

8. SO-0-PL, 27 июля: 23-25-е (4-2) заморожены все японские вклады в США и Британии. 27-е (0), Германия вторгается на Украину, а японские войска в Индокитай.

9. SO-0-NE, 20 сентября: 17-е (3,5), отречение персидского шаха. 19-е (1), Германия берет Киев. 29-е (8) Московская конференция США, Великобритании и СССР по военной помощи.

1942

10. MA-0-UR, 1 марта: 15 февраля (8,5), Сингапур сдается Японии. 28 февраля (1), Япония вторгается на Яву. 9 марта (5,5), Ява и Рангун капитулируют.

11. SO-0-UR, 22 мая: 20-е (2) Германия занимает Керченский полуостров. 26-е (3,5), Роммель заканчивает главное танковое нападение в Ливии; англо-советский союз. 30-е (7), первый налет 1000 бомбардировщиков на Кельн.

12. MA-0-PL, 21 июня: период серьезных британских потерь в Северной Африке. 21-е (0), Роммель занимает Тобрук, потеря крупного британского конвоя на Мальту. 28-е (4,5), Восьмая армия отступает к Эдь-Аламейну. Германское контрнаступление в Кракове.

13. SO-0-PL, 29 июля: 28-е (1), немцы берут Ростов, захватывают Северный Кавказ.

14 и 15. SO-0-MA-0-NE, 16-28 сентября: 23-е (SO-NE: 0, MA-NE: 4), начинается русское контрнаступление около Сталинграда.

1943

16. SO-0-UR, 26 мая: 22-е (4), расширение воздушного наступления на Германию. Конец мая(2-4), конференция Рузвельта-Черчилля на "Трайдене", решение о вторжении союзников в Европе.

17. SO-0-PL, 30 июля: 26-е (4), падение Муссолини, роспуск фашистской партии.

18. SO-0-NE, 25 сентября: главные победы России в середине месяца. 24-25-е (1), форсирование Днепра, взятие Смоленская. 1 октября (5,5), Италия объявляет войну Германии.

19. MA-0-UR, 9 сентября - в орбисе до 7 марта 1944 года: устойчивый период нападений на державы Оси, интенсивные сражения на всех фронтах. 3 сентября (3), вторжение в Италию, безоговорочная капитуляция 8-го (5).

1944

20. MA-0-UR, орбис 1 до 1-23 января: основные сражения Итальянской кампании. Массированные бомбардировки Берлина английской авиацией, 20-е - протест Британии.

21. SO-0-UR, 30 мая: 4 июня (4,5), взят Рим. 6-е (6), высадка союзных войск в Европе.

22. MA-0-PL, 3 июня (0,5), Рим взят. 6-е (1,5), высадка союзных войск в Европе.

23. SO-0-PL, 31 июля: 25-е (6), требование союзников безоговорочной капитуляции Германии и Японии, 30-е (1), прорыв США в Нормандии. 1 августа (1), начало Варшавского восстания.

24. MA-0-NE, 2 сентября: 25 августа (5), освобожден Париж. 31 августа (2), русские берут Бухарест. 3 сентября (0), освобожден Брюссель. 5-е (1,5), СССР объявляет войну Болгарии. 12-е (4), перемирие с Румынией.

25. SO-0-NE, 27 сентября: Конференция в Дамбартон-Оакс о послевоенном планировании, положившая основу ООН, началась 21 августа и закончилась 29 сентября (17-27 (10-0), неудачная Арнем-ская битва).

1945

26. SO-0-UR, 4 июня: 5-е (1), Германия разделена на четыре оккупационные зоны под контролем Объединенной контрольной комиссии.

27. SO-0-PL, 2 августа 27 MA-0-UR, 17 августа: 6-е, Хиросима и вторжение СССР (SO-PL: 3,5, MA-UR: 7,5), 9-е (SO-PL: 6, MA-UR: 4,5), Нагасаки 14-е (SP-PL, MA-UR: 2,5), капитуляция Японии и конец Второй мировой войны.

Недостаток места не дает возможности представить столь же убедительное исследование Барбо периода 1932-39 годов, показывающее корреляцию тех же циклов Солнца и Марса с Ураном, Нептуном и Плутоном в связи с подготовкой к Второй мировой войне.

Заключение

В ретроспективе, как можно видеть из предыдущего изложения, каждый цикл и карта из иерархии вносят какой-то вклад в суммарное понимание трагической картины Второй мировой войны. Многое осталось неохваченным, но ясно, что такие методы, будучи полностью поняты, дадут возможность читать в перспективе и в ретроспективе, каким путем Вечные Идеалы переплетаются в туманных очертаниях Времени. Это не означает, что Вторая мировая война была неизбежна или что наше будущее предначертано.

Однако, данные исследования показывают, что мы значительно более ограничены, чем нам хотелось бы вообразить. Действительно, необходимо помнить,

раскрывая космические изменения, что будущие переплетения планет действительно полностью predetermined. Все такие будущие паттерны в очень реальном "уже там". Поэтому единственный способ, каким человечество может изменить свое будущее — это путем сдвига в собственном сознании. Только таким путем можем мы дать выражение этим самым творческим и деструктивным процессам Космоса на высшем и глубинном планах. Мы получаем лишь то, к получению чего открыты, так что пока мы придерживаемся осуществления наших дел на массовом уровне инстинктов, общих мнений, предрассудков и примитивных эгоистических интересов, и эти великие архетипические процессы Космоса неизбежно будут продолжать выражаться на этом плане.

Если же мы как индивидуумы или как группы индивидуумов поднимем наше сознание, действуя на уровне истинного Разума, то и циклы, раскрывающие Вечность во Времени, будут выражать себя таким же образом. Понятые и обузданные на высшем, внутреннем, индивидуальном уровне отдадут в наше распоряжение весь бесконечный потенциал и будут служить нам в сфере все возрастающего сознания. При таком их осознании человечество сможет начать переводить и превращать свои инстинктивные импульсы и взлеты фантазии в эмпирию, небесную высь.

В полном понимании "гармоник космического периода" мы найдем описание связей между человеком и человеком, человеком и нацией, нацией и нацией, между человеком и Космосом и Создателем. Однако после ужасной Второй мировой войны при помощи ее полного анализа и анализа текущих дел, эти гармонические процессы начинают становиться для нас более видимыми. Благодаря настойчивости наших исследований, безусловно, "волны и частицы" различных уровней сознания в пределах Всеобщего начнут становиться все более самоочевидными.

Поэтому теперь, если мы собираемся, изучив прошлое, взяться за небесные интерпретации будущего, возвысимся сначала до уровня истинных философов, достойных присоединиться к Платону и достойных "наблюдателей всех времен и всего сущего", чтобы принести людям не только прорицание, но и реальное понимание, которое должно заключать в себе зародыш трансформации человечества.

Библиография

Все, кто хочет более детально исследовать период Второй мировой войны, могут воспользоваться несколькими имеющимися подробными каждодневными описаниями. Между этими источниками имеются некоторые несоответствия по конкретным событиям и ни на один из них нельзя полностью положиться во всех деталях.

Argile, Christopher, *"Chronology of World War II"*, pp. 200, Marshall Cavendish, 1980. Основной краткий обзор более чем 6300 важных событий в период с 1.9.39 по 30.9.45, разделенных на 8 различных групп. Анализ 10 ключевых поворотных точек. Географические карты и фото.

Coraiski, Robert, *"World War II Almanac 1931-1945"*, A Political and Military Record, pp. 486, Hamish Hamilton 1981. Охватывает период 18.9.31-2.9.45. Содержит географические карты, фото, статистические таблицы и полезную библиографию.

Salmaggi, Cesare and Pallavisin, Alfredo, *"2194 Days of War"*, pp. 754, Arnoldo Mondadori, Milano 1977, English translation, Windward 1979. 620 иллюстраций, 84 географических карты. Охватывает период 29.9.38-2.9.45. Это наиболее полная хронология из тех, которые мне встретились. Часто приводятся полезные времена событий, хотя и не всегда надежные и не всегда выражены в стандартных временах. (Например, в случае Хиросимы ошибка во времени составляет 75 минут.)

Jung, Brigadier Peter, *"The Almanac of World War Two"*, pp. 624, Hamlyn 1981. 346 страниц хронологии, охватывающей 1919-39 годы и детально 12.8.39-12.9.45, 159 страниц о воюющих сторонах и их вооружениях, 91 страница 400 кратких биографий ключевых личностей (только годы рождения и смерти), 16 страниц цветных географических карт и фото.

Глава 14. Астрология войны и мира. Исследование Второй мировой войны Часть 3. Астрологическое определение времени

Николаас Кэмптон

Развитие Второй мировой войны 1939-45 годов и некоторых вызванных ею событий дали астрологам ценную возможность наблюдать в деталях определенные аспекты мунданной астрологии. Если считать войну приступом массового психоза, при котором весь "политический организм" проявляет симптомы такого приступа, то надо принять, что в соответствии с давно установившейся мунданной теорией, народ, вовлеченный в такую ситуацию, действует как раб звезд. Последовательность событий в военной ситуации поэтому должна быть очень "фатальной", то есть вне контроля индивидуальной свободной воли. Отсюда следует, что временные рамки политических и военных событий во время войны теоретически должны очень точно отражаться в астрологических корреляциях. Это предположение можно проверить, и Вторая мировая война дает нам благоприятную возможность сделать это, так как в течение шестилетнего периода она включала большое число независимых стран в сложную взаимозависимость вторжений и контрнаступлений. Таким образом, может быть получен материал, достаточный для проверки нашей гипотезы и одновременно достаточный, чтобы сделать надежные выводы о политических событиях и о связи микрокосма человеческого общества с макрокосмом планетарных сфер.

На основании исследования примерно тридцати карт, относящихся к войне между Германией и Великобританией, Францией, США и СССР, можно сделать следующие выводы:

1. Мунданые гороскопы, относящиеся к определенной стране или к соответствующей последовательности событий (таких как война), образует часть ряда гороскопов, иллюстрирующих последовательные воплощения на физическом плане психических изменений в коллективе. Этот факт должен демонстрироваться повторением важных областей градусов в картах.

2. Гороскопы могут также быть связаны друг с другом в смысле "горизонтальном", то есть гороскопы различных стран могут связываться друг с другом, будучи созданными при близких датах, возможно, вытекая из одного и того же события. Это ясно видно в картах нацистской Германии и независимой Польши, где оба гороскопа вытекают из сдвигов, произведенных Первой мировой войной.

3. Национальная карта содержит потенциал всех событий, влияющих на эту нацию, поскольку она продолжает функционировать как национальная карта. В этих рамках потенциал непрерывно модифицируется для карт событий, относящихся к важнейшим точкам национальной истории.

4. Гороскопы событий в которых участвуют более одной страны, могут сочетать значительные элементы национальных карт соответствующих стран.

5. Существуют иерархии проявлений среди политических событий от идеального плана вплоть до физического. Это отражается в астрологии в том, что существует последовательность гороскопов от, например, отдачи приказа о вторжении (сфера мысли, идеальный план) до действительного вторжения (физический план).

6. Существует иерархия в астрологическом установлении времени от общих условий возникновения напряжения внешними планетами при транзите по национальной карте до точного времени событий, выражающих это напряжение. Так, транзиты Плутона или Урана могут указывать год напряжения, прогрессивная Луна месяц, транзитный Марс неделю, транзитное Солнце день, транзитная Луна час и, наконец, восходящий градус эклиптики минуту конкретного события. Эта "иерархия определения времени" не является совершенной системой, но часто может быть полезна для общих определений.

Истоки войны

Распространено мнение, что истоки Второй мировой войны заключены в неудовлетворительных условиях мирных соглашений после Первой мировой войны, которые, как говорят, ответственны за глубокое желание в Германии изменить эти соглашения. Вторую мировую войну рассматривают частично как кульминацию взрыва германского негодования, питавшегося другими факторами, которые мы не будем здесь обсуждать. Мы можем проверить эту гипотезу астрологически, взяв даты окончания Первой мировой войны и мирного договора и исследовав, не повторяются ли ключевые области градусов в гороскопах нацистской Германии и начала Второй мировой войны. Области, повторения которых мы можем ожидать, это те, которые занимает Солнце

(душа страны), Луна (желание массы) и Асцендент и Середина неба (воплощение коллективной психики в государстве).

Перемирие, которое закончилось сражением между Германией и западными союзниками, было подписано 11 ноября 1918 года, а Версальский договор, зафиксировавший мирные соглашения на Западе, вступил в силу 20 января 1920 года. Находим, что при первом событии Солнце было в 18° Скорпиона, а при втором - в 19° Козерога, и можно ожидать, что эти градусы повторяются в последующих картах. Замечательно поэтому, что во время принятия присяги Адольфом

Гитлером в качестве канцлера (от этой точки ведется отсчет существования нацистской Германии) Асцендент был в 19°26' Тельца, а Середина неба (МС) в 20°53' Козерога (рис. 14.7). Отсюда можно видеть, что соглашения после Первой мировой войны заронили зерно в германское коллективное бессознательное, зерно, воплотившееся в двух картах, относящихся к концу войны. Когда, в конце концов, пришел к власти режим, поклявшийся покончить с условиями мира, положение Солнца в более ранних картах "воплотилось" в углах карты режима. Мы можем высказать еще два наблюдения методического плана:

1. Важны именно градусы *полярности*, а не градусы сами по себе, поэтому находим Солнце при перемирии 1918 года в 18° Скорпиона, а Асцендент в нацистской карте в 19° Тельца.

2. Важны именно области градусов, а не градусы сами по себе, поэтому Солнце при Версальском договоре было в 19° Козерога, а МС в нацистской карте почти в 21° Козерога. Мы увидим, что такая область градусов распространяется, возможно, более чем на четыре градуса определенной пары противоположных знаков.

Эта карта присяги Гитлера в качестве канцлера (которую будем называть "нацистской") важна, поскольку как германская агрессия начала Вторую мировую войну, так и этот гороскоп должен быть основанием всей войны в Европе вплоть до конечного перемирия. Особенно необходимо отметить чрезвычайно мощное соединение Солнца, Меркурия и Сатурна в Водолее, Луну в 5° Овна и соединение Марс-Юпитер в 19°22' Девы, представляющее способность общества к агрессии. Также значительный интерес представляет Нептун в 9° Девы, поскольку эта планета управляет фантазиями и мечтами, могущими быть причиной падений и попаданий в ловушки, ключевой фактор в любой военной ситуации, особенно когда (как в случае нацистской Германии) экзальтирован воинственный дух.

Взаимосвязь нацистской карты с другими национальными картами

Нацистский режим исторически является результатом Первой мировой войны и астрологически представляет собой переходную точку, давшую возможность Второй мировой войне выйти из наследия Первой мировой войны. Война началась вторжением Германии в Польшу, событием, "спусковым крючком" к которому послужил статус Данцига как свободного государства. Последние два государства были созданы в результате соглашений, последовавших за Первой мировой войной, и, как Данциг, так и значительная часть Польши представляли собой бывшие германские территории. Поэтому следовало ожидать, что эти два государства должны иметь тесную астрологическую связь с нацистской картой, связь, и в 21° Скорпиона, точно в оппозиции к Солнцу в карте Данцига в 23° Тельца, что повторяет область градусов, которую мы уже отметили как очень важную в нацистской карте.

Контакты между картами Германии и ее других противников не столь мощны, поскольку карты этих других стран возникли на других событиях, хотя надо отметить, что Солнце в российской карте в 16° Скорпиона, в трех градусах от нацистского Асцендента. В карте Великобритании Луна (общественное мнение) в 19° Рака, в оппозиции к нацистской МС, а французский Плутон (смерть) в 18° Тельца в соединении с нацистским Асцендентом.

Рост напряжения — 1939 год

Можно считать, что нарастание напряжений вплоть до возникновения войны, по существу содержится в нацистской карте, поскольку Плутон в ней в оппозиции и к Венере, и к МС, что указывает на мощную угрозу и правительству, и миру, и в оппозиции к Солнцу Версальского договора. Сущность карты указывает, что цель ее

произвести драматическое перераспределение сил, насильственно, если потребуется. В определенных событиях, предшествовавших самому началу войны, мы видим повторяющийся чувствительный градус нацистской карты. В частности, оккупация Чехословакии произошла при Луне в 19° Козерога и Асценденте в 11° Рыб, что подчеркивает удивительно мощный символизм натального Нептуна. Если кто-то сомневается в силе этой как-будто слабой планеты в мунданных картах, пусть обратит внимание, что нацистско-советский пакт - последний важный дипломатический акт Гитлера перед войной - был подписан при MC около 7° Рыб. В первой из этих двух карт мы также замечаем Луну в 22° Стрельца, а во второй она в 23° Стрельца, то есть обе они в квадратуре к Марсу-Юпитеру в нацистской карте. Итак, можно сделать выводы:

1. Можно видеть, что Нептун, обычно считающийся "духовной" планетой, связан с войной и выступает в роли носителя фантазий и потери ориентации.

2. Соединение Марса с Юпитером в нацистской карте является столь мощным сигнификтором войны, что эквивалентная область градусов во всех мутабельных знаках (то есть и жестких, квадратурных отношениях) повторяется в последующих картах.

Долгодействующими рамками этих событий был транзит Урана по Тельцу с достижением критической области 18-23° Телец-Скорпион в конце 1939 года. Достигнув ее, он высвободил потенциально присущее этой области градусов глубокое желание перевернуть баланс сил в Европе любой ценой. Кроме того, Плутон в 1938 году вошел на короткое время в Лев, ретроградно вышел из него и, наконец, начал свой длительный путь по Льву в июне 1939 года. Из этого положения Плутон должен был сделать оппозицию к соединению Солнце-Меркурий-Сатурн в нацистской карте, длившуюся в течение всей войны, выполняя свою роль Управителя Разрушения.

Объявление войны — август-сентябрь 1939 года

Обстоятельства, сопровождавшие начало войны, поучительны с той точки зрения, что именно то, что не должно было произойти, как раз и случилось. Первоначальное решение вторгнуться в Польшу было принято 25 августа 1939 года, а соответствующий план появился рано утром 26 августа. План, однако, кончился ничем из-за провала переговоров между Гитлером и Муссолини, и вторжение было отменено в последнюю минуту. Важно, что между гороскопами этих двух событий и какой-либо из карт, которые мы считаем базовыми, или "основополагающими" гороскопами войны, не видно важных контактов, кроме транзита Урана по Тельцу. Нет ни одного указателя временной привязки, который можно было бы ожидать, в особенности, ни Луна, ни углы не находятся в тесной связи с нацистской картой.

Только в 12.30 после полудня по центрально-европейскому времени 31 августа 1939 года Гитлер, наконец, отдал приказ о вступлении в Польшу, а первые военные действия начались в 4.17 после полуночи по центрально-европейскому времени на следующее утро; карты на оба эти времени можно считать картами начала войны. Обе эти карты имеют точную связь с нацистской картой и действуют как карты-"посредники" между нацистской картой и всеми последующими картами войны в Европе. Карта "первого приказа" имеет Асцендент в 21°41' Скорпиона и MC в 13°19' Девы, подчеркивая Асцендент и Нептун нацистской карты (рис. 14.19). Когда, наконец, примерно шестнадцать часов спустя, начались военные действия в порту Данцига (рис. 14.20), Луна входила в Овен, где должна была совершить свой ежемесячный транзит над нацистской Луной, но безукоризненную временную привязку события показывает MC в 21°41' Тельца в оппозиции к MC "первого приказа" в пределах одной дуговой минуты. Отсюда следует:

Рис. 14.19. Приказ Гитлера о вторжении в Польшу, 12.30 по СЕВ, 31.08.1939 г Берлин, 13E23, 52N30. Средний NN в 2SC03. Обратите внимание, что AS образует точную -180-UR и в -45- с MO= SA/NE Гитлера. MC= MA/истинный NN=MA/PL, и эта группа на SO/ME = SO/AS Гитлера. MC/AS приходится на ось JU/AS - NE/PL = SO/MO = UR = SU/JU = PL Гитлера.

Солнце: 07°10' Дева

Луна: 24°08' Рыбы

ASC: 21°41' Скорпион

MC: 13°19' Дева

Рис. 14.20. Первый выстрел во Второй мировой войне, 04.17 по СЕВ, 1.09.1939 г., Данциг, 18Е38, 54N21. Средний NN в OSC22. Обратите внимание, что истинный NN точно совпадает с МС. МС/АС 12СN16.

Солнце: 07°48' Дева

Луна: 02°00' Овен

ASC: 02°32' Дева

МС: 21°41' Телец

(Фактические данные карты отвечают времени 04.20 CET)

1. Нацистская карта содержит зародыш Второй мировой войны, и поэтому война могла начаться только во время астрологически связанное с нацистской картой. Когда Гитлер планировал начать войну в неподходящее время, его планы были неудачны, когда же, позднее, он выбрал подходящее время, астрологическая синхронность была точной.

2. Имеются две карты начала войны, "первого приказа" и "первого выстрела". Каждую из них можно принять за "карту рождения" войны, но на различных уровнях. Карта "первого приказа" относится специфически к намерению воевать через отдачу приказов; карта же "первого выстрела" (рис. 14.20) относится к действительной физической войне. Вторая карта астрологически явилась продуктом первой, образуя свою МС из Асцендента предыдущей, - иллюстрация проявления в политике "идеальных", или психических изменений в физическом плане.

Великобритания и Франция объявляют войну -сентябрь 1939 года

После нападения Германии на Польшу Великобритания и Франция ждали два дня, прежде чем объявить войну Германии, что они сделали 3 сентября. Значение этих двух дней ожидания показывает движение Луны в течение этого периода. Когда Германия начала свое вторжение, Луна была в Овне, повторяя положение агрессивной нацистской Луны, а 3 сентября Луна образовала соединение с Сатурном, бывшее чрезвычайно тесным, когда Великобритания и Франция объявили о своем намерении сражаться. Таким образом, прохождение Луны над "картой рождения" войны в течение двух дней после "рождения" войны обращало внимание на предел германской мощи, предел, символизируемый Сатурном, и решение двух западных союзников противостоять Германии.

Поэтому гороскопы объявления войны этими двумя странами можно принять в качестве базовых карт для всех последующих рядов событий, в которые были вовлечены эти нации в ходе войны. Гороскоп объявления войны Великобританией имеет Асцендент в 29°15' Весов. МС в 9°12' Льва это положение, как мы видели, тесно связанное с непосредственным прошлым Германии и впоследствии повторяющиеся в ходе войны. Эта МС прямо в оппозиции к английскому Марсу в 8°28' Водолея.

В гороскопах объявления войны Францией обнаруживаем значительно более ясную синхронность. Посмотрев на действующий французский гороскоп Третьей республики, находим Асцендент в 27°11' Козерога, точно в оппозиции к Марсу и Урану на куспиде седьмого дома в 25 и 27° Рака, соответственно. Такое взрывоопасное соединение показывает, что эта республика задумала участие в войне и, вероятно, будет разрушена в войне. В день объявления войны транзитное Солнце было в соединении с натальным Солнцем, транзит, чаще появляющийся при значительных событиях, чем можно ожидать. Но намного более значительно то, что транзитный Марс приближается к точной оппозиции к соединению с радикальными Марс-Уран. В самом деле, во время объявления войны Марс был восходящим, в соединении с Асцендентом в 24°25' Козерога. Когда Третья республика ставила печать на своей судьбе, Солнце и Асцендент проходили транзитом по Солнцу и Асценденту в соответствующих натальных картах, указывая, что ситуации суждено повториться во время войны.

Планетарные циклы во время войны

Мы уже говорили об "иерархии астрологической временной привязки", при которой внешние планеты обозначают периоды напряжения в один или, может быть, два года, в течение которых времена взрывов напряжения определяются транзитами

внутренних планет и восходящими и кульминирующими градусами. Мы можем исследовать этот процесс, протекавший во время войны, более детально.

Плутон

Как уже говорилось, эта планета занимает важное положение в нацистской карте как сигнификатор потенциального разрушения. В ходе войны он был в транзите в оппозиции к соединению Солнце-Меркурий-Сатурн в нацистской карте, так что его можно считать общим сигнификатором войны через транзит. Можно, однако, определить транзит Плутона более точно; если принять зиму 1942-43 годов за поворотный пункт войны (битвы в Сталинграде и Эль-Аламейне), обнаруживаем, что Плутон тогда делал транзитом точную оппозицию к натальному Сатурну. Именно тогда немецкая мощь достигла своего максимума, после чего начала убывать, по мере того, как Плутон двигался к неизбежной катастрофической оппозиции к Солнцу. Эта оппозиция стала точной только после окончания войны, но была очень тесной во время "Битвы выступа". В это время немцы предприняли свое последнее наступление на западе, когда их растянувшийся фронт напоминал по форме пузырь, пока он, подобно Плутону, не взорвался, после чего стал очевиден конец.

Нептун

Эта планета также незначительно двигалась в течение войны, но его продвижение было важно, поскольку он постепенно подходил к Весам, в которые вошел в октябре 1942 года и откуда образовал оппозицию к Луне вначале в карте войны, а затем в нацистской карте. К 4 ноября 1942 года, когда немцы потерпели существенное поражение в Северной Африке, Нептун был в пределах 1° в оппозиции к Луне в карте войны (первого выстрела). К концу последующего января немцам было нанесено крупное поражение в России. Нептун, поэтому, действовал символически, подрывая германские военные усилия, и буквально, как управитель нефти, ликвидируя доступ немцев к нефти на востоке в результате этих битв. Планета, в конце концов, пришла к оппозиции к нацистской Луне, когда Третий рейх распался.

Уран

Уран, возможно, более чем какая-либо другая планета, имел важное значение в начале войны, делая в 1939 году оппозицию к Солнцу перемирия 1918 года и соединение с нацистским Асцендентом, но значение его в ходе войны несколько снизилось. Однако, отметив, что он был в оппозиции к Асценденту карты "первого приказа", еще больше мощь этой планеты видна в том, что он достиг квадратуры с МС в карте немецкой окончательной капитуляции. В конце войны Уран был в 12° Близнецов и этот факт приобретает большое значение, если учесть, что когда Германия вторглась в СССР, Асцендент был в 17° Близнецов.

Таким образом, "трансперсональные" планеты, создают основу в которой действуют "личностные" планеты в собственной иерархии от Сатурна до Меркурия. Рассмотрим примеры для каждой из них:

Сатурн, указывающий на повышенную ответственность и действия, очень важные для будущего, проходил транзитом над нацистским Асцендентом, когда Гитлер расширил масштаб войны и тем самым гарантировал, что проиграет ее, объявив одновременно войну США и СССР.

Юпитер, проходивший транзитом нацистский Нептун и МС "первого приказа" в 1945 году, принес создание мира и обещание справедливости.

Марс, проходивший транзитом нацистскую МС, принес объявление войны.

Венера в транзите по Солнцу во время оккупации Чехословакии, сохранила мир во время инцидента, который мог привести к войне.

Меркурий в транзите в оппозиции к нацистскому Солнцу был во время подписания нацистско-советского пакта.

Каждая планета, поэтому, играла определенную роль и в определении времени событий, и в природе этих событий, но самой существенной планетой в точной временной привязке событий часто оказывается Луна.

Лунные циклы

Во время войны ходили слухи о том, что Гитлер был убежден, что успех или неудача военных предприятий зависит от фазы Луны при их начале. Астрологических данных, в подтверждение этого нет, но есть масса подтверждений, что более сложные циклы Луны в значительной мере связаны с временной привязкой таких предприятий.

Мы уже отмечали, что могут быть важны транзиты к натальной Луне других планет, особенно Нептуна, однако Луна играет активную роль в астрологической временной привязке, что можно рассмотреть по нескольким направлениям.

1. *Транзиты Луны к ее собственной позиции.* Луна в карте нацистской Германии была в 5°02' Овна и обнаруживается, что в определенные критические моменты, Луна возвращается в это положение. Например, при вторжении в Польшу Луна была в 2°0' Овна, а в момент окончательной капитуляции в 1945 году Луна была в 6°32' Овна.

2. *Транзиты Луны к другим натальным позициям.* Например, Луна была в соединении с нацистской МС во время чешской оккупации и в соединении с Сатурном в карте "первого приказа", когда Великобритания и Франция объявили войну.

3. *Аспекты Луны к другим планетам, не явным образом связанными с картами "рождения".* Например, видно, что цикл Луна-Сатурн существует в различные критические моменты войны. Мы отмечали соединение Луна-Сатурн во время объявления войны Францией и Великобританией, но были и другие случаи. Луна была в соединении с Сатурном, когда Германия вторглась в Скандинавию, тем самым перенесла войну на восточный фронт; когда Германия вторглась в СССР, драматически расширив войну на востоке; и когда сдались последние немецкие войска в Европе примерно через 8 дней после формального перемирия.

4. *Аспекты прогрессивной Луны.* Они чрезвычайно интересны, потому что через прогрессии мы имеем дело с символическим представлением о потоке времени, связывающим нас со взглядами на мир греков и вавилонян. Во вторичных прогрессиях один день эквивалентен одному году точно так же, как год эквивалентен Великому году Платона в 36000 лет. Мы можем рассмотреть прогрессии Луны во время войны, взяв в качестве натальной карты гороскоп "первого приказа". Находим, что в октябре 1942 года поворотный пункт в судьбах Германии символизировался соединением прогрессивной Луны с натальным Сатурном. В июне 1944 года союзные армии высадились в Нормандии, откуда начали продвигаться в северную Германию и видим, что в это время прогрессивная Луна была в 22° Тельца не только в соединении с натальным Десцендентом, но и аспектировала углы в карте "первого выстрела" и нацистском гороскопе.

Солнце

Все движение этих переплетающихся циклов заключено в цикле Солнца, воплощении души. Именно 31 января 1943 года была уничтожена германская армия в Сталинграде. Этот день был днем рождения нацистского государства и, таким образом, возвращение Солнца к своему натальному положению совпало с наиболее судьбоносным днем в истории этого государства. Во время перемирия 11 ноября 1918 года Солнце было в 18° Скорпиона, и значение этого обсуждалось. Невероятно, но в полночь 8-9 мая 1945 года, когда Германия осуществляла условия перемирия после Второй мировой войны, Солнце было в 18° Тельца, точно в оппозиции. Таким образом, весь предвоенный и военный период был заключен внутри символического путешествия Солнца с одной стороны зодиака в другую. Это напоминает вавилонское и греческое представление, что цикл содержит сумму всех возможностей, так что собрания планет на противоположных полюсах цикла представляет интервал между различными циклами существования цивилизации.

Углы

Наиболее точное определение времени мунданных событий — по повторению определенных восходящих или кульминирующих градусов. Таким путем обнаруживаются углы различных "базисных" карт, проявляющиеся в картах событий, вытекающих из этих "базисных" карт. Карты таких событий, как начало конкретной кампании, дают их собственные углы, много раз повторяющиеся в этих кампаниях. У

нас уже был пример нацистского Асцендента в 19°26' Тельца, который воспроизводился во множестве последующих событий, таких как вторжение в Польшу, капитуляция Дании (Асцендент в 22° Тельца) и вторжение союзников в Нормандию (МС в 21° Скорпиона). Далее, имеем случай МС в карте "первого приказа", 12° Девы. Ее можно назвать "картой второго поколения", в которой МС возникла в результате повторения Асцендента-Десцендента нацистской карты. И этот угол МС настойчиво повторялся в течение всей войны вплоть до сдачи немцев американцам 7 мая, когда восходящим был 13° Рыб.

В течение войны отдельные кампании создавали свои собственные чувствительные точки. Так, когда немцы оккупировали Нидерланды 10 мая 1940 года, МС была в 17° Козерога, унаследованном от нацистской МС в 21° Козерога. Эта МС породила Асцендент в 9°8' Тельца, угол, повторявшийся затем в течение западной кампании от капитуляции Дании (МС в 9°48' Скорпиона) до вступления германских войск во Францию (МС в 9°48' Тельца),⁸ когда основные циклы производят вторичные начальные точки и субциклы внутри больших циклов.

День высадки союзных войск в Европе - 5-6 июня 1944 года

Мы уже отмечали это событие и большие циклы внешних планет и прогрессивной Луны, символизировавшие упадок Германии. События этих дней особенно информативны с астрологической точки зрения, поскольку весь процесс вторжения имел место в двух странах и включал армии четырех стран и распространялся не только на большие территории, но и во времени — примерно на восемнадцать часов. Приказ о начале вторжения был отдан в 4.00 после полуночи 5 июня 1944 года, что дает МС в 12° Козерога и асцендент в 0° Тельца. Эта карта прямо относится к Великобритании, поскольку приказ был отдан именно в Лондоне. МС точно в оппозиции к МС Великобритании, а Асцендент точно в оппозиции к Асценденту объявления войны Великобританией. Таким образом, эта карта сочетает карту основания Великобритании и карту, изображающую вовлечения этой страны в войну. Движение флота началось в 6.00 после полуночи, двумя часами позже, и в это время МС была в 11° Водолея в соединении с МС французского перемирия в 1940 году и в оппозиции к МС объявления войны Великобританией. Как уже отмечалось, Асцендент в этой карте, 16° Близнецов близок к восходящему градусу объявления Германией войны СССР.* Первые подразделения высадились примерно шестнадцать часов спустя, и в это время МС была в 21° Скорпиона, повторяя угол в Тельце-Скорпионе, как бы лежащий в центре нацистской Германии. Таким образом, три гороскопа удивительно сочетаются в гороскопах, относящихся к участию четырех главных противников.

Капитуляция - 4-8 мая 1945 года

Как мы имеем различные карты начала войны, так и окончание войны растянулось на 4 дня, когда германские войска капитулировали в соответствии с рядом различных соглашений. Они по-разному связаны со странами-участницами. Например, когда немцы сдавались британцам 4 мая, восходящим был 13° Весов в соединении с ASC Великобритании. Но интереснее всего сравнение с картами начала войны. Напомним, что это были карты "первого приказа" и "первого выстрела". Они параллельны картам конца войны — согласия Германии прекратить борьбу и карте формального окончания войны. (рис. 14.21.) Так, когда был подписан "первый приказ", ось МС-ИС была в 13° Девы-Рыб. А когда в 1939 году был сделан "первый выстрел", Луна (воля массы) была в 2,6° Овна, когда война формально закончилась в 1945 г., Луна была в 6°32' Овна. Тогда мы имеем не только переплетающиеся серии "циклов в циклах", но встречаем циклы, бегущие параллельно, и действующие в разных планах существования — циклы мира мысли и циклы мира физического действия. Каждый цикл имеет свой собственный ход развития и, как говорили вавилоняне, действует принцип "вечного возвращения".

* Как известно, фашистская Германия напала на СССР без объявления войны. Следует заметить, что несколько однобокий астрологический анализ событий Второй мировой войны и, пусть небольшие, но все же ошибки в датах, связанных с участием СССР в войне, вполне понятны (хотя это их и не оправдывает), так как авторы книги — англичане. Надеемся этот досадный пробел восполнят исследовательские работы российских астрологов. (Прим. ред.)

Рис 14.21 **Финальная капитуляция всех германских войск. 24.00. СЕВ, 8 мая 1945г., Берлин. Истинный NN в 10CN34 точно на AS/МС рис. 14.20**
(00-00 в ночь с 8 на 9 мая, GMT=22-00 8 мая - летнее Среднеевропейское время)

Солнце: 17°55' Телец

Луна: 06°32' Овен

ASC: 26°04' Стрелец

МС: 02°12' Скорпион

Библиография

Campion, N. "The Astrology of the Second World War", London, 1983.

Firebrace, R. C. "Warsin the Sideral" Moray Series No. 2 (London, 1959).

Примечание. Данные, на которых основан материал этого раздела, были предоставлены отделом архивов Лондонского имперского военного музея.

Глава 15. Астрология наций

Майкл Бэйджент, Николас Кэмптон, Чарльз Харви

Нации и индивидуумы велики в равной мере, и анализ национальных карт столь же сложен, как и карт индивидуальных. Наша проблема как астрологов состоит в том, что мы видим, что национальная карта работает в массовой психологии, в событиях, в отношениях с другими нациями, и очень трудно начать делать что-то конструктивное, чтобы поднять национальное сознание до такого потенциала, чтобы негативные энергии заработали созидательно. Может быть, когда-нибудь Объединенные Нации будут не только ритуализировать психодраму своего собрания, но также помогут враждующим нациям и их лидерам выбрать пути, на которых они смогут справиться со своими астропсихологическими конфликтами.

После первого издания этой книги Николас Кэмптон составил первое обширное собрание национальных гороскопов ("Книга мировых гороскопов" Лига независимых астрологов, 1995), существенное дополнение к данной книге. Там, где они надежны, приводятся более одной карты по каждой стране, и для каждого использованного времени указываются источники. Наше знание таких карт еще далеко от совершенства, но, по крайней мере, теперь у нас есть центральные стержневые данные, и корреспонденты со всего мира направляют нам дополнительную информацию с ценными документальными подтверждениями.

Кроме того, необходимо подчеркнуть, что наши астрологические знания еще несовершенны, и нынешние представления всегда подлежат изменению и пересмотру в свете будущих исследований. Также и долгосрочные прогнозы для конкретной нации могут быть изменены, если возникает непредвиденное краткосрочное развитие¹.

Для основной интерпретации мунданных гороскопов мы всегда рекомендуем две книги: "Mundane Astrology" Raphael и "Mundane Astrology" H. S. Green, обе опубликованные на рубеже столетий и в последнее время не издававшиеся. Обе намечено выпустить в одном томе осенью 1991 года издательством W.Fonlsham and Co.

Любому предсказанию должно предшествовать значительное количество исторических исследований, так как вначале необходимо оценить, какие области рассматриваемого гороскопа значимы. Когда это сделано, можно двигаться дальше к ориентировочному анализу будущих тенденций, конечной целью которого будет предусмотреть приближение стрессовых точек в коллективной психике.

Те, кто пока лишь пробует погрузиться в воды мунданной астрологии, обнаружат, что отслеживание транзитов к некоторым из базовых карт и обращение к ним, когда об этих странах будет идти речь в новостях, научит гораздо большему, чем любое теоретизирование.

Континентальные гороскопы - Николас Кэмптон

В течение прошедших десяти лет мы формировали точную базу данных по национальным картам, и в ходе этой работы обнаружили интереснейшие факты. Прежде всего, ясно, что все ряды национальных и сверхнациональных карт (такие как карты Великобритании, ЕЭС, НАТО и т.д) связаны общими темами. Эти темы проявляются в астрологических факторах, общих для таких карт.

Мы также выдвинули концепцию континентального гороскопа, карты, связанной буквально с данным континентом или регионом. Так, карты начала и конца Первой и Второй мировых войн в Европе это более чем карты войн: это критические точки, в которых Европа 20-го столетия переопределила свою форму и направление развития. Карта конца Второй мировой войны (рис 14.21) может, поэтому, рассматриваться как гороскоп послевоенной Европы. Очевидно, такая важная карта имеет глобальные отзвуки, но на Востоке имеется отдельный набор гороскопов войны с Японией.

Рис. 15.1. Европейское сообщество (ЕС), официально вступившее в существование в 00.00 по средневропейскому времени 1 января 1958 года. Построено на Брюссель, 50N50, 4E20, административную столицу ЕС. Солнце: 10°02' Козерог

Луна: 10°23' Телец
ASC: 29°36' Дева
МС: 29°29' Близнецы

Карты договоров также имеют очень большое значение. Гороскоп Римского договора, статьи которого образуют Европейское сообщество, очевидно, является континентальной картой Европы,² как и гороскоп момента, когда вступило в существование ЕЭС в 11.00 после полудня по Гринвичу 31 декабря 1957 года в Брюсселе (рис. 15.1). Холодная война в Европе также имеет свою историю, и мы рекомендуем считать важной следующую дату. Ялтинская конференция, на которой Рузвельт тайно договорился со Сталиным, что Советский Союз после Второй мировой войны будет иметь сферы влияния в Восточной Европе, началась в 4.15 после полудня 5 февраля 1945 года.³

Термин "Железный занавес", характеризующий деление Европы на восточную и западную зоны, вошел в обиход вскоре после знаменитой "Фултонской речи" Черчилля, примерно в 3.30 после полудня 5 марта 1946 года.⁴ Берлинская стена стала главным символом Железного занавеса в Европе, и время, которое мы принимаем за его начало, это 5.00 после полуночи 13 августа 1961 года,⁵ когда солдаты начали разматывать колючую проволоку на Потсдамерплац.

Революции 1989 года породили, по меньшей мере, три новых континентальных гороскопа Европы, каждый на момент, приветствовавшийся как конец холодной войны. Первый был в 5.57 после полудня 9 ноября 1989 года, открытие прохода в Берлинской стене.⁶ Второй — на Лондонскую декларацию, примерно в полдень 6 июля 1990 года, когда НАТО отменил противостояние с восточной Европой.⁷ Третий был примерно в 9.00 после полуночи по Гринвичу 19 ноября 1990 года, когда в Париже НАТО и Варшавским пактом был подписан Договор об обычных вооруженных силах в Европе.⁸ Этим событием открылась Парижская конференция 34-х наций, которая закончилась Парижской хартией от 21 ноября, обещавшей будущее мир и сотрудничество в Европе.

Кроме того, имеется по крайней мере пять новых хорошо установленных национальных гороскопов — на объединение Германии и революции в Польше, Венгрии, Чехословакии и Румынии. В этих картах общие позиции внешних планет соединены космической сетью, которая связывает также революции, соответственно: новое Солнце Германии в соединении с Солнцем Франции и Китая и в квадратурах с Солнцем США, СССР и Великобритании; новый Асцендент Польши приходится на критический европейский градус 19° Скорпиона. Итак, новый порядок продолжает старый!

Финальной стадией нынешней серии группировок в Козероге, соединений Уран-Нептун в 1993 году, будет совпадение со вступлением в силу в 11.00 после полудня по Гринвичу 31 декабря 1992 года Акта о единой Европе. Это решающий момент на пути к европейскому единству. Нынешние двенадцать членов Европейского сообщества объединяются в федерацию, которая определенно ограничит их экономический суверенитет и представит решительный отказ от политического суверенитета. Этот гороскоп (рис. 15.2), построенный на Брюссель, является ключевой картой для выяснения следующей фазы объединения Европы. Этот гороскоп, очевидно, действует в рамках гороскопа ЕЭС, но будет, тем не менее, очень существенным при движении Европы в новое тысячелетие.

Рис. 15.2. Акт о единой Европе, входящий в силу в 00.00 по средневропейскому времени 1 января 1993 года. Построен на Брюссель, 50N50, 4E20, административную столицу ЕЭС.

Солнце: 10°33' Козерог
Луна: 08°23' Овен
ASC: 29°58' Дева
МС: 29°57' Близнецы

Гороскоп Соединенного Королевства - Николас Кэмптон

История Соединенного Королевства ставит астролога перед почти ошеломляющим рядом дат, на которых может основываться национальных гороскоп.⁹ Существует четыре основных возможности:

1. Коронация Эдгара — первого коронованного короля Англии — 11 мая 973 года.
2. Коронация Вильгельма Завоевателя - 25 декабря 1066 года, после которой уже не было успешных вторжений в Англию.
3. Основание Великобритании - официальный союз Англии и Шотландии в 00.00 часов по местному времени 1 мая 1707 года.
4. Основание Соединенного Королевства — официальный союз Великобритании и Ирландии в 00.00 часов по местному времени 1 января 1801 года (рис. 15.3)

Рис. 15.3. Соединенное Королевство, 00.00 по местному времени, 1 января 1801 года, Вестминстер, 51N30, 00E07. Вступление в силу союза Великобритании и Ирландии.

Солнце: 10°11' Козерог
 Луна 19°26' Рак
 ASC: 07°10' Весы
 MC: 09°20' Рак

Кроме того, были признаны полезными следующие карты:

5. Гороскоп ингрессии в Весы 410 года. Это была самая близкая кардинальная ингрессия по отношению к дате письма римского императора Гонориуса к гражданам Британии осенью 410 года, в котором он советовал им самим заботиться о своей защите. Это письмо было равносильно провозглашению Британии независимой от Римской Империи.
6. Завершение битвы при Гастингсе 14 октября 1066 года, после которой Англия попала под нормандское правление.
7. Провозглашение Якова VI Шотландского Яковом I Английским, после которого Англия и Шотландия, управлявшиеся одним и тем же королевским домом, постепенно сливались в единое целое.
8. Славная революция: 13 февраля 1689 года Вильям III и Мария II поклялись признать Декларацию Прав, после чего суверенность постепенно переходила от монархов к парламенту. Это самый близкий к гороскопу конституции Соединенного Королевства.
9. Образование Соединенного Королевства Великобритании и Северной Ирландии в 3.28 после полудня 7 декабря 1922 года после провозглашения 6 декабря независимости Ирландского Свободного Государства.
10. Карта членства Соединенного Королевства в ЕЭС в 11.00 после полудня по Гринвичу 31 декабря 1973 года.

Каждая из этих карт имеет собственный характер, хотя, как мы должны ожидать, они имеют общие связывающие все их темы. Главная из них — это упор на элемент Земли, явление, которое можно проследить назад к соединению Сатурна, Нептуна и Плутона в Тельце осенью 410 года н.э. Земной элемент вновь силен в карте коронации Эдгара, которая, построенная на полдень, обнаруживает Солнце в соединении с MC в 23° Тельца и восходящую Деву. Если принять эту карту в качестве гороскопа Английского англо-саксонского королевства, то интересно отметить, что Нептун был в 24° Тельца, проходя транзитом Солнце и MC в солнечный полдень во время нормандского вторжения. Возможно, этот транзит следует считать ведущим к разложению старого режима.

Карта коронации Вильгельма в 1066 году имеет Солнце в 9°53' Козерога, а карта объединения Англии и Шотландии имеет Солнце в соединении с IC в 20°29' Тельца и 15° Козерога восходящий, а при объединении Великобритании и Ирландии Солнце было в 10°11' Козерога в соединении с IC. Из основных национальных карт только карта 1922 года нарушает паттерн.

Какое значение мы можем приписать акценту на Земле в данном ряду национальных карт? Возможно, он показывает адское упорство, с каким Англия добиралась к доминированию над своими соседями в Уэльсе, Шотландии и Ирландии. Этот процесс занял у Англии -Тельца-Козерога - около тысячи лет, и когда в 1801 году он завершился, Англия быстро двинулась к коммерческому и финансовому доминированию над всем миром. К сожалению, у нас нет эффективных гороскопов Уэльса, Шотландии и Ирландии до английских завоеваний, так что никакое реальное

астрологическое сравнение невозможно. Но мы можем позволить себе немного порассуждать.

Асцендент в карте 1801 года почти точно в средней точке близне-- цовского и водолеевского Асцендентов в карте 1922 года. Не можем ли мы поэтому предположить, что воздушный элемент особенно свойственен ирландской части Соединенного Королевства и, возможно, также Ирландии как единице, отдельной от Соединенного Королевства? Это предположение может быть проверено, если обратиться к истории Ирландской республики после провозглашения независимости. Что касается самой Великобритании, нельзя ли предположить, что отсутствие Земли в карте 1922 года представляет распад империи, основанной на принципах Земли? Однако, в случае карты 1922 года, построенной на Белфаст, MC смещается в 29°32' Козерога, обнаруживая консерватизм ольстерских юнионистов и цепкость, с которой они боролись за сохранение союза.

Мы видим мощь Земли в английской истории как великую национальную традицию, и это была первая нация в мире, испытавшая как аграрную, так и индустриальную революции. В самом деле, материальные, промышленные и экономические условия современной жизни были созданы в Англии. С точки зрения национального характера приходят на ум характеристика Наполеона английской нации как лавочников и такие образы, как "Джон Буль" (Бык, Телец) и "Британский бульдог". Центральным моментом английской национальной мифологии является "подчинение" народа и "преуспевание в работе", какие бы ни были обстоятельства и несмотря на тяжелые условия. В экстремальной форме имеем архетип "бешеной собаки" - англичанина, который не только выходит из дома при полуденном солнце, но до обеда еще завоевывает несколько стран. Англия также один из центров "протестантской рабочей этики", хорошо символизируемой трином от Солнца в Козероге к Сатурну и Юпитеру в Деве (в 6-м доме в карте на солнечный полдень).

Зодиакальное управление Англии, созданное почти 2000 лет назад Клавдием Птолемеем, был Овен, и тот факт, что Овен был восходящим в полдень в день коронации Вильгельма I, дал основание астрологам продолжать говорить об Англии как о нации Овна. В этом можно усмотреть определенную долю справедливости, так как медленным образом действия типа Телец-Козерог Англия в самом деле боролась за свое владычество над большей частью мира. Возможно, сочетание принципов Земли и Огня ответственно за так называемый "дух Дюнкерка", убеждение, что не только англичане хорошо работают в неблагоприятных обстоятельствах, но и что они сработали наилучшим образом в середине войны. Интересно отметить, что в 1982 году "дух Дюнкерка" был возрожден в виде фолклендского фактора", когда транзитный Сатурн делал квадратуру к натальному Солнцу и в карте 1066, и 1801 годов и соединения с Десцендентом 1066 года и Асцендентом 1801 года.

В 1980-х годах овненская Англия преуспела в экспорте на европейский материк двух своих самых неприятных качеств: консервативной бритоголовости и жестокости футбольных болельщиков. И в конце 1990-х годов Англия стала самым крупным после США военным участником в Войне в Заливе. Говорят даже, что войны бы не было вообще, если бы Маргарет Тэтчер не удалось убедить президента Буша, что с его стороны необходим военный ответ на иракское вторжение в Кувейт.

Когда страна имеет целую серию национальных гороскопов, всегда трудно решить, какой из них надо использовать и при каких обстоятельствах. Однако, гороскоп 1801 года обеспечивает и чрезвычайно адекватный анализ национального характера, и оказывается наиболее точным в отношении корреляций между основными событиями и планетарными транзитами. Солнце в консервативном, материалистическом Козероге усиливает идею рабочей этики, но на IC оно также представляет чрезвычайную мощь земельных и промышленных интересов в самом основании британской системы в 18 и 19-м столетиях. Также в нем видна необычайная политическая устойчивость Британии и сопротивление изменениям. Но в этой карте есть три главных оппозиции, одна из которых пролегает между Солнцем и Луной. Несомненно, это очень напряженный гороскоп, и хотя основная Британия очень стабильна, связь с Ирландией не приносит английским правителям ничего, кроме трудностей.

В рамках национальной мифологии фраза "дом англичанина - его крепость" воплощается в трине от Солнца к IC (дом) к Марсу (замок, крепость).

Сама Луна, управительница "масс", в 10-м доме (правительство) символизирует сень парламентской демократии, тогда как Меркурий в Стрельце в 3-м доме, видимо, указывает на замечательное распространение английского языка во всем мире. Венера в Водолее (рационализация эмоций) в оппозиции с Сатурном (торможение и запреты) определенно отражают качество менталитета "держаться молодцом", стыдиться выражать публично эмоции или впечатления. Она также напоминает нам, что викторианцы прятали ступни ног, настолько преследовало их все, что пробуждалось частями человеческого тела. Восходящие Весы представляют мифы спортивного типа, как "честная игра", "дух команды", "участвовать в игре", "не давать сбросить себя в сторону".

Что касается правительства, Весы представляют также проверки и уравнивания, которые являются очень важными для действия конституции, а в иностранных делах навязчивое стремление к поддержанию "равновесия сил", преобладавшее в британской стратегии в течение, по крайней мере, 500 лет. Марс в 8-м доме указывает на многочисленные войны в поддержку коммерческих интересов, а оппозиции Марса к Нептуну говорит о морской мощи, поддерживающей экономическую империю. Нептун во 2-м доме также обнаруживает склонность к финансовым и банковским мошенничествам в Великобритании. Юпитер в 10-м доме указывает на высокое, в основном, уважение, поддерживаемое в отношении парламентской системы правления, а также на гордость, которая разрушает столь многие правительственные мероприятия. Секстиль от Юпитера к Урану, возможно, показывает постоянный, но легко протекающий (секстиль) процесс обновления, по которому развивается конституция. Сатурн в 11-м доме указывает на излишний консерватизм палаты общин и, может быть, также на ее серьезную ограничительную роль в отношении исполнительного правительства.

Уран на Асценденте говорит о национальном характере, о новаторском духе, который лег в основу аграрной и промышленной революций. Квадратура Урана к Солнцу показывает и известную английскую эксцентричность, и упрямство на международном уровне, приведшую, например, к тому, что в 1940 году нация оказалась "один на один" с Гитлером.

Плутон в 5-м доме в квинконсе с Юпитером, несомненно, имеет влияние на культурную жизнь нации, и предположение это порождено транзитом Урана и Плутона по противоположному знаку Девы в 1960-х годах, когда Англия и живущий современной жизнью Лондон стал одним из центров мировой моды.

В течение 1980-х годов гороскоп 1801 года постоянно показывал свою пригодность, возможно, благодаря планетарным паттернам, образующим почти точный фиксированный большой крест и поэтому значительно более сильным, чем в каком-либо другом национальном гороскопе. В самом деле, именно изумительная синастрия Маргарет Тэтчер с этим гороскопом обусловила ее, беспрецедентное в 20-м столетии, влияние на британскую политику в течение одиннадцати лет, с 1979 по 1990 год. Самые травматические события периода Тэтчер также совпадают с интенсивными транзитами по ее карте. Внутренние городские мятежи 1981 года, самые сильные гражданские беспорядки современности всеобщей забастовки 1924 года, имели место, когда соединение Юпитер-Сатурн в Весах прошло над Асцендентом и Плутоном, также в Весах, в квадратуре с Луной. Фолклендская война в следующем году была "включена", когда Сатурн и Марс сделали квадратуру к натальной Луне, аспект насилия и борьбы.

Солнце в 10° Козерога находится в значимой области градусов вместе с Солнцем в гороскопах США, СССР (построенном на 1922 год), Китая, Франции и Германии, не говоря уже об МС ООН. Отсюда следует, что Великобритания была субъектом интенсивных давлений, явившихся следствием оппозиции 1989 года Юпитера к Сатурну и Нептуну в 10° Рака-Козерога, последовавшей непосредственно после транзита Урана. Эта конфигурация была усилена тем, что Солнце на IC было точно в оппозиции к МС в 9° Рака. Юпитер на МС в ноябре 1989 года принес чувство национальной надежды, казалось, что холодная война, наконец, закончилась. Однако, настроение это, не было характерным именно для Великобритании, особенным же был тот факт, что тэтчеризм, превалирующая идеология Великобритании 1980-х годов, торжествовал победу в то время, когда правительства, приходившие к власти в Восточной Европе, были решительно настроены похоронить все, что пахло социализмом.

Транзиты над IC совпали с массовой общественной оппозицией подушному налогу, введенному для финансирования местного управления. Налог был введен в Шотландии 1 апреля 1989 года при транзите Сатурна и Нептуна над IC, а в остальной Британии 1 апреля 1990 года при Уране точно в соединении с IC и соединении его с Нептуном в пределах 5 градусов. Общественной реакцией была истинно уранианская наэлектризованность. От анархистского бунта на Трафальгарской площади до остановки целых групп членов местных советов-консерваторов. Уран и Нептун на IC разрушили поддержку правительства. В конце концов в октябре-ноябре 1990 года, когда транзитный Сатурн был в оппозиции к натальной Луне, Маргарет Тэтчер была смещена с должности, в знак протеста против введения налога ее правящей партией. Уран в соединении с натальным Солнцем-IC приносит революцию, но Солнце в положительном Козероге, и возбуждение этих осенних дней расходовалось в коридорах власти в истинно британской сдержанной манере. И, конечно, ничего спасительного не произошло оттого, что новый премьер-министр, Джон Мэйджер (родился в 2-4.30 после полуночи 29 марта 1943 года в Уимблдоне) был рожден с квадратурой Солнце-Луна в 8° Овна-Козерога, точно аспектирующей эти национальные транзитные и натальные положения. Мэйджер вступил в должность премьер-министра (10.36 после полуночи 28 ноября 1990 года) при Асценденте в 12°54' Козерога, который был в пределах двух минут орбиса от Урана в 12°56' Козерога.

Транзиты Козерога в 1989-1993 годах, конечно, были усилены в случае Британии тем, что натальная Луна в 19° Рака в точной оппозиции к тройному соединению Урана и Нептуна с февраля по октябрь 1993 года. Это указание на продолжительную политическую нестабильность, когда общественное мнение легко поддается идеалистическим обращениям. Могут быть возбуждены большой энтузиазм, оптимизм и национализм, которые могут сочетаться с путаницей, бестолковостью и некомпетентностью правительственных органов. При столь сильных Козероге и Раке можно ожидать, что мотивирующим факторами окажутся ностальгия и сентиментальность. Материализм Козерога может оказаться идеализированным, как никогда, и это при борьбе Урана за нахождение новых форм поведения. С приближением Урана до узкого орбиса к натальной Луне в декабре 1992 года, Юпитер, проходящий над Асцендентом, приносит инфляцию и различного рода преувеличения при оппозиции Марса к натальной Луне. Но наиболее мощная конфигурация характерна для сентября 1993 года, когда Марс и Юпитер делают соединение с натальной Луной. В глобальном плане такое выстраивание указывает на безрассудный авантюризм и неограниченный идеализм. Несомненно, это аспект религиозного фанатизма, крестовых походов, кампаний во имя чего-то, а также войн, проникшихся духом полной нереальности. Надеемся, что изучающие мунданную астрологию будут следить за событиями с эфемеридами наготове — самое лучшее, что можно сделать, чтобы проследить, какую именно форму примут события и тем самым изучить астрологию практически. Точно так же, как мы сейчас оглядываемся на транзиты 1982 года и продолжаем их изучать, так и конфигурации 1993 года дадут пищу для астрологического анализа следующего столетия. Но необходимо иметь в виду, что, как это было в 1989 году, главный фокус событий может оказаться незамеченным, и Британия может измениться вследствие неких связей или участия в развитии вне нашей страны.

Должен быть новый взгляд на транзиты по натальной Луне, поскольку в 1993 году суверенитет должен быть безвозвратно передан ЕЭС. Урана и Нептуна над Луной достаточно для описания столь радикального изменения во власти британского парламента, но сентябрьские аспекты обозначают что-то более сильное в области народного чувства. Гороскоп, построенный на момент вступления в силу Единого Европейского Акта (11.00 после полудня по Гринвичу 31 декабря 1992 года), указывает на трудности для Соединенного Королевства в рамках новой системы. Могут быть, например, трудности из-за конфликта английского общественного права с римским правом. Гороскоп также указывает на возможность значительной излишней расточительности и экстравагантности, что всегда вызывало возмущение Британии в отношении ЕЭС.

Сразу по окончании транзитов в Козероге, начнет давать о себе знать прохождение Плутона по Стрельцу. Если Плутон в 5-м доме связан с британской способностью создавать популярных артистов поразительного разнообразия от

"Роллинг Стоунс" до "Секс Пистолс" и их глубоким влиянием на западную популярную культуру, уступающим лишь США, чего можно ожидать, когда Плутон будет делать квадратуру с натальным Плутоном? Первое предположение — новое помешательство на эстраде. Плутон в 5-м доме должен быть также связан с резким усилением проблемы насилия над детьми, особенно сексуального насилия, в конце 1980-х годов. Однако, Венера в 5-м доме также будет играть здесь свою роль: в 1990 году, когда транзитный Плутон образует свое соединение с натальным Нептуном (воображение, заблуждение) и квадратуру с натальной Венерой, социальные работники во многих областях под влиянием пропаганды фундаменталистских христиан, начали подозревать существование сетей сатанистов, подвергающих сексуальному насилию и даже убивающих детей. Охота за ведьмами была остановлена, когда была доказана беспочвенность подозрений, но все это событие, оказавшееся наиболее болезненным для тех, кто был несправедливо обвинен, было присуще способности Плутона и Нептуна совместно создавать безумные истерии.

Интересно отметить, что с 1996 по 1997 год Уран выстроится в линию с Плутоном в оппозиции с натальным Юпитером, в секстиле с транзитным Плутоном и в полусекстиле с натальным Плутоном: наверняка это указание на радикальную (Уран) и потрясающую (Плутон) новую манию. В феврале 1997 года транзитный Юпитер присоединится к Урану в оппозиции к натальному его положению, усилив воздействие Плутона и в конце года его транзиты к натальной Венере. Почти сразу после этого, в январе 1998 года, Нептун входит в Водолей, добавляя элемент идеализма и фантазии.

Очевидно, необходимо включить и другие факторы; так, натальный Юпитер в 10-м доме, так что это коснется, индивидуально и коллективно, членов парламента в соответствии с известной фразой: "Вопросы будут задаваться в дом". (Игра слов: house — просто дом, астрологический дом и палата парламента). Натальный Уран в 12-м доме вносит элемент неизвестности, но также управляет тюрьмами и благотворительными учреждениями. Если обратиться к детям, надо рассмотреть такой фактор, как образование.

Могут быть и другие относящиеся к делу гороскопы. Например, гороскоп полета управляемого человеком аппарата с двигателем имеет 5° Стрельца на МС, так что транзит Плутона этой точки, несомненно, будет означать важные продвижения и события в авиации. Транзит Юпитером Асцендента управляемого полета (19° Водолея) в декабре 1987 года совпадает с транзитом Ураном Сатурна в 6° Водолея в той же карте. Ясно, что эти аспекты убедительно говорят о механических трудностях, но также и о возможных крупных технологических успехах. Чтобы далее проверить эти возможности, надо обратиться к транзитам внутренних планет и лунациям. Например, лунное затмение 26 февраля приходится на 8° Рыб в квадратуре с Плутоном.

Но совсем иное дело, будут ли эти события относиться к Соединенному Королевству. Определенно можно сказать, что в 1997-98 годах, когда Плутон будет в Стрельце, а Уран с Нептуном войдут в Водолей, общее настроение изменится и воспоминания с окраской Козерога 1980-х годов потускнеют. Возможно, 1990-е годы не достигнут истинного своего характера до 1997 года. Этому не следует удивляться, так как и циклический индекс Барбо, и цикл солнечной активности должны достичь в это время минимума, указывающего на коллективную поворотную точку.

Кроме того, видимо, существуют явления, проявляющие свой характер примерно в середине десятилетий, по крайней мере, относящиеся к делам 5-го дома (полярной культуры): естественно, что 1940-е сменились в 1945 году, когда закончилась война, но пятидесятые начались в 1955-56 годах с рок-н-роллом, шестидесятые в 1966-67 годах с ЛСД и появлением хиппи, семидесятые начались в 1976 году с панками, а восьмидесятые по-настоящему возникли в 1986-87 годах с появлением яппи и, в Великобритании, "Биг Бэнг", нарушившего работу лондонской фондовой биржи. Здесь работает иной процесс, поскольку все эти даты совпадают с минимумами солнечной активности или чуть позже их.

Одно предсказание можно сделать уверенно ввиду столь мощных приближающихся влияний Водолея-Стрельца — это чрезмерная идеологизация, идеализм и абстрактное мышление. В связи с этими транзитами можно ожидать расцвета гуманной философии, дальнейшего важного скачка в коммуникационной революции и радикализма и экстремизма всех оттенков. Анархия и либерализм окажутся в порядке дня, хотя, учитывая управление Водолея авторитарным Сатурном и

репутацию Стрельца как догматичного и прямолинейного в речах, это не будет означать их терпимость! Имея в виду, что конец второго тысячелетия по христианскому календарю наступит всего через три года, можно ожидать массового взрыва связанных с этим идей, веры, что вот-вот должен начаться Золотой век. Определенные христианские фундаменталистские секты будут молиться о приближающемся возвращении Христа и также активизируются группы "Нью Эйдж". Можно ожидать появления множества эксцентричных пророков, напоминающих увлечение гуру в 60-х годах.

Но календарь — изобретение человека, и планетарные циклы будут продолжаться независимо от желаний приверженцев причудливых культов Нового Века. Лишь семь лет в новом столетии Нептун будет проходить транзитом Водолей, образуя соединение с натальной Венерой, а транзитный Сатурн будет в оппозиции к этому же градусу и будет двигаться к собственному натальному градусу, образуя седьмое возвращение Сатурна для Соединенного Королевства.

В марте 2007 года Марс образует соединение с Нептуном и оппозицию к Сатурну. Если бы мы теперь захотели сформулировать, какие заголовки газет придется видеть в это время в течение, скажем, месяца, можно ожидать, что это будут насилия над детьми, значение дисциплины в доме, злоупотребления наркотиками среди молодежи (Нептун), порнография и, более оптимистично, — некие замечательные достижения в музыке или других искусствах.

Дело в том, что мунданная астрология не занимается одними политическими предсказаниями; она также связана с пониманием развития культуры.

Гороскоп Ирландии — Николас Кэмпион

Ирландия представляет собой исключение из шести северных стран, поскольку находилась в составе Соединенного Королевства; независимость ей была гарантирована 6 декабря 1922 года, а полностью она отделилась от Великобритании 17 апреля 1949 года.¹⁰ Но ирландские астрологи используют гороскоп на начало восстания 1916 года (рис. 15.4) с провозглашением независимости в полдень (12.35 после полудня по Гринвичу) 24 апреля 1916 года.¹¹ Этот гороскоп явно чрезвычайно информативен в отношении ирландской политики и культуры. Марс в оппозиции к Урану, очевидно, представляет революционный момент, но также указывает на националистическую борьбу, которая вечно вредила Ирландии.

Рис. 15.4. Эйре. Провозглашение независимости в полдень по местному времени 24 апреля 1916 года, Дублин, 53N20, 6W15, которым началось "Восточное восстание". (GMT=12-25)

Солнце: 03°59' Телец

Луна: 28°25' Козерог

ASC: 20°25' Лев

MC: 04°28' Телец

Добавив Меркурий к оппозиции Марс-Уран, видим силу литературы в ирландской культуре. В самом деле, эта Т-квадратура может рассматриваться как признак литературной революции, начатой Джеймсом Джойсом в 1900-е годы.

Как и в случае Британии, сильна Земля: сочетание Солнца-Тельца и Луны-Козерога показывает силу консерватизма, проявляющуюся в распространяющемся влиянии римской католической церкви.

Но и два другие гороскопа явно важны, особенно гороскоп независимости. Когда в ноябре 1990 года была избрана на пост президента женщина левой политической ориентации, это указывало на драматический разрыв с традициями прошлого, транзитный Уран проходил над точным соединением Луна-Плутон в карте 1922 года.

Гороскоп Германии - Чарльз Харви

Карта воссоединенной Германии, в качестве которой может быть выбрана приведенная на рис. 15.5,¹² должна считаться важной для будущего Европы и развития отношений Востока с Западом. Она построена на Берлин, на 24.00 по средневропейскому времени 2 октября 1990 года, который был центром церемоний и

торжеств. Эта карта имеет непосредственные связи с предыдущими картами Германии,¹³ особенно, картой 1871 года. Солнце и МС, приходящиеся на "мировую ось" в 10° кардинальных знаков указывает на центральную роль Германии в мире. Квадратура Солнца и МС к Урану и Нептуну указывает на вызов к интеграции и синтезу идеалов свободного предпринимательства (Уран) и коллективных идеалов (Нептун) двух Германий в национальном сознании и на продолжение усилий, которые потребуются для уравнивания и уважения всего лучшего, что есть в обоих идеалах. Аспекты -60- и -120- к ним от Марса и восходящего Юпитера дают энергию, стремление и амбиции играть динамичную, успешную и ведущую роль в Европе и в мире. Творческая SO/MO на IC карты Европейского Сообщества 1958 года указывает на полностью искреннюю приверженность европейскому видению. Экзальтирующая Луна, представляющая народ, в -60-/-120- к Сатурну и Плутону и 45/135 к ASC и NN, расположена обнадеживающе хорошо и, фиксируя мощную алхимическую энергию SA-60-PL, говорит о народе, который напряженно работает и наслаждается восстановлением своей страны. Повторяющееся UR-0-NE 1993 года, приходящееся точно на SA и -60-MO, и будет особенно требовательным в этом отношении, будет настаивать на дальнейших радикальных социальных реформах. Транзит Плутона над 5-12° Стрельца в течение 1997-2001 года с пересечением MC/AS, -120-MC и -180-MA (и DS карты 1871 года) и -0-/-180-MA карт Римского договора и Европейского Сообщества указывает на позитивный период, когда Германия будет все более направлять свою энергию и власть на то, чтобы сформировать из ЕС первостепенную мировую силу. Важный транзит Плутона в 2007-8 годах над 29 SC будет на SO/MO этой карты, а также пересечет IC карты ЕС, обозначив этот период как критический в развитии концепции Соединенных Штатов Европы.

Рис. 15.5. Объединенная Германия. Формальное провозглашение в полночь по местному времени 2-3 октября 1990 года. Построено на Берлин, 52N20, 13E22, место церемонии.

*Солнце: 09°30' Весы
Луна: 18°58' Рыбы
ASC: 04°26' Лев
МС: 10°40' Овен*

Гороскоп Французской 5-й республики - Майкл Бэйджент

Карта построена на время, когда 6 октября 1958 года была поставлена печать республики на новой конституции. Присутствовавший на церемонии журналист указал время между 18.42 и 18.45 по местному времени¹⁴. Для многих французских астрологов это рабочая карта современной Франции.

Определенно Война в Заливе совпадает с мощными транзитами: в начале кризиса Нептун был в пределах градуса в соединении с МС, а при начале военных действий 17 января 1991 года Уран приближался к подобному положению и пересек ее в ходе войны. Сатурн ранее пересек МС и шел транзитом по 10-му дому. Этот транзит обычно совпадает с повышением национального статуса страны. Плутон также был в пределах градуса в трине с Луной, сигнификатором французской общественности.

Уран будет делать свой транзит по 10-му дому до декабря 1996 года. Это будет период неожиданных и решительных изменений во французской политической ситуации.

Рис. 15.6. Французская 5-ая Республика. 6 октября 1958 года, построено на наложение государственной печати на конституцию между 18.20 и 18.45 по среднеевропейскому времени, Париж, 48N52, 2E20. Карта построена на 18.42.

*Солнце: 12°58' Весы
Луна: 21°06' Рак
ASC: 26°33' Овен
МС: 11°41' Козерог*

Гороскоп Италии — Чарльз Харви

Имеется несколько возможных карт рождения современной Италии.¹⁵ Официальное начало было в 00.00 часов по местному времени 17 марта 1861 года в Турине (23.23.20 после полудня по Гринвичу 16-го), когда Виктор-Иммануил II Пьемонтский принял титул короля Италии. Его фактический въезд в Рим на поезде 2 июля 1871 года в 12.30 после полудня по местному времени (4 часа после полудня по Гринвичу) 10 июня 1946 года показан на рис. 15.7 и представляет современную Италию. Все три карты имеют тему UR-NE. В карте 1861 года Уран заходящий в мунданной квадратуре с NE при SO на IC. В карте 1871 года UR на MC -90-NE заходящим. В карте 1946 года SO-0-UR-120-JU отделяется от широкого -0- с UR. Это свидетельствует, что UR-0-NE 1993 года, продолжающееся до 1996 года, приходится на NN 1861 года, IC 1871 года и -180-VE и -90-JU в карте 1946 года, будет иметь далеко идущие последствия для развития Италии, возможно, отражая ее желание быстро войти в интегрированное ЕС.

Рис. 15.7. Италия. 18.00 по местному времени 10 июня 1946 года, Рим, 41 N54, 12E29, когда объявлены результаты референдума в пользу республики. (GMT=16-00)

*Солнце: 19°09' Близнецы
Луна: 04°26' Скорпион
ASC: 17°24' Скорпион
MC: 28°44' Лев*

Гороскоп Испании — Чарльз Харви

Как известно, объединение Арагона и Кастилии путем брака Фердинанда и Изабеллы объединило Испанию.¹⁶ Объединение вошло в силу со смертью Хуана II Арагонского 19 января 1479 года при UR 1SG45 -0- NE 00SG55-60-PL 1LI17. Традиционное управление Испании Стрельцом было далее усилено Луной, которая была в 28SG55. Современная Испания началась с восстановления монархии и парламентской демократии 22 ноября 1975 года, когда в 12.45 после полудня¹⁷ король Хуан-Карлос принял присягу верности, рис. 15.8. Нептун в 10-м доме, как в 1479 году, в -60-PL и в -120- с Юпитером вновь усилили стрельцовское видение нации. Отметим, что Солнце 1975 года в тесном соединении с UR-0-NE 1479 года. Можно предположить, что прохождение Плутона над этой областью в январе-апреле и октябре-декабре 1995 года (обратим внимание на солнечное затмение в -0- с Плутоном и 29SC52 22-го ноября) и вновь в августе 1996 года совпадает с значительной борьбой за власть внутри нации, а возможно и с каким-то ожесточенным конституционным кризисом. Проблемы конституции и руководства могут почувствоваться и ранее, когда PL пересечет область MC в картах коронации и принятия присяги в течение конца 1992 и большей части 1993 года. Прохождение Плутона по Стрельцу в 1995-2008 годах должно знаменовать период чрезвычайной энергии и динамизма нации.

Рис. 15.8. Испания. 12.45 по средневропейскому времени, 22.11.1975 г., Мадрид, 40N24, 3W41, когда король Хуан-Карлос принял присягу на верность в парламенте

*Солнце: 29°38' Скорпион
Луна: 11°34' Рак
ASC: 03°38' Водолей
MC: 25°40' Скорпион*

Гороскоп демократической Венгрии — Николас Кэмпион

Венгрия до настоящего времени имела две основных национальных карты, одну на провозглашение республики в 1918 году, а вторую — на коммунистический переворот в 1949 году.¹⁸ К сожалению, однако, нам не удалось получить не вызывающее сомнений время ни для одного из этих событий. Но революция 1989 года создала точно привязанный по времени гороскоп, который можно использовать как третью национальную карту. Все революции 1989 года произошли под одними и теми же транзитами внешних планет, по крайней мере это касается Сатурна и

трансперсональных планет. Вступила в действие масса новых национальных гороскопов, поэтому они имеют ряд общих факторов, так что в будущем будут испытывать общие транзиты. Кроме того, конечно, в каждом государстве новый гороскоп связан с предыдущими национальными картами, новые гороскопы восточно-европейских государств надежно вплетены в ткань времени.

Чрезвычайно интересно, что страны возвращаются к своему докоммунистическому характеру: Румыния остается авторитарной, в Польше возродилась католическая церковь, Чехословакия избрала президентом философа, а Венгрия пришла к контролю партий консерваторов и мелких фермеров.

Однако, до того, как Венгрия избрала правительство правого направления, старая коммунистическая партия сама реформировала систему. В мае 1988 года, почти точно через 20 лет после "пражской весны" Венгрия стала первым сателлитом из Восточного блока, ставшим на путь реформ, когда съезд коммунистической партии избрал руководителем Кароля Гросса. Процесс достиг кульминации в 12.00 дня 23 октября 1989 года, когда правительство провозгласило Венгрию демократическим либеральным государством.¹⁹ Это событие, которое намеренно было приурочено к 33 годовщине антикоммунистической революции 1956 года, образует основу будущей национальной карты. Это очень удобно, потому что кажется невозможным установить не вызывающую сомнений карту отделения Венгрии от Австрии в 1918 году.

Рис. 15.9. Венгрия. Полдень по средневропейскому времени, 23.10.1989 года, Будапешт, 47N30, 19E05, когда Венгрия стала демократической республикой

Солнце: 00°01' Скорпион

Луна: 22°12' Лев

ASC: 07°20' Козерог

MC: 08°18' Скорпион

Первая чрезвычайно интересная точка в этом гороскопе (рис. 15.9) это Асцендент, приходящийся на 7° Козерога с оппозицией Юпитер-Сатурн точно на горизонте; падение Берлинской стены произошло двумя неделями спустя при 5° Рака на Асценденте. Обнаруживаем повторяющиеся вновь и вновь явления, когда при всех антикоммунистических восстаниях 1989 года в критические моменты появляются одни и те же угловые градусы.

Все гороскопы являются порождением обстоятельств, которые их создают, - возможно, это утверждение покажется очевидным, но оно означает, что циклы событий бесконечно воспроизводимы. День, когда была основана демократическая Венгерская республика, не был днем радости и освобождения, а печали и слез, так как в 6.00 после полудня состоялась торжественная церемония в память погибших в 1956 году. Кроме того, это был революционный момент, хотя и мирный. Поэтому неудивительно обнаружить в карте квадратуру Луна-Плутон: народ, движимый эмоциями. Однако, теперь эта квадратура Луна-Плутон становится сигнификатором венгерской демократии и общественного мнения на такое длительное время, сколько будет существовать государство. Поэтому можно ожидать сильных страстей, особенно в моменты, когда эта взрывная квадратура будет испытывать мощные транзиты.

Эта квадратура может также иметь очень мощное культурное влияние. Если взять в качестве контролирующего аспекта квадратуру, плутонианские коллективные эмоции могут направляться очень жестко, возможно, например, в музыку. Луна в квадратуре с Плутоном может означать мощное культурное возрождение.

Кроме того, тот факт, что Сатурн и Уран восходящие и в оппозиции к Юпитеру, означает, что любой транзит Асцендента будет иметь гораздо большее значение, чем обычно. Идеалы народа (Нептун) и структура государства (Сатурн) должны реализовываться под давлением. С другой стороны, вероятны ссоры между исполнителями (Нептун) и подрыв авторитетов (Сатурн). Государство, вероятно, будет в определенной мере пуританским (Сатурн + Нептун в Козероге = авторитарные и традиционные принципы), но именно в пуританских государствах народ склонен обращать на это внимание и на скандалы, тогда как в других нациях на это смотрят как на что-то само собой разумеющееся.

Представление о культурном возрождении усиливается ролью сильного Сатурна в Козероге, дисциплинирующего нептунианское воображение с созданием каких-то поистине замечательных произведений искусства. По крайней мере, это можно прочесть в этих конфигурациях.

Заглянув более далеко, отметим, что в 2014 году соединение Асцендент-Сатурн-Нептун образует соединение с транзитным Плутоном в квадратуре с транзитным Ураном. Правительство, которое выживет при таких аспектах, будет необычным, чтобы не сказать более.

Гороскоп демократической Польши — Николас Кэмптон

Польша имеет национальные карты, построенные на три основные события: независимость 1918 года; коммунистический режим 1944 года; восстановление демократии в 1989 году, помимо других важных событий.²⁰ Антикоммунистический революционный процесс длился в Польше значительно дольше, чем в других европейских государствах. Революция началась стачками в мае 1988 года, достигла критической стадии в августе 1988 года, когда представители правительства встретились с лидерами нелегального профсоюза Солидарность, приобрела максимальную скорость при переговорах за круглым столом между Солидарностью и правительством весной 1989 года и стала необратимой, когда после полусвободных выборов. Тадеуш Мазовецкий стал первым послевоенным некоммунистическим премьер-министром в 1.05 после полудня 24 августа 1989 года в Варшаве.²¹ Конституционный процесс продолжался в течение 1990 года: только 22 декабря Лех Валенса сменил прежнего коммуниста Ярузельского на посту президента и, ко времени написания этой книги, (апрель 1991 года) члены парламента-социалисты (прежние коммунисты) еще имели большинство в верхней палате.

Рис. 15 10. Польша 13.05 по местному времени, 24 августа 1980 года, Варшава, 52N15, 21E00, когда Тадеуш Мазовецкий стал премьер-министром демократической Польши

*Солнце: 01°16' Дева
Луна: 10°05' Близнецы
ASC: 18°36' Скорпион
MC: 08°18' Дева*

В отличие от Венгрии, здесь не было формального провозглашения демократического режима, но с момента назначения Мазовецкого, страна управлялась демократическим некоммунистическим политиком, поэтому можно утверждать, что карта эта может быть принята за гороскоп демократической Польши (рис. 15.10).

Этот гороскоп, очевидно, будет действовать в сочетании с предыдущими национальными гороскопами, особенно, конечно, с картой независимости на 11 ноября 1918 года. В самом деле, Солнце 1918 года приходится точно на Асцендент 1989 года. Это значительная позиция, если учесть более крупные исторические обстоятельства, так как 11 ноября 1918 года было также днем окончания Первой мировой войны, критическим днем для современной истории Европы. С присягой Мазовецкого пришло к власти первое некоммунистическое правительство в странах Варшавского пакта и начался быстрый революционный процесс, который 9 ноября 1989 года привел к открытию Берлинской стены и окончанию холодной войны: малые политические циклы содержатся внутри крупных, как малые планетарные циклы содержатся внутри больших.

Представляя демократическую Польшу, эта карта указывает также и судьбу правительства Мазовецкого. При Плутоме, столь близком к Асценденту, было ясно, что его транзит по этому градусу будет означать конец этого правительства, как мы и предсказывали в нашем анализе в "Ньюслеттер" Астрологической ложи в сентябре 1989 года. В самом деле, в середине 1990 года Лех Валенса осуществил резкий раскол Солидарности, и в конце концов Мазовецкий подал в отставку в ночь на 26 ноября 1990 года после унижения со стороны Валенсы на президентских выборах: Плутон в 18°23' Скорпиона был всего за 8 дней до этого первого транзита по Асценденту.

Можно считать, что Плутон в 12-м доме будет продолжать играть значительную роль в подрыве правительства и следует обратить внимание на существенные

транзиты, которые могут реализовать это предположение. Имея в виду демократию и общественное мнение в новой Польше, надо обратиться к квадратуре Луна-Марс, безусловно, воинственному аспекту. Здесь имеем правительство, пришедшее к власти на плечах воинственных забастовок рабочих (Луна в квадратуре с Марсом), но, как и в Венгрии с квадратурой Луна-Плутон, новое государство теперь должно жить с этим аспектом. Поэтому в связи с большими колебаниями общественного мнения следует обращать внимание на транзиты по 9-14 градусам мутабельных знаков. Например, в середине июня 1995 года Юпитер (указывающий на повышенные ожидания) в 9° Стрельца будет в квадратуре с Марсом в 9° Девы. Это произойдет после новолуния почти в 8° Близнецов 29 мая. Поэтому можно с уверенностью предсказать, что народные ожидания будут велики и что народ будет готов бороться за достижение своих целей. Любое правительство, которое будет игнорировать желания народа, будет очень рисковать, а иностранное государство, обидевшее польский народ, пожалеет об этом.

Гороскоп России - Майкл Бэйджент

Недавно было установлено, что "точкой рождения" Советской России был момент, когда большевистские гвардейцы Ленина и Троцкого арестовали членов российского Временного правительства Керенского 8 ноября 1917 года (рис. 15.11). Важность этого момента подчеркивается самим российским правительством: часы в комнате Зимнего дворца, где произошел арест, были символически остановлены в момент ареста — 2.12.10 после полуночи.²²

Рис. 15.11. Россия. 2.12 после полуночи по местному времени, 8.11.1917г., Петроград, 59N55, 30E15, когда большевики арестовали Временное правительство. (GMT=23-12)

Солнце: 14°59' Скорпион

Луна: 28°38' Лев

ASC: 14°10' Дева

MC: 06°34' Близнецы

Асцендент управляет нацией и ее национальным мифом. В случае Советского Союза — это Дева, знак рабочих. Это подходящий символ революции и связанной с ней мифологии, какими они предстают миру.

Наиболее важным аспектом в карте является Т-квадратура, проходящая из Солнца в 3-м доме (руководство) к Сатурну и Урану. Его критическая точка приходится на соединение Солнце-Меркурий в Скорпионе. Аспект Т-квадратуры указывает на сильные международные напряжения, контролируемые сильной централизованным государством, и именно из этих напряжений возникли наиболее серьезные проблемы России. Группировка в 3-м доме указывает, что российское руководство хорошо осознает важность контроля и использования средств массовой информации и институтов образования как части средств удержания власти. Она проявляется также в постоянной приверженности руководства к речам, собраниям, митингам и комитетам, которые просто являются продолжением руководства и не дают народу какого-то голоса. Все это расширяется квадратурой Солнца с Ураном, выражающейся в типе коммуникаций, принятым в целом всеми советскими властями (и копируемыми марксистами во всем мире), в витиеватой и многословной революционной полемике.

Вторая квадратура к Солнцу, от Сатурна в 11-м доме, свидетельствует о распространении в нации сомнения в самой себе, обычно являющегося результатом перекомпенсации, как видно, например, в случае школьного хулиганства. Это один из факторов, стоящих за попытками России принудительно распространить свою ограниченную философию человечества на весь остальной мир.

Последней связью Т-квадратуры является оппозиция от Сатурна к Урану, от 11-го дома к 5-му. Соединение Сатурна с Нептуном в 11-м доме указывает на основополагающее желание соединить прагматические амбиции с идеализмом. В самом деле, марксизм, как он был первоначально сформулирован, стремился это осуществить, хотя и в условиях викторианской Англии. Положение этого соединения во Льве показывает, каким путем цели России лучше всего могут быть достигнуты — путем

прочного централизованного контроля (Сатурн), осуществляемого в традиционной капиталистической манере (Лев).

Оппозиция к Урану подчеркивает негативные качества Сатурна во Льве, покровительственные, имперские аспекты. Они ведут к неспособности делегировать власть подчиненным, которые, будучи неспособны принимать решения самостоятельно, нуждаются в подтверждении каждого действия свыше, тем самым вовлекая высшую администрацию в сумятицу мелких деталей и уменьшая скорость и эффективность распоряжений. Это также, конечно, способствует размножению административной системы, в которой те, кому недостает инициативы, но способные следовать приказам, оказываются, вопреки способностям, на ключевых позициях, связанных с принятием решений. Также Сатурн во Льве способствует комплектованию администрации твердыми, отеческого типа фигурами, не терпящими критики и позволяющими себе во все вмешиваться с жестким, традиционного направления контролем. Это снова указывает на сверхцентрализованную командную структуру, неизбежно ведущую к глубокой слабости общества. Брежнев, хорошо осознававший эту тенденцию, жаловался, что советские руководители боятся всего нового "как черт ладана". Конечно, эти негативные сатурнианские качества сталкиваются с теоретическим революционным подходом, диктуемым положением Урана в Водолее.

Российская карта свидетельствует об обществе, разрываемом желанием равенства, с одной стороны, и желанием прочного традиционного руководства с другой. К сожалению, это взаимно исключаящие желания, поскольку традиционное руководство не любит делить власть. И что более важно, как индивидуум, идентифицируя себя с одним концом оппозиции, проецирует другой конец на фигуры вонне, так и нация имеет ту же тенденцию. Можно видеть, как в данном случае Россия отождествляет себя с революционным Ураном, ошибочно предполагая, что находится на переднем фронте мирового общественного развития, и одновременно проецирует на своих противников все качества Сатурна во Льве, которые отвергает — качества капитализма. До сих пор Россия не признавала, для себя самой, что капитализм является составной частью ее природы, и если бы ему была предоставлена свобода, общество стало бы более гибким и гуманным. В целом, однако, всегда казалось вероятным, что в конце концов СССР распадется под давлением сильных дезинтегрирующих внутренних сил.

Критический для России период произойдет, когда транзитные планеты пройдут через чувствительные точки ее натальной Т-квадратуры, особенно, когда они соединятся или будут в оппозиции с натальным Солнцем (руководство), образуя в это же время квадратуры с Сатурном (контроль) и Ураном (изменение). Более того, соединения с Солнцем будут временами наибольших внутренних напряжений. Особенно трудным будет транзит Сатурна по этой точке, поскольку во время его прохождения по третьему дому коммуникации будут под наибольшим давлением — а централизованное государство при поддержании контроля зависит от хороших коммуникаций.

Впервые транзит Сатурна по этой точке был с февраля 1925 по август 1926 года. Это был период сразу после смерти Ленина, когда шла внутренняя борьба за власть между Сталиным и Троцким. Второй транзит был с ноября 1954 по октябрь 1955 года, он непосредственно последовал за смертью Сталина и отличался борьбой за власть между Хрущевым и Маленковым.

Следующий транзит произошел в 1984 году, он стал точным 3 февраля 1984 года и после ретроградного движения вновь 16 октября 1984 года. Он совпал, как и ожидалось, с периодом неустойчивости и руководства СССР. Через одну неделю после точного соединения, 9 февраля, советский лидер Андропов умер. Его сменил Черненко, который, по сообщениям, в течение трех месяцев болел и часто на недели исчезал из поля зрения публики. Он умер через год, 10 марта 1985 года, и его правление перекрыло период транзита. В этот момент, когда период нестабильности закончился, советским руководителем стал Горбачев. Далее, однако, его ожидал период еще большей нестабильности.

До сих пор самым значительным астрологическим событием в истории России был транзит Плутона по натальному Солнцу с января 1989 года по ноябрь 1991 года. Эффект его усиливался одновременной оппозицией транзитных Сатурна, Урана и Нептуна к натальному Плутону в 10-м доме. Это последнее соединение трех планет произошло впервые с начала 14-го столетия.

Транзит Плутона по натальному Солнцу свидетельствует о какой-то существенной перестройке нации, которой предшествует период твердой линии в руководстве. Трехпланетное соединение в оппозиции к натальному Плутону — беспощадное и диктаторское руководство — одновременно указывает на изменения для нации. Этот аспект определенно свидетельствует о периоде социальной революции в России, которая, как мы видим, драматически перестроила страну. Горбачев как-будто знал, что этот период приближается, предприняв единственно возможное действие — он решил перестроить страну до того, как будет вынужден это сделать. В результате он получил возможность управлять силами изменений, которые скоро должны были произойти, и работать с этими силами. Но в результате активизации энергий, символизируемых Т-квадратурой, стало вероятным, что жесткая командная структура российского руководства должна пасть и вместе с ней должна быть обречена на неудачу попытка поддержать политический статус-кво: страна распалась вновь на многочисленные автономные государства, из которых образовалась ранее. Администрация очень редко может сохраниться во время транзита Плутона. Этот бурный период не закончился с прохождением аспектов в конце 1991 года, потому что скоро, в марте 1992 года, Сатурн начал транзит по другому углу Т-квадратуры, вновь активизировав мощные разрушительные энергии. В течение этого периода Сатурн образует квадратуру с натальным Солнцем, оппозицию с натальным Сатурном, квадратуру с натальным Меркурием и, наконец, соединяется с натальным Ураном. Эта последовательность событий не заканчивается до января 1993 года. Поэтому можно сделать вывод, что период изменений, начавшийся "перестройкой" Горбачева в 1985 году, не закончится на этой дате. Но в этой точке, обычно используемая нами карта рождения, может быть уже только картой Российской республики, но не более.

Гороскоп Российской Республики - Николас Кэмптон

Советская революция в августе 1991 года вызвала проблему — какие карты следует использовать в дополнение к карте коммунистической революции 1917 года. Коммунистическая карта будет оставаться мощным указателем российских и советских дел, потому что хотя коммунистический режим пришел к концу, событие остается ключевым моментом в истории России. Можно ожидать, что будет учитываться и карта первой демократической республики марта 1917 года (рис. 15.12А). Мы настаиваем, что эту карту надо использовать отдельно, но она может быть использована для выделения чувствительных зодиакальных градусов, проходящих через все актуальные российские и советские карты. В полночь с 27 на 28 февраля по старому стилю 1917 года (12-13 марта по новому стилю) Дума организовалась как исполнительная власть, свергнув царя.²³ В этот момент 19° Скорпиона был восходящим с Луной на кuspиде 12-го дома - возможно, бесспорное указание на предначертанность народу быть в тюрьме. Отметим также квадратуру Солнца к Солнцу в карте суверенитета 1990 года, что подтверждает особую мощь 21-х градусов мутабельных знаков.

Рис. 15.11А. Российская республика: 00.00 по местному времени, 13.03.1917г., Петроград, 59N55, 30E20. Дума провозгласила себя исполнительной властью.

*Солнце: 21°46' Рыбы
Луна: 07°37' Скорпион
ASC: 19°31' Скорпион
MC: 19°27' Дева*

Конец коммунизма и старой советской конституции также представляют собой кардинальные моменты,²⁴ хотя во время работы над этим текстом, подписание возможного нового федеративного союзного договора лишь ожидается.

Гороскоп российского суверенитета — Николас Кэмптон

В течение 1990 года все республики, входившие в СССР, провозгласили либо полную независимость (Литва), либо независимость после переходного периода (Латвия и Эстония), либо суверенитет, при котором отдельным республиканским законам отдавалось предпочтение перед законами, принимаемыми советским

правительством, по крайней мере в том, что касалось внутренних дел. Одной из последних республик, предпринявших такой шаг, была Россия — гигантская Российская Федеративная Республика — под руководством ее радикального президента Бориса Ельцина.

Мы не смогли с уверенностью установить время этого события, происшедшего при голосовании российского парламента в Москве 12 июня 1990 года. Поиск правильного времени служит иллюстрацией классических ловушек, с которыми приходится часто сталкиваться при установлении времени таких событий. Несмотря на его важность, ни один британский источник, ни печать, ни телевидение, ни радио не сообщили времени. Позвонив в Агентство новостей Рейтер, мы узнали, что информация была распространена среди абонентов в 11.30 после полуночи по Гринвичу, а получили они ее за несколько минут до этого. Кажется законным предположение, что их корреспондент в Москве передал новость немедленно, и что голосование произошло максимум за тридцать минут до того, где-то после 11.00 после полуночи по Гринвичу.

Однако, проверив в AP, другой основной службе новостей, мы узнали, что они получили известие в 10.15 после полуночи по Гринвичу. Ни Рейтерс, ни AP не сообщили, в какое время произошло важное голосование. Но если предположить, что репортер AP позвонил в Лондон сразу после голосования и, дав ему немного времени, чтобы выйти из зала, расспросить нескольких делегатов, найти телефон и т.д., вероятно, голосование состоялось около 9.45 после полуночи по Гринвичу. Это если дать репортеру 30 минут! С разницей в четыре часа это дает время 13.45 в Москве. Даже если углы неправильны, это хотя бы дает разумно точные планетарные положения до того, как удастся определить точный момент.

Несомненно, эта карта (рис. 15.12) является важной для будущего России и государств-преемников старого Советского Союза. Солнце в 20° Близнецов находится в области мутабельных знаков, фигурирующих в истории русской революции: в 1917 году, когда в 00.00 часов 13 марта по старому стилю российский парламента, Дума, провозгласил себя вместо царя во главе управления, MC была в 19° Девы, а Солнце в 22° Рыб на IC! Этот момент, конечно, был ключевой точкой в первой из двух революций 1917 года, когда был свергнут царь и установилось либеральное правление. Перенеся наш анализ в настоящее время, отмечаем, что Михаил Горбачев был назначен генеральным секретарем коммунистической партии Советского Союза, фактически став советским лидером, в 6.00 после полудня 11 марта 1985 года при Солнце в 21° Рыб и Асценденте в 18° Девы. Ввиду таких точных контактов еще более интересно отметить такие аспекты как квадратура Марс-Сатурн в 24° Девы-Рыб в июле 1995 года точно на горизонте или квадратура Юпитер-Сатурн в 18° Стрельца-Рыб в ноябре 1995 года.

Рис. 15.12. Российский суверенитет. 13.45 по местному времени, 12 июня 1990 года, Москва, 55N45, 37E35, когда Россия стала суверенным государством.

Солнце: 21°11' Близнецы

Луна: 05°30' Водолей

ASC: 26°12' Дева

MC: 24°45' Близнецы

Исследуя эту карту, надо помнить, что определение времени ненадежно и также ненадежны аспекты к углам положений планет в домах. Надеемся, что контакты с Россией в конце концов позволят уточнить время, но до тех пор планетарные позиции, движения которых за период голосования были незначительны, обеспечивают надежный анализ.

Имея в виду демократическую программу Ельцина и его обращение к массам, можно рассматривать Луну как, возможно, самую значимую планету для наблюдения за развитием России, в противоположность Советскому Союзу. Луна представляет демократию и движения масс, радикальная Луна в Водолее и сильна в соединении с северным узлом.

В этой связи, во время написания этого раздела (1991 год), Сатурн уже проходит транзитом Луну, а Юпитер находился в оппозиции к ней. 15 марта 1991 года Юпитер и Сатурн сделали свою четвертую оппозицию в серии 1989-91 годов, на этот раз в 4° Льва-Водолея. 17 марта во время референдума Горбачева о будущем Советского

Союза, Ельцин победил, получив поддержку своего предложения о проведении прямых выборов российского президента. Между, примерно, 28 марта и 4 апреля 1991 года сочетание массовых демонстраций в Москве, распространение забастовок шахтеров и ряд бурных дебатов в российском парламенте дало Ельцину необходимую поддержку в организации прямых выборов 12 июня 1991 года. Эта дата, кстати была специально выбрана как первая годовщина провозглашения независимости. Знал это Ельцин или нет, но 12 июня 1991 года было также новолуние в 21° Близнецов, усиливая этот важный градус и помещая Луну (массы) на МС (правительство) карты 1917 года и Солнце (лидер) карты суверенитета России, поскольку впервые за семь столетий российской истории он предложил, чтобы русский народ напрямую избрал своего лидера.

Поэтому 5° Водолея теперь стал мощным градусом для русского народа. Исходя из этого можно рассмотреть будущие транзиты, включая длительное революционное и возбуждающее соединение Урана с Луной в 1997 году и соединение Юпитера с Ураном в феврале этого (1991 *Прим. ред.*) года. Один фактор очень интригует, чего бы он в конечном счете ни касался: последний важный аспект Луны — трин к Солнцу на МС. К чему бы это ни относилось, это указание на успешное, в конечном счете, предприятие, какие бы испытания ни встретились на пути.

Заглянув в 1997 год, можно ожидать общего возбуждения, связанного с соединением Юпитер-Уран, но конкретная интерпретация требует учета предшествующих событий. Предсказание революции на этот год только тогда обосновано, когда есть против чего ее устраивать, вывод довольно очевидный, но он требует обсуждения. Возникает также вопрос, если это возбуждение масс, то какую форму оно примет? Учитывая совершенно нереалистичную комбинацию Урана и Юпитера в Водолее при Плуtone в Стрельце, можно ожидать на повестке дня экстремальные идеологии. Если допустить какой-то энтузиазм в пользу возрождения коммунизма и далее заметить, что цикл Юпитер-Уран связан с политикой правого направления, это дает основание предсказать что-то связанное с шумным русским национализмом. Еще одно соображение заключается в том, что Российская Федеративная Республика, провозгласившая свой суверенитет, состоит из 37 автономных республик, областей и краев, и соединение, подобное ожидающемуся в 1997 году, идеально подходит для углубления любых различий между этими областями. Представляется маловероятным, что Россия сможет сохранить свои нынешние границы неизменными.

Мы молимся о мире и надеемся, что результаты наших предсказаний могут предупредить человечество о приближающихся травмах, поэтому необходимо сказать, что эта карта исключительно сильна и содержит подчеркнутые указания на конфликты: Марс в точной квадратуре с Ураном, Венера в точной оппозиции с Плутоном. Марс-Уран свидетельствует о безрассудной тенденции сначала действовать, а потом думать, а Венера-Плутон о тенденции впасть в истерию. Можно также полагать, что этот аспект склоняет в других случаях доброжелательных людей (Венера обладает достоинством в Тельце) к сведению старых счетов из прошлого (оппозиция с Плутоном). Оппозиция Венера-Плутон образует точный трин и секстиль с Юпитером, экзальтированным в Раке в, 10-м доме, свидетельствуя о нагнетании таких сил в гордое и экспансивное правительство. Сможет ли правительство стать каналом для низменных инстинктов населения, превращая их в империализм и алчность? Да, но это не маниакальное стремление, потому что всегда есть выбор. Правительством может стать мудрым (Юпитер) защитником (Рак). Юпитер в Раке соответствует модному выражению "социальный рынок", при котором достижение богатства сочетается с всесторонним благополучием беднейших: Западная Германия, родина социального рынка, стала полностью независимой в 1955 году под тесным соединением Юпитер-Уран в Раке. Для успешного управления, однако, правительство должно понять страсти, скрывающиеся в народе, и приспособить их позитивным образом.

Как бы то ни было, при таких резких и недвусмысленных планетарных картинах относительно просто выявить основные стрессовые точки. Например, квадратура Уран-Плутон в 8° Овна-Скорпиона в июне 2012 года будет в точном транзите с натальными Марсом-Ураном. Квадратуре Уран-Плутон непосредственно предшествует квадратура Сатурн-Плутон в 2010 году и квадратура Юпитер-Плутон в 2011 году. Внутри временного масштаба, установленного внешними планетами, внутренние планеты

образуют точные паттерны. Например, солнечное затмение 1 января 2011 года приходится на 9° Рака, а Лунное затмение в 18° Близнецов 10 декабря 2011 года — на натальную МС.

Но может быть это слишком много — надеяться, что к тому времени российское правительство будет расположено выслушать астрологический совет и учесть последствия?

Гороскоп коммунистического Китая — Николас Кэмптон

Китайская Народная Республика была официально провозглашена Мао Цзе Дунем в 3.15 после полудня 1 октября 1949 года в Пекине,²⁵ и гороскоп на этот момент основания нового режима был принят как главный гороскоп современного Китая (рис. 15.3). Исторически это астрологическое допущение демонстрируется совершенно иным курсом, принятым китайской историей с 1949 года по сравнению с предыдущими годами.

Рис. 15.13. Китай. 15.15 по местному времени 1 октября 1949 года, Пекин, 39N55, 116E25, когда Мао провозгласил Китайскую Народную Республику.

*Солнце: 07°47' Весы
Луна: 03°10' Водолей
ASC: 05°54' Водолей
МС: 27°07' Скорпион*

В этой карте мы находим все критерии коллективного восстановления, сделавшего Китай столь интересной страной для западного мира в течение последних сорока лет. Асцендент в Водолее, и его второй управитель, Уран, в квадратуре к Солнцу, указывая, что это страна, получившая одну революцию и постоянно расположенная получить еще одну, особенно культурную революцию 1966 года. Идеология, стоящая за этим общественным сдвигом, как и за многими другими возмущениями, осуществленными с помощью правительства, заключается в том, что общество должно действовать в соответствии с коллективными интересами (идеализм восходящего Водолея) и в то же время власть народа должна быть первостепенной (Луна в соединении с Асцендентом). Это приводит к ситуации, когда демократия одновременно приветствуется и отрицается, парадокс, который становится ясным, если обратить внимание, что основной управитель Асцендента, Сатурн, в Деве, истинно консервативной позиции, указывающей на подчинение идеологии (Водолей) практическим нуждам (Дева). Сатурн в Деве также утверждает авторитарную бюрократию. Сталинистская философия включает понятие "демократический централизм", чрезвычайно путанное представление, имевшее влияние в Китае, и объяснить его можно, обратившись к двум различным управителям Водолея, Урану (демократия) и Сатурну (централизм).

Под действием этих двух планет Китай как бы движется по двум совершенно противоположным путям. С одной стороны, он выглядит революционным, с другой — авторитарным и консервативным. Авторитарная сторона очень хорошо видна соседям Китая, поскольку Сатурн приходится на 7-й дом (иностранные отношения). 7-й дом также содержит соединение Марса и Плутона в квадратуре с Венерой в 9-м доме, поистине паттерн военного типа, который не был столь заметен в Китае 1980-х годов (кроме продолжительной незначительной поддержки красных кхмеров в Кампучии), но в 1950-х и 1960-х годах он усилил потребность быть готовым к войне с "бумажными тиграми" и "бешеными собаками" империализма и ревизионизма почти до уровня национальной религии.

В ноябре 1959 года, когда Марс в Скорпионе делал квадратуру к соединению Марс-Плутон, премьер-министр Индии Пандит Неру, вынужден был заявить: "Сомневаюсь, есть ли страна, беспокоящаяся меньше о мире, чем Китай".

В 1960-х годах воинственная риторика Китая убедила многих западных стратегов, что Китай представляет большую военную проблему, чем Советский Союз, но Сатурн в 7-м доме ставит ограничение его силам. 17 февраля Китай вторгся во Вьетнам, полагая, что это будет быстрая и эффективная кампания, но Сатурн в Деве был в соединении с

натальным Сатурном, и вторжение захлебнулось, став мучительным поражением для Китая.

Также очень значительным в этой карте является соединение Солнца, Меркурия и Нептуна в Весах в 8-м доме. Несомненно, это важная связь между этой картой и Китаем прошлого, как родиной великой философии равновесия — даосизмом, и интересно, что хотя И-цзин была запрещена для масс, эта важнейшая работа по предсказанию будущего, изменению и поддержанию индивидуальной гармонии с миром оказала значительное влияние на самого Мао Цзе Дуна.

Практика Тай Цзи и акупунктуры, практических приложений философии равновесия, выжили без препятствий со стороны маоизма.

Положение этих планет в 8-м доме чрезвычайно интересно, поскольку основной мотивацией, стоявшей за революцией, был экономический национализм, иными словами, желание не допустить экономической эксплуатации Китая иностранными державами. Потребность в экономическом самообеспечении представлена двойным управлением Венеры в 8-м доме (международные финансы) и в 4-м (Земля). Эта мотивация лежит в основе национальной идеологии (Нептун-Меркурий) как в радикальном Китае Мао, так и в ревизионистском и реформистском Китае 1980-90-х годов. В самом деле, спор 8-го дома между теми кто за и кто против иностранных вложений, вылился в острую борьбу за власть, сопровождавшую и последовавшую за смертью Мао в 1976 году. Критическая фаза этой борьбы имела место в 1975-1976 годах, когда транзитный Плутон, управитель 8-го дома, был в соединении с натальным Солнцем Китая.

Экономические преобразования не всегда осуществлялись в цивилизованных (по типу Весов) условиях, и при Венере, управительнице IC, в Скорпионе, откуда она делает квадратуры к управителям Скорпиона, Марсу и Плутону, миллион крестьян был казнен после прихода к власти коммунистов в 1951-52 годах. Имеется точный полусекстиль от Меркурия к Сатурну в Деве, который может быть ключом к мании индустриализации и возведению хорошего поведения на работе до уровня национальной обязанности.

Связь между экономикой и религией в Китае, результатом которой было чуть-ли не обожествление Мао, лидера марксистской революции, основывается на положении управителя 8-го дома, Венеры, в 9-м доме (доме богов). Стоит отметить, что культ Мао был официально отменен под транзитом Урана к натальной Венере.

Транзиты по китайскому гороскопу очень верно показывают недавнюю историю Китая. Первый китайский президент был избран 29 декабря 1911 года и принял должность 11 января 1912 года, когда Солнце двигалось от 7-10° Козерога, а Луна входила в последние градусы Тельца. Провозглашение Народной республики в 1949 году обозначило конечную стадию процесса, начатого в 1911 году, хотя и была уничтожена республика 1912 года. Поэтому неудивительно, что в 1949 году Солнце было точно в квадратуре с Солнцем 1911 года, а IC 1949 года пришлась на Луну 1912 года. Интересно, что Сатурн 1949 года точно в трине к Сатурну 1912 года в 13° Тельца, подчеркивая консервативные аспекты коммунистической революции, стремившейся восстановить Китай до состояния справедливости и равноправия в противоположность хаосу и коррупции предшествовавшей республики. Отметим также аспекты между двумя Солнцами Китая 1912 и 1949 годов и Солнца в гороскопах США, Великобритании, ООН, СССР (1912), ЕЭС, Франции и Германии: градусы около 8-12 кардинальных знаках представляются важными для политической организации.

Было два официально осуществленных сверху эксперимента с революцией и демократией в коммунистическом Китае. Первый представлял собой кампанию "Сто цветов" в апреле-июне 1957 года, во время которой были разрешены жалобы населения против режима, а второй - Великая пролетарская культурная революция, представлявшая собой попытку Мао мобилизовать молодежь и промышленных рабочих на разрушение среднего класса, сформировавшегося под его правлением. Кампания Сто цветов была короткой и совпала с квадратурой от транзитного Сатурна к натальному Сатурну (попытка реконструировать государство) и оппозицией от транзитного Урана к натальной Луне (эксперимент с демократией). Значительно более продолжительная культурная революция была начата 10 ноября 1965 года публикацией серии статей Мао и официально провозглашена 30 апреля 1966 года премьер-министром Чжоу-Энь Лаем. Она последовала немедленно за транзитом Урана и

Плутона по натальному Сатурну и совпала, как в 1957 году, с квадратурой Сатурна к своему натальному положению. Этот глубокий сдвиг, местами почти переросший в гражданскую войну, продолжался до транзита Нептуна над МС в апреле 1969 года и официально был закончен лишь в августе 1977 года. К этому времени Китай испытывал второй из своих основных транзитов через Весы. Первый — транзит Урана по Весам в 1971 году, совпал с борьбой за превосходство между армией и коммунистической партией, а второй, транзит Плутона в 1965-66 годах, был началом длительной борьбы между маоистами и "ревизионистами", достигшей пика в 1975-76 годах, когда Плутон шел в транзите по натальному Солнцу. В середине этого аспекта, с его обертонами трансформации и связями с подземным миром, Мао Цзе Дун умер. Мао умер 9 сентября 1976 года, когда Меркурий, дис-позитор Сатурна, был стационарно-ретроградным, точно в соединении с Солнцем Китая и в соединении с транзитными Марсом, Венерой и, конечно, Плутоном. Транзитное Солнце в этот день было в соединении с натальным Сатурном. В ключевой день трансформации государства лидер (Солнце) умер, и борьба за власть (Плутон, Сатурн) завершилась на конечной фазе.

Эта финальная фаза произошла во время суда над ультрамаоистской "бандой четырех" зимой 1980-81 годов, совпавшего с транзитом Урана над МС (правительство). Политические различия между двумя фракциями концентрировались вокруг идеологии (Уран), но также были связаны с настоятельной необходимостью сделать выбор, каким путем идти в быстром обновлении (Уран), которого требовала экономика. Что до того, что Солнце управляет лидером, о котором идет речь, в день начала суда оно было в соединении с МС, а в день его окончания — в соединении с Асцендентом.

Непосредственно перед началом процесса, транзитные Юпитер и Сатурн вошли в 8-й дом, где сделали соединение над Солнцем Китая. Новое правительство, ослепленное победой над маоистами, вовлеклось в программу мировых инвестиций (Юпитер в 8-м доме), скоро приведшую к серьезным экономическим трудностям и столь же массивным прекращением контрактов (Сатурн в 8-м доме). Во внешней политике Китай всегда жил в соответствии со своим гордым и воинственным потенциалом соединения в 7-м доме Марса и Плутона во Льве. Страна сражалась со всеми своими непосредственными соседями, коммунистическими или капиталистическими: Кореей, Советским Союзом, Индией, Тибетом и Вьетнамом. Исторически Китай считал себя центром мира, и соседние королевства, как предполагалось, должны были приносить ему дань. При Мао этот принцип был распространен на тот момент, когда Китай стал считать себя, а не Советский Союз, истинным главой международного коммунистического движения. Вторжение во Вьетнам в 1979 году обосновывалось обеими этими теориями, поскольку во времена, когда обе страны были монархиями, Вьетнам всегда платил дань Пекину. Теперь, когда оба государства были коммунистическими, уплата дани была исключена, а Вьетнам смотрел на Москву как на нового патрона. И Китай был оскорблен и требовал удовлетворения.

Вторжение произошло 17 февраля 1979 года после ряда пограничных столкновений, символизированных транзитным Ураном в соединении с натальной Венерой и транзитным Юпитером в соединении с куспидом 7-го дома. 10 февраля было полнолуние в 21° Льва в опасной близости к натальному Плутону, и семь дней спустя, когда Марс достиг этого градуса, война началась. Но тот факт, что вторжение имело место при возвращении китайского Сатурна, может объяснить, почему столь велики были препятствия и результатом было поражение. Китайцы вывели войска 19 марта, когда Венера была в оппозиции к натальному Сатурну.

Возвращение Сатурна в его положение в 7-м доме проявилось столь же ясно в признании Китая США 1 января 1979 года, когда транзитное Солнце делало квадратуру и оппозицию к натальным Солнцам двух этих наций. Возвращение к американскому Сатурну в 1982 году в соединении с китайским Солнцем совпало с первым серьезным кризисом в китайско-американских отношениях с открытия между ними дипломатических отношений. Это ясное указание, что карта страны не может рассматриваться изолированно, на нее надо смотреть как на часть раскрываемого глобального паттерна.

Китайские связи с Соединенным Королевством также строились вокруг квадратуры между национальными Солнцами, и обе страны должны включиться в непростые переговоры по Гонконгу перед возвращением этой колонии Китаю в 1997 году. Британия стала владеть Гонконгом 25 января 1841 года, что дает Солнце в 5°

Водолея, точно в соединении с китайскими Луной-Асцендентом. Гонконг должен быть возвращен под управление Китая 1 января 1997 года всего за недели до соединения Юпитер-Уран в 5° Водолея. Принимая, что этот планетарный цикл отвечает за свободное предпринимательство, можно ожидать, что именно капитализм Гонконга проникает в коллективизм Китая, а не наоборот, как думают сейчас. Кроме того, синастрия между картами Гонконга и Китая иллюстрирует глубокое значение именно этой территории для Пекина.

Возвращаясь к темам демократии и революции, отметим, что отношения между Пекином, Гонконгом и Лондоном были серьезно нарушены сдвигами, сопровождающими демократическое движение апреля-июня 1989 года. Этот эпизод был столь же интенсивен, как культурная революция, но краток, как движение Ста цветов. Смерть опального лидера реформистов Ю Яо Бана 15 апреля 1989 года вызвала волну студенческих демонстраций в Пекине, угрожавшую смести правительство, в конце этого месяца. Так называемое, демократическое движение, явно было вызвано квадратурами Сатурна, Урана и Нептуна к натальному Солнцу, расположенному именно в критической области кардинальных знаков, общей с Солнцами Великобритании, США, СССР (при построении на 1922 года), Франции и Германии. Второе соединение Сатурн-Нептун в 12.03 после полудня 3 марта 1989 года приходится точно на IC Пекина, тогда как сама IC в 7° Козерога точно в квадратуре к натальному Солнцу. В конце концов протесты были жестоко подавлены армией, устроившей побоище на площади Тяньаньмынь: когда танки вошли на площадь в 2.00 после полуночи 4 июня 1989 года, MC была точно в 7° Козерога в обрамлении Сатурна, Урана и Нептуна и в оппозиции к MC соединения 3 марта. Снова обнаруживаем, что суточное движение зодиака дает привязку событий до минут, связывая большие планетарные события, как соединение Сатурн-Нептун, с основными происшествиями в политике.

Интересна параллель между неудачной демократической революцией в Китае и успешной в Восточной Германии, также в 1989 году,

возникает из того факта, что оба государства были провозглашены в пределах дней друг от друга в 1949 году, первое 1 октября, второе 7 октября. Результатом революции в Восточной Германии было воссоединение Германии в полночь 2-3 октября 1990 года! Чрезвычайно интересное исследование можно провести по сходству и различию двух этих ситуаций, в особенности поскольку правительство Восточной Германии было почти единственным, кто поздравил правительство Китая после расправы на площади Тяньаньмынь, и ввиду повторяющейся им угрозы "китайского решения" для подавления собственного демократического движения.

Последствия расправы сохранялись в течение двух лет в виде международного осуждения, но в начале 1991 года режим, видимо, был реабилитирован. Интересно, как мы уже упоминали, что оппозиция Сатурна-Юпитера в 4° Водолея-Льва располагалась на горизонте. Юпитер в оппозиции к Луне является мощным символом возбуждения демократических чувств, но Сатурн, символизирующий авторитарного старого человека, контролирующего правительство, обладает достоинством в Водолее и является диспозитором Луны, удерживает народ в рамках традиции. В этом конкретном случае преобладал и в эти дни авторитет Сатурна.

При переходе к рассмотрению транзита Урана по Асценденту в 1996-97 годах наши надежды должны быть связаны с народом, а не с его хозяевами. С июня 1996 года по март 1997 года Сатурн будет в оппозиции к натальному Солнцу, ограничивая свободу действий руководства. Сатурн традиционно ослаблен в Овне, что уравнивается также традиционным ослаблением Солнца в Весах. Уран в соединении с Луной и Асцендентом, с другой стороны, будоражит массы в борьбе за индивидуальные права. Возможно, пик астрологически будет достигнут в феврале 1997 года, когда после полнолуния в 4° Льва Меркурий, Венера и Юпитер присоединятся к Урану в соединении с Луной и Асцендентом, тогда как Марс будет двигаться в пределах орбиса в соединении с натальным Солнцем и транзитным Сатурном, способствуя торопливым, плохо продуманным автоматическим реакциям. Единственными планетами, не делающими мажорных жестких аспектов к натальной карте, будут Нептун и Плутон, но первый все будет в квинконсе к MC и будет приближаться к соединению с натальной MC в 1998 году.

Такое расположение в первую очередь свидетельствует о массовом движении, которое наблюдалось в 1957 году: соединение Урана с Луной, например, пробуждает

воспоминание о его оппозиции к Луне, сопровождавшейся движением Сотни цветов. Мы никогда не можем точно быть уверенными, будут ли такие политические сдвиги проявляться в первую очередь в дворцовых переворотах, смертях или секретных заменах вождей, как случилось, когда умер Мао Цзе Дун, либо в массовых движениях, как в 1989 году. Но указания 1987 года заставляют больше склоняться к массовому движению.

Переноса эти же темы в будущее столетие, видим, что в сентябре 2040 года будет пятерное соединение Меркурия, Венеры, Марса, Юпитера и Сатурна на натальном Солнце, тогда как Уран и Нептун будут в квадратуре друг с другом, причем Уран в оппозиции к натальной Луне впервые после движения Сотни цветов. Наконец, демократия? Определенно, это смена лидера. Вполне может быть, что к тому времени Китай получит дополнительный национальный гороскоп, но победа коммунистов в 1949 году оказала столь сильное объединяющее, централизующее и историческое воздействие, что это гороскоп сохранит свою эффективность значительное время.

Гороскоп Японии — Чарльз Харви

Подобно тому, как Британия экономически лидировала в мире в 19-м столетии, а США в течение большей части 20-го столетия, уже давно ясно, что Япония выходит на первое место в качестве промышленного лидера и, как представляется, должна сохранить эту роль еще, по крайней мере, несколько десятилетий, по мере все большего смещения баланса сил в мире в сторону промышленных тихоокеанских стран Юго-Восточной Азии. Имеется несколько ключевых карт развития современной Японии и ввиду важности этой страны все они заслуживают внимательного изучения.

1. Канагавский договор, подписанный 31 марта 1854 года, время неизвестно, между США и Японией, впервые открыл страну для торговли с Западом. Обычно его считают главной вехой в современном развитии Японии. Позиции в истинный полдень были следующими: MC и SO в 10AR, AS 22CN46, MO 8TA57, ME 27PI18R, VE 3PI30, MA 28LE32R, JU 24CP25, SA 28TA25, UR 10TA43, NE 14PI24, PL 1TA42, NN 2GE24R.

2. После почти 700 лет феодального военного правления сегун передал власть микадо 9 ноября 1867 года. Император Муцухито из династии Мейджи взял на себя прямое управление нацией 3 января 1868 года, и под его талантливое руководство Япония стала современной мировой державой. Видимо, эту карту следует считать картой основания современной Японии. Так как время неизвестно, карта на рис. 15.14 построена на истинный полдень.

Рис. 15.14. Япония. 3 января 1868 года, Токио, 35N40, 139E45, император Муцухито принял на себя прямое правление нацией. Время неизвестно, построено на полдень по местному времени.

Солнце: 12°04' Козерог

Луна: 11°26' Овен

ASC: 20°29' Овен

MC: 12°04' Козерог

3. Введение новой конституции и двухпалатного парламента при сохранении за императором широких полномочий. Состоялось 11 февраля 1889 года, время неизвестно. На истинный полдень позиции были следующие: SO и MC 22AQ38, AS 9GE47, MO 27GE44, ME 0PI37R, VE 9AR03, MA 25PI15, JU 0CP57, SA 16LE27R, UR 21LI52R, NE 29TA31, PL 4GE00R, NN 20CN56.

4. После Второй мировой войны была принята новая конституция, передававшая суверенитет от императора народу. Принятие состоялось 3 ноября 1946 года, конституция вступила в силу в 00.00 часов 3 мая 1947 года, рис. 15.15.

5. Восстановление суверенитета Японии в 13.30 по Гринвичу 28 апреля 1952 года, рис. 15.16. Это событие также отмечает формальный конец войны в Тихом океане и вступление в действие американо-японского пакта о взаимной безопасности.

Кроме того, при рассмотрении будущего Японии должна иметь значение карта императора Акихито, родился 23 декабря 1933 года, в 6.39 после полуночи, в Токио. Позиции его карты: MC 16LI 48s AS 27SG35, SO 00CP47, MO 18PI57, ME 15SG06, VE 14AQ16, MA 25CP54, JU 20LI01, SA 13AQ27, UR 23AR31, NE 12VI22, PL 24AR09, NN 22AQ04.

Рис. 15.15. Япония. 00.00 часов по японскому времени, 3 мая 1947 года, Токио, 35N40, 139E45. Вступление в силу послевоенной конституции.

Солнце: 11°22' Телец

Луна: 10°48' Весы

ASC: 26°33' Козерог

MC: 16°54' Скорпион

Рис. 15.16. Япония. 22.30 по японскому времени, 28 апреля 1952 года, Токио, 35N40, 139E45. Восстановление суверенитета и независимости и официальный мир с США.

Солнце: 08°12' Телец

Луна: 28°41' Близнецы

ASC: 00°31' Козерог

MC: 20°17' Весы

Исследование этих карт выявляет некоторые четкие области градусов. В частности, особенно сильна область около 9-12° кардинальных знаков, как и во многих важнейших мунданных картах в мире. Надо отметить, что в карте 1868 года UR в 10CN48, а восстановление суверенитета в 1952 году произошло почти точно при возвращении Урана, когда он был в 10CN39! Как указывает Диана Розенберг, эта область кардинальных знаков может быть действительно столь сильна в мунданных картах, потому что 10CN20 это положение гелиоцентрического северного узла Юпитера. В случае Японии мы тогда имеем особенно связанные с новизной, изобретениями и технологией (Уран) контакты (узел) с элементами расширения (Юпитер) в коллективном сознании солнечной системы. Исходя из этого, можно предположить, что 2013 год, когда Плутон окажется в этой точке и уничтожит так много ключевых карт, будет означать не только период драматических политических изменений и социальных новшеств во всем мире, но что при этом большая часть этого будет концентрироваться вокруг Японии и ее роли в мире. Это говорит также о вероятности дальнейших важных технологических прорывах, которые должны зародиться в Японии в это время, также об опасности роста напряжений между ЕС, США и Японией. Важная переоценка японо-американских и других мировых отношений должна, однако, произойти значительно ранее, когда Плутон окажется в 2-4 градусах Стрельца в 1996 году. Тогда он будет в оппозиции к NN Канагавско-го договора в 2GE24, который точно в соединении с NN конституции 1947 года в 2GE37 и близко к PL 1989 года в 4GE00.

Гороскоп Среднего Востока — Майкл Бэйджент

24 августа 1515 года турецкая армия под командованием Селима I нанесла поражение египетским Мамелюкам, правителям Среднего Востока. В течение последующих четырех столетий регион изнывал, будучи провинциальным придатком Османской империи. Империи, быстрая развязка которой наступила в 1918 году, когда она капитулировала перед союзниками.

Тогда встал вопрос о будущем политическом устройстве этих бывших турецких провинций. Первоначально арабские лидеры, помогавшие союзникам во время войны, надеялись, что они унаследуют контроль и смогут поэтому сформировать регион в соответствии с собственными культурными склонностями.

Эмир Фейсал, которого Арабская конференция в Дамаске провозгласила 11 марта 1920 года королем Сирии, настаивал, чтобы в регион была направлена официальная комиссия для исследования устремлений тех, кто в действительности здесь жил. К сожалению, только Соединенные Штаты поддержали это очень разумное предложение. В результате два делегата от Соединенных Штатов были вынуждены провести свой собственный опрос без какой-либо официальной санкции других союзников.

Неофициальная комиссия пришла к выводу, что хотя по существу все жители были настроены против предложенной мандатной системы, они признают, что реальная ситуация требует в какой-то мере помощи извне. Консенсус был достигнут на том, что если мандат неизбежен, предпочтительно, чтобы Соединенные Штаты получили мандат

для Сирии, а Британия для Ирака. Обнаружилось, что регион оказал мало поддержки притязаниям Франции.

Кроме того, неофициальная комиссия высказалась по вопросу сионистской иммиграции в Палестину — высказалась в ее поддержку, но с оговоркой, что наиболее крайним сионистским планам следует противодействовать.

Доклад этой американской комиссии был немедленно отвергнут Британией и Францией, которые обе имели политические интересы в этом регионе. Однако, их руки скоро оказались связанными Арабской конференцией в Дамаске, которая не только возвела на трон Фейсала, но и провозгласила независимость Сирии и Ирака. Последовала быстрая реакция Британии и Франции: они объявили, что не признают эти решения и "незаконные действия" Фейсала и незамедлительно созвали совещание Верховного совета Лиги наций в Сан-Ремо, Италия. На этом совещании 25 апреля 1920 года примерно в 11.22 после полуночи²⁶ было достигнуто соглашение о разделе существовавшей большой провинции Сирии на маленькие государства: были созданы французские мандаты Сирия и Ливан, а также английский мандат Палестина. Кроме того, Ирак, созданный из трех оттоманских провинций на базе городов Мосул, Багдад и Басра, был помещен под британский мандат.

Особые соображения были высказаны в случае британского мандата Палестины: соглашения, достигнутые в Сан-Ремо, говорили, что должно быть создано национальное место жительства для еврейского народа. Естественно, многие из арабских жителей Палестины возражали, часто очень ожесточено, против этого условия и с самого начала стремились противостоять сначала еврейской иммиграции, а после 1948 года и самому Государству Израиль. Этот спор остался, видимо, самым проблематичным в регионе, и на сегодняшний день оказался причиной четырех основных войн.

Другой группе, курдам, было обещано отечество, но, в отличие от евреев, оно оказалось проигнорированным, и их государство Курдистан осталось и сегодня лишь мечтой, несмотря на их продолжающиеся кошмарные преследования.

Именно этот произвольный раздел Сирии и подчинение Ирака Британией и Францией, основанные на европейских, а не местных приоритетах, и без учета желаний местного населения, создали основу как для современного государства, так и для современных политических беспорядков. Несомненно, учитывая древнюю историю Среднего Востока, беспорядки должны были быть характерны для его последующей истории, что бы с этим регионом ни было после 1918 года. Однако, эти действия Британии и Франции наложили отпечаток на последующие события.

Астрологическая карта, построенная на эти решения Лиги наций о создании этих искусственных государств, может рассматриваться как "главная" карта Среднего Востока. Хотя ТрансИордания и Саудовская Аравия были созданы позднее, а Кувейт долго был британским протекторатом, их действия всегда определялись паттерном мандатов.

Карта (рис. 15.17) отражает ситуацию, которой присуща нестабильность. Эта нестабильность символизируется оппозицией Сатурна (консервативный порядок) Урану (свобода и революция). Таким образом, решающим фактором здесь является отмеченный выше цикл Сатурн-Уран. Аспект трин к Урану от Плутона (целеустремленность и беспощадность) и от Марса (военное действие) показывает, с какой легкостью эти революции приобретают насильственные методы. В добавок к этому — агрессивность, символизируемая оппозицией Марса к Солнцу, и широко распространенный религиозный идеализм, который показывают Луна, Нептун и Юпитер, — все в соединении и в негативном аспекте к Солнцу.

Можно рассматривать эту последнюю планету, Солнце, как символизирующую прежде всего Британию и Францию, ответственных за акт расчленения и управлявших успешно этой территорией много лет, и, во-вторых, зависимых лидеров и государства, придерживавших еврейской линии. Это предположение получает сильнейшую поддержку на основе исследования планетарных позиций к началу Войны в Заливе в августе 1990 года. Плутон в транзите был почти точно в оппозиции к этому натальному Солнцу: видим, что три союзника, Британия, Франция и Соединенные Штаты, вновь послали войска на Средний Восток по настоянию дружественных государств. Ясно, учитывая этот аспект, что одной из главных и постоянных целей средневосточных государств является удержание под контролем религиозного пыла.

Рис. 15.17. Средневосточный мандат. 11.22 по средневропейскому времени, 25.04.1920 г., Сан-Ремо, 43N48, 7E46. Время принятия решения Лигой наций.

Солнце: 04°52' Телец
Луна: 02°39' Лев
ASC: 21°58' Рак
МС: 01°28' Овен

Население Среднего Востока, на которое повлияла эта акция 1920 года, показано Луной в соединении с Нептуном и Юпитером. Это мощный символ приверженности религии, демонстрирующийся населением региона, исламским, еврейским и христианским.

Итак, можно заключить, что символизм указывает на регион, где Британия, Франция и их более поздние коллеги попытались с помощью принудительных и прагматических законов ограничить и направить в определенное русло идеалистический религиозный пыл, естественно присущий народам этого региона. В то же время местные революционные группы в регионе действуют с той же самой степенью пыла в оппозиции к традиционным правителям, и действия их характеризуются целеустремленностью и беспощадностью.

Любое государство, выживающее в рамках этого паттерна, должно добиваться этого путем поддержания равновесия между силами, действующими в направлении консерватизма и действующими в пользу изменений. И здесь не может быть решения и ответа — ни одна сторона не может победить за счет другой. Должно быть постоянное и непрерывное прагматическое жонглирование, постоянное поддержание равновесия между этими противоположностями. Постольку, поскольку это равновесие поддерживается, возможен "мир", но этот мир не будет периодом расслабления и лени, а как раз наоборот. Это будет период, когда интенсивная, последовательная закулисная деятельность, будет направлена на приспособление к одному динамичному целому всех противоположных сил, каждая из которых угрожает в любой момент взорваться до временного преобладания. Более того, стоит лишь любой из противостоящих сил получить неожиданную энергетическую подпитку, какой-то импульс, и ситуация может быстро выпасть из равновесия и быстро перейти в нестабильность и конфликт. В самом деле, одной из примет средневосточных конфликтов является быстрота, с которой переговоры переходят в прямые и насильственные действия.

Транзиты по чувствительным точкам этой карты могут указать, когда эти различные тонко сбалансированные силы выходят из равновесия: исследование событий с 1920 года показывает тенденцию транзитов Урана приводить к неожиданным нестабильностям, транзиты Плутона указывают периоды, когда реализуются потенциальные события. Наиболее драматичным из таких событий было рождение государства Израиль.

В мае 1948 года, когда Плутон приблизился к самому концу своего транзита по соединению Луна-Юпитер-Нептун, возник Израиль. Символизм соответствует точно, государство, родившееся в религиозных мечтах, возникло в условиях насилия. И уже на следующий день в Израиль вторглось шесть арабских армий.

Когда Плутон двигался поперек оппозиции Сатурна к Урану, с 1958 по 1961 год, новые насильственные государственные перевороты привели к рождению двух государств с наиболее беспощадными и репрессивными режимами управления в регионе — Ирака в 1958 и Сирии в 1961 году. Оба скоро стали управляться разновидностями жестокой партии Баас, долго действовавшей подпольно. Это хорошо символизируется трингом к Плутону.

В период с конца 1981 по конец 1983 года, когда Плутон двигался поперек оппозиции к Марсу, возник другой жестокий процесс, потенциально давно ожидавшийся. Это был период, когда инициатива в Ирано-иракской войне перешла к Ирану и так за ним и осталась. Это привело к значительно более тесному согласию между многими арабскими государствами и Ираком; в самом деле, Иордания была столь увлечена, что послала добровольцев сражаться вместе с иракской армией. Это согласие

позволило Ираку вооружиться до ужасающей степени, когда, считалось, он обладал пятой по величине армией в мире. И это сказало не очень благоприятно в 1991 году.

Будущее Среднего Востока, поскольку этот паттерн 1920 года сохраняется, не выглядит обнадеживающим. До конца века очень вероятной представляется война, возможно Джихад. В январе 1996 года

Уран проходит в оппозиции к соединению Луна-Нептун-Юпитер. Это свидетельствует о новой средневосточной войне атеистических революционеров против религиозных идеалистов или, если принять, что соединение Луна-Нептун-Юпитер особенно относится к Израилю, можно усмотреть новую арабо-израильскую войну.

Усложнит эту, итак негативную ситуацию, транзит Нептуна в трине к соединению Луны-Нептуна-Юпитера, который начнется в ноябре 1995 года. Это указывает на возможность появления лидера с типичным бескомпромиссным религиозным мистицизмом, нового махди, мусульманского пророка. Если истолковать символизм, как это сделано выше, этот лидер может придти из Израиля. Период, охватывающий эти два транзита, длится с ноября 1995 года по октябрь 2000 года.

Естественно, несмотря на нынешнее желание "мира сразу и навеки" и несмотря на то, какие международные беспорядки могут вызвать события 1995-2000 годов, циклы будут продолжаться. Средний .Восток будет продолжать существовать, как он существовал с начала регистрируемой истории, с периодами стабильности, как результатами прагматической дипломатии, перемежающимися с периодами дикой этнической экспансии, сочетающимися с регулярным появлением догматических мистических религиозных вождей, выражающих этот вездесущий поток энергии, обозначенный в карте 1920 года соединением Луна-Нептун-Юпитер. Но мы можем быть уверены: что бы ни случилось на Среднем Востоке, произойдет не в первый и не в последний раз. Религиозные фигуры склонны, для увеличения собственной значимости и значимости своего времени, провозглашать неминуемые "последние дни". Астрология показывает, что это ложь. Общий долгосрочный исторический паттерн мог каким-то неизвестным образом создать соглашения 1920 года. Те, кто собрались, чтобы установить границы, могли бессознательно руководствоваться критериями гораздо большей исторической древности, чем могли это осознанно представить. В этом случае мы просто должны принять, что если бы регион не отразился в нестабильной карте 1920 года, он мог бы отразиться в другой подобной. Это однако, фаталистический подход к астрологии. Есть и другой подход — можно специально выбрать более позитивный паттерн, в котором найдут символическое выражение будущие события. Но как "сменить паттерн"?

Чтобы удалить тень Сан-Ремо и изменить паттерн будущего, пришлось бы уничтожить нынешние национальные границы и перераспределить земли бывшей Османской империи, возможно, по этническому, а не по политическому принципу. Это означает, что нынешние страны распадутся на более мелкие единицы - Ирак на три страны, что отразит его этническую структуру, Ливан позволит своим нынешним "сатрапам" стать независимыми государствами и тому подобное с остальными странами. Конечно, другой вариант состоит в том, что то и другое государство завоюет остальные, создав тем самым ситуацию, когда все бывшие провинции Османской империи объединятся в некие монолитные или федеративные Соединенные Штаты Среднего Востока. Как бы то ни было, паттерн изменится, и можно будет выбрать паттерн внутренне более стабильный, чем существующий.

Гороскоп Соединенных Штатов — Майкл Бэйджент

Асцендент страны отражает мифы, архетипы, на которые резонирует ее народ. Соединенные Штаты имеют восходящий Стрелец (рис. 15.18); его мифология ясно это показывает — ковбой, скачущий по обширным прериям в поисках свободы и справедливости. Восходящий Стрелец символизирует великий энтузиазм и склонность к риску и приключениям американского народа с его поиском смысла, свободы и долин, где трава позеленее и властей поменьше.²⁷

Рис. 15.18. Соединенные Штаты Америки. 17.10 по среднему местному времени, 4 июля 1776 года, Филадельфия, 39N57, 75W10.

Солнце: 13°19' Рак

Луна: 27°10' Рыбы

ASC: 12°21' Стрелец
MC: 01°03' Весы

Солнце в Раке отражает сентиментальность общества в Соединенных Штатах, а его квадратура к Сатурну показывает сильный дух независимости американцев. Они не позволяют себя третировать, и им необходимо быть хозяевами собственной судьбы. Эта конфигурация также показывает очень высокую значимость образа человека, обязанного всем самому себе, который благодаря напряженному труду и сильному честолюбию достигает высокого положения.

Ключевой точкой является Сатурн, приходящийся на 10-й дом. Это положение говорит о нации, упорно выделяющей значимость материальных ценностей в противовес ценностям эмоциональным или интеллектуальным, которые бы в другом случае доминировали. Это также символ первых пионеров, упорно переселявшихся на Запад, где они провозглашали собственный мир реального благосостояния в соответствии с тем, что кому суждено. Эта позиция также говорит о большом внимании к национальной чести, о том, что Соединенные Штаты должны любой ценой быть величайшей страной в мире, что ценности Соединенных Штатов должны быть стандартом, которым необходимо руководствоваться всем остальным, и не важно, что высокий уровень преступности свидетельствует о серьезных социальных недостатках.

Важна квадратура Сатурна к Солнцу. Позитивная ее сторона уже отмечена, а негативные характеристики говорят о пронизывающих сами основы нации сомнениях в себе, о чувстве неадекватности, ведущем к гиперкомпенсации, к действиям более громким, более крупным, более значительным, чем можно ожидать от любого конкурента.

Сатурнианские качества Соединенных Штатов можно обнаружить еще в самом начале их образования в позициях пуританских отцов-основателей. Пуритане формировали консервативные сообщества с ортодоксальным управлением. Их отношение к женщине сводилось к представлению, что и земля, и жена являются их собственностью по воле Бога, и они могут с ними делать что угодно. Это отношение значительно предшествовало Декларации Независимости, которая видимо, подчеркнула некоторые качества, присущие европейским нациям Северной Америки.

Трин Марса с Сатурном указывает на колоссальную работоспособность и эффективность. Всякий работавший профессионально в Соединенных Штатах не мог не поразиться скорости, с какой там принимаются решения и доставляются товары. В сравнении с ними большинство европейцев кажутся сытыми и сонными. Этот аспект отражает также великие технологические усовершенствования, которые принесли миру Соединенные Штаты.

В натальной карте Соединенных Штатов очень заметно расположен Уран, и они очень чувствительны к транзитам этой планеты.

17 июня 1972 года, когда состоялось подслушивание в Уотергейтской гостинице, транзитный Уран был точно в соединении с натальным Сатурном Соединенных Штатов. Этот аспект говорит о неожиданном поражении администрации, и так и произошло. В то же время Сатурн был в транзите по 7-му дому, что символизирует ужесточение общественного мнения. Кроме того, Плутон был в соединении с MC, указывая на период, когда скрытая сторона деятельности администрации должна быть вынесена на свет. И при движении Урана и Плутона по 10-му дому не стоит удивляться тому, что скандал произошел и президент пал.

С начала 1983 года до декабря 1984 года Уран был в транзите через Асцендент Соединенных Штатов. Такой аспект должен свидетельствовать о каком-то неожиданном изменении в проекции вовне "политического организма" Соединенных Штатов, иными словами, о сдвиге в подходах к международным делам. Это и произошло; в этот период американские морские пехотинцы служили в Ливане в составе международных сил, где в октябре 1983 года 241 морской пехотинец вместе с 58 воздушными десантниками были убиты бомбой. Этот год был также свидетелем вторжения США в Гренаду 25 октября 1983 года — первой подобной наступательной акции после Вьетнама.

Уран также символизирует новую технологию: период этого транзита по Асценденту совпал с началом программы "звездных войн" президента Рейгана. В своем обращении 23 марта 1983 года он изложил долгосрочную программу разработки

большого количества вооружений на базе высоких технологий. Позднее в том же году первое из вооружений нового поколения, крылатая ракета, была размещена в Европе.

Чтобы понять, как цикл Урана влияет на Соединенные Штаты, надо рассмотреть события во время прошлого транзита Урана по Асценденту - с начала 1899 года по конец 1901. Это был период после Испано-американской войны: Соединенные Штаты неожиданно обнаружили, что представляют собой колониальную державу, контролирующую Филиппины, Пуэрто-Рико, Гуам и Гавайи. Кроме того, войска Соединенных Штатов были размещены в Китае в составе международных сил, мобилизованных для подавления Боксерского восстания. Таким образом, время этого первого транзита совпадает с началом существования США как международной державы. Это был также период новых технологических достижений: братья Райт осуществили полет своего первого планера нормального размера, в Детройте началось массовое производство автомобилей и была осуществлена первая значительная разработка нефтяного месторождения в Техасе.

Цикл Урана очень существенен для Соединенных Штатов, особенно в отношении войн, в которых они участвуют: транзит Урана по Луне США и прохождение тринна с Марсом совпало с Первой мировой войной (начало 1917 - начало 1919 годов); транзит Урана по Десценденту совпал со Второй мировой войной (середина 1943 — середина 1945 годов); транзит Урана по Солнцу США совпал с Корейской войной (середина 1950 - середина 1952 годов); транзит Урана по МС США совпал с Вьетнамской войной (конец 1966 — середина 1969 годов); транзит Урана в оппозиции к Юпитеру и Солнцу США совпал с Войной в Заливе (начало 1990 — конец 1991 годов).

Вооружившись этой информацией, можно заглянуть вперед и предсказать вероятные периоды в будущем, когда Соединенные Штаты, если они будут следовать своему предшествующему паттерну, могут быть снова вовлечены в кризис, способный привести к конфликту. Конечно, предвидение позволяет искать альтернативные действия. Твердая и мудрая позиция, занятая до того, как кризис разразился, часто может, с учетом ретроспективы, предотвратить выход событий из-под контроля.

Таблица 15.1: Соединенные Штаты: период потенциальных кризисов (выведено из транзитов Урана с использованием орбиса не более 2 градусов)

Уран в соединении с Плутоном	Февраль 1994-январь 1996 (<i>ранее — морские пехотинцы в Никарагуа</i>)
Уран в соединении с Луной	Февраль 2002 - декабрь 2003 (<i>ранее — Первая мировая война</i>)
Уран в соединении с Уран/Десцендент	Июнь 2027 - март 2030 (<i>ранее — Вторая мировая война</i>)
Уран в соединении с Солнцем	Июль 2035 - июль 2036 (<i>ранее — Корейская война</i>)
Уран в соединении с МС	Декабрь 2051 - июль 2053 (<i>ранее — Вьетнамская война</i>)
Уран в соединении с Асцендентом	Декабрь 2067 - октябрь 2068 (<i>ранее Ливан и Гренада</i>)
Уран в оппозиции к Солнцу	Январь 2075 - декабрь 2075 (<i>ранее Война в Заливе</i>)
Уран в соединении с Плутоном	Март 2078 - октябрь 2079

Необходимо подчеркнуть, что нет необходимости в обязательном построении предыдущих паттернов, предыдущее кровопролитие не обязательно должно означать будущее кровопролитие. Но чтобы избежать повторения старых деструктивных паттернов, необходимо изменить **отклик** на циклы.

Гороскоп Австралии - Чарльз Харви

Существуют различные карты Австралии,²⁸ и самая ранняя — карта высадки капитана Кука на остров Владения 22 августа 1770 года около 6 часов после полудня. Обычно принимают карту на 00.00 часов по местному времени 1 февраля 1901 года на Мельбурн, когда вступила в силу Австралийская Федерация (рис. 15.19). Вариант этой

карты строится примерно на 1 час после полудня по местному времени того же дня на Сидней, MC 24CP23, AS 22AR07, когда была формально провозглашена конституция. Иногда рассматривается и третья карта на открытие парламента в Канберре в 11 часов после полуночи по местному времени 9 мая 1927 года. Между всеми этими картами имеются интересные связи. Карта 1770 года²⁹ показывает сильный акцент на Стрелец, MC, NN и JU в соответствии с традицией, как и карта 1901 года. То, что NN в 1SG04 с MC 2SG34 и в 1SG18 в карте 1901 года, говорит о важности этой области, особенно для отношений нации с миром. Пересечение Плутоном этой области в 1995 и 1996 годах может указывать на появление важных политических и торговых соглашений, формирующих будущее развитие страны. Можно ожидать фейерверков и пышных партийных торжеств по случаю окончательного рождения страны плюс технологических прорывов и политических драм примерно в январе-марте 2001 года, когда Плутон достигнет UR-180-PL 1901 года и JU 1770 года к началу нового столетия! Транзит Плутона по последним градусам Стрельца в 2006-7 годах и по JU -0-ME-0-CN-180-NE 1901 года является классическим свидетельством австралийского бума, процветания и удачи в это время.

Рис. 15.19. Австралия. 00.00 по восточному поясному времени, 1 января 1901 года, Мельбурн, 37S49, 114E58. Вступление в силу Федерации.

Солнце: 09°29' Козерог

Луна: 12°26' Телец

ASC: 07°23' Весы

MC: 04°06' Рак

Гороскоп Новой Зеландии — Чарльз Харви

Новозеландские астрологи считают, что основная карта Новой Зеландии соответствует вступлению в действие Конституционного акта в 00.00 часов 17 января 1853 года,³⁰ рис. 15.20. UR-0-NE 1993 года в квадратуре с MO и последующие транзиты к Луне, MC и SO-90-PL в течение 1994-96 годов свидетельствуют, что нация приближается к периоду радикальных изменений и социальных сдвигов. Это может указывать на период значительных общественных изменений и беспокойств в результате попыток новозеландских политиков быть первопроходцами в более радикальной интеграции лучших элементов свободного предпринимательства, экономики и социального планирования.

Рис. 15.20. Новая Зеландия. 00.00 часов по местному времени 17 января 1853 года, Окленд, 36S52, 174E46. Вступление в силу Конституционного акта.

Солнце: 26°23' Козерог

Луна: 18°34' Овен

ASC: 09°36' Скорпион

MC: 23°28' Рак

Гороскоп Южной Африки - Чарльз Харви

Образование республики в 00.00 часов по местному времени 31 мая 1961 года, рис. 15.21, состоялось в годовщину Южноафриканского Союза 31 марта 1910 года.³¹ Кэмпбелл в "Книге мировых гороскопов" приводит более ранние карты признания Южноафриканской Республики Трансвааль 17 января 1852 года и провозглашение независимости бурами 30 декабря 1880 года. Эти карты обнаруживают сильно выраженные 7-9 градусов в мутабельных знаках. В карте 1852 года видим MO 9SG38-90-NE 7PI27; в карте 1910 года на полдень SO в 9GE03 и MC 7GE58; а в карте 1961 года SO 9GE13, MC 8SG06 и AS 8PI45. Это говорит о том, что транзит Плутона по 7-9 градусам Стрельца в 1998 и 1999 годах будет иметь глубокое значение для нации и вполне может означать разработку совершенно новой конституции. Поскольку Плутон традиционно ассоциируется с Африкой и ее народами, наиболее вероятным результатом этого периода будет первое правительство черного большинства с существенным смещением власти к черным. Новолуние 3 ноября в 7SG54 с Плутоном

Рис. 15.21. Южная Африка. 00.00 часов по восточно-европейскому времени, 31 мая 1961 года, Претория, 25S45, 28E10. Образование республики и отделение от Британского Содружества.

Солнце: 09°13' Близнецы

Луна: 18°56' Стрелец

ASC: 08°45' Рыбы

MC: 08°06' Стрелец

может отмечать критическую фазу в этом развитии событий, и 31 мая 1998 года, близкое к третьему возвращению Сатурна в карте в 1910 года вполне может быть выбрано как символизирующее важное новое положение нации. Дальнейшие радикальные изменения и воздействия, которые предстоит испытать Южной Африке указаны UR-0-NE 1993 года, приходящимся точно на оппозицию к MA-0-NE 1910 года, которые в -90-SO/MO. Это еще более усилит активность общественной кампании, направленной на изменение отношений между правителями и управляемыми (SO/MO). Этот процесс будет продолжен возвращением Урана в этой карте в течение 1994-95 годов и транзитом сначала Сатурна, а затем Нептуна в карте 1961 года в течение 1994-97 годов.

Эпидемии - Чарльз Харви

Слово инфлюэнца (грипп), конечно, означает влияние (по-английски: инфлюенс — влияние) и возникло вследствие традиционной веры, что болезни приносятся планетарными конфигурациями. В настоящее время в этой области проводится мало организованной работы, но существует сильное предположение, что отдельные циклы, причем в наибольшей мере Марса с Нептуном и Сатурна с Нептуном, связаны с инфекционными болезнями. Наиболее смертоносная эпидемия этого столетия после окончания Первой мировой войны принесла смерть нескольким миллионам людей во всем мире, с астрологической точки зрения разумно предположить, что здесь сыграло роль SA-0-NE 1917 года. Было отмечено при повторном SA-0-NE 1989-90 годов повторение критических ситуаций со здоровьем при заражении яиц сальмонеллой, в связи с бешенством коров, с загрязнением воды, в том числе доброй старой воды Перье! (Надо заметить, на Оксфордской летней школе в 1989 году автор утверждал, что поставляемые в бутылках минеральные воды могут пасть жертвой наступающего SA-0-NE.) Наверное, самым драматическим свидетельством темной стороны SA-NE был выход из строя, в связи с расплавлением, Чернобыльского реактора, который произошел точно когда Уран был восходящим в средней точке SA/NE... Несмотря на советские возражения о минимальных последствиях, было очевидно по этим признакам, что от этого несчастного случая следует ожидать распространения радиации (Уран) и болезней (SA/NE), и, к несчастью, так и оказалось. Систематическое исследование циклов инфекционных заболеваний в связи с MA-NE, SA-NE и другими сочетаниями может помочь создать ценную систему раннего предупреждения в этой области.

Будущие тенденции - Николас Кэмптон

Чрезвычайно интересно отметить, что в течение следующего столетия не будет соединений трансперсональных планет: следующее соединение Уран-Плутон произойдет лишь около 2115 года, следующее соединение Уран-Нептун примерно в 2165 году, а соединение Нептун-Плутон только примерно в 2383 году. Значит ли это, что 21-е столетие будет относительно свободно от массовых революционных движений? Возможно, но надо еще учесть констеляции, ожидаемые в ближайшие сто лет.

Соединений надличностных планет в следующем веке не будет, но будут, однако, две оппозиции: Уран-Плутон в 2046-47 годах в 4-6 градусах Рыб-Девы и Уран-Нептун в 2-7 градусах Водолея-Льва в 2079-81 годах. Заманчиво взглянуть в будущее, и мы видим, что 22 января 2080 года Новая Луна в 2° Водолея будет в соединении с Юпитером, Сатурном и Ураном в оппозиции с Нептуном, и это самая мощная констелляция в Водолее с 5 февраля 1962 года. Не будет ли поэтому 2080-е годы столь же радикальным десятилетием, как 1960-е? Этот вопрос имеет чисто академический интерес, потому что очень мало людей, живущих сейчас, доживет до этого времени, но

сам факт, что мы можем делать такие оценки, определенно свидетельствует о замечательной способности астрологии давать общие предсказания на сотни и даже тысячи лет вперед.

Но оппозиция Уран-Плутон в 2046-47 годах заслуживает рассмотрения, потому что нынешние дети будут тогда в среднем возрасте. Интересно, что последние фазы этого потенциально революционного аспекта совпадают с идеалистичным и склонным к фантазиям соединением Юпитер-Нептун в 18-21° Тельца - с июля 2047 по март 2048 года — в области градусов, столь важной для европейской истории.

В этот период, 16 декабря 2047 года, будет солнечное затмение в 25° Стрельца в соединении с соединением Солнце-Уран в карте первого полета с двигателем и человеком на борту. Линия Уран-Плутон будет в квадратуре с МС в этой карте, а Юпитер и Нептун в квадратуре с Асцендентом. Отсюда безошибочное предсказание: трудности в авиации и, конечно, возможные несчастные случаи, которые окажутся на первом месте в последних известиях, и важные, драматического значения, технические новшества, которые могут не осуществляться. Из карт астрокартографии на затмения видим, что наиболее уязвимыми территориями являются Техас (от штатов Среднего Запада на севере до побережья Мексиканского залива на юге) и также чувствительны центральная Сибирь вдоль 70-80 градусов восточной долготы, регион вокруг Сахалина и север Японии. Для нас в 1990-х годах такие прогнозы могут показаться чисто академическими, но нынешняя молодежь, изучающая астрологию, будет активно работать с этой конфигурацией. Просматривая эфемериды, можно выявить и другие вероятные периоды значительных достижений в авиации: например, квадратура Юпитер-Нептун 2007 года или квадратура Сатурн-Уран в сентябре 2009 года.

Между прочим, последующее лунное затмение, 1 января 2048 года, приходится на 10° Козерога, точно на градус линии Юпитер-Сатурн-Нептун 13 ноября 1989 года. Не принесет ли это затмение освобождение и распад структур, свидетелями чего мы были в 1989 году, хотя бы в меньшей степени? Определенно, политики и средства массовой информации будут вовлечены в кампанию по массовой подготовке книг, фильмов и воспоминаний о революциях 1989 года!

Приближаясь к нынешним дням, необходимо обратить внимание на транзиты по критическим областям градусов в кардинальных, фиксированных и мутабельных знаках. Любопытно, что следующая бурная квадратура Уран-Плутон будет между 5 и 15° Овна-Козерога с 2011 по 2015 годы. Внутри этого промежутка времени будет много критических периодов. Юпитер будет в транзите по Раку в 2013-14 годах, а в июле-августе 2013 года к равновесию в Раке присоединится Марс, создав очень взрывную ситуацию. В течение этого периода будет много других критических марсианских точек, когда эта планета будет проходить по соответствующим кардинальным градусам. Кроме того, в 2014 году Сатурн будет проходить по критическим фиксированным градусам, 15-21° Скорпиона. Исходя из этого, мы вновь должны обратить внимание на затмения, чтобы высветить мощные моменты. Затмение 8 октября 2014 года, например, приходится на 15° Овна. Между тем, Марс в этот день будет в 16° Стрельца, градусе, столь важном со времени соединения Уран-Нептун 1650 года. Кроме того, в это время Юпитер будет в 17° Тельца в квадратуре с Сатурном, так что и кардинальная, и фиксированная области градусов окажутся под их мощным влиянием. Поскольку политическое напряжение будет высоким, можно ожидать резких проявлений в этой точке. Астрокартография не этот момент показывает, что самые значительные планетарные пересечения оказываются на широтах Перу, Заира и Индонезии, так что именно в этих государствах или в соседних с ними регионах можно ожидать самых сильных напряжений при наличии соответствующих аспектов в национальных картах.

Еще ближе к нашим дням, в 2005-7 годах, будет продолжительная Т-квадратура с фокусом в 2006 году между Нептуном в 14-20° Водолея, Сатурном во Льве и Юпитером в Скорпионе вновь над критическими фиксированными градусами. Эта конфигурация непосредственно переходит в квадратуру Юпитер-Уран 2007 года в 15° Стрельца-Рыб, вновь возвращающую нас к соединению 1650 года.

Солнечное затмение 11 сентября 2007 года в 18° Девы находится в тесной квадратуре с тем же градусом. Очевидно, что за такой промежуток времени можно сделать много различных прогнозов, но ввиду мощных транзитов над Луной Парижского договора 1990 года, можно ожидать важной конференции по европейской безопасности.

Эти конфигурации можно использовать для определения ожидаемых экономических, культурных, научных, социальных и интеллектуальных тенденций. Можно ожидать, что квадратура Юпитер-Уран 2007 года отразит такую же экспансивность, как и соединение Юпитера с Ураном 1983 года, которое занимало те же градусы мутабельных знаков. Наверняка это будет важная квадратура для поколения 1965 года, родившегося под соединением Уран-Плутон в Деве, когда дети впервые восприняли компьютеры как часть повседневной жизни. Младенцы середины 60-х годов будут сорокалетними при квадратуре 2007 года и, несомненно, испытают свой кризис середины жизни! Их коллективное настроение окрасит политические реалии этого времени.

Можно рассмотреть и другие циклы для изучения дальней перспективы. Например, если учесть регулярную волну цикла солнечных пятен, пики, то периоды максимального возбуждения на Земле будут иметь место в 2001, 2012, 2023 годах и т.д. примерно с интервалом в 11 лет. Интересно, что один пик приходится на 2012 год, в течение следующего будет квадратура Уран-Плутон, а еще один приходится на 2045 год, сразу после следующей квадратуры Уран-Нептун, подтверждая, что все эти времена будут бурными.

Также можно спроецировать в будущее циклический индекс Барбо. Достигнув пика, а следовательно, фазы максимальной международной релаксации в 1990 году при окончании холодной войны, он далее опускается до 1997 года (года следующего ожидаемого минимума солнечной активности), что указывает на вероятность повышения международной напряженности до этого времени, за которым последует ослабление напряженности к концу столетия.

Возвращаясь к транзитам по фиксированным градусам, столь важным в европейской истории с 1914 года, следующим самым важным будет расположение в 1999 году, когда Сатурн и Уран образуют квадратуру в 15° Тельца-Скорпиона, аспект, который может оказаться спусковым крючком для дальнейшей перестройки в центральной Европе.

Таблица 15.2. Отдельные карты, которые следует изучить при исследовании мировых, национальных и групповых тенденций

Карты	Применение/использование	Комментарии	См.
1. Мировых держав: США, СССР, основных европейских наций и т.д.	Отражают национальные и интернациональные политические и экономические настроения и тенденции в мире.	Особым образом взаимосвязаны с картинами наиболее крупных циклов в мире.	Гл.15
2. Основные национальных групп: ЕЭС, НАТО, Варшавского пакта, ОПЕК и др.	Суждение о возможных коллективных позициях и действиях, инициативах, напряжениях и т.д.	Нелегко оценить без ясного представления о ролях участников.	
3. Каждой отдельной нации: Японии, Южная Африка, Сан-Марино ит.д.	Надежная карта - единственная прочная основа правильного предсказания.	Может понадобиться учет взаимодействия нескольких национальных карт.	Гл.15
4. Карты национальных лидеров.	Существенно важные ключи к тому, как могут быть выражены национальные тенденции.	Тенденции лидеров могут проявиться в личной жизни, но не в жизни нации.	Гл.15
5. Групп, организаций, политических партий, союзов, обществ, ЦРУ и т.д.	Сосредоточение на отдельных тенденциях, их подтверждение; исследование отдельных областей национальной деятельности	Нужно постараться отличить внутреннюю деятельность от привнесенной извне	Гл.15

б. Идей и событий например договоров, открытий и т.д	Важная основа для оценки отдельных тенденций или направлений развития или сосредоточения на них	Заслуживают интенсивного изучения для выделения ценных паттернов.	Гл.15
------------------------------------------------------	-------------------------------------------------------------------------------------------------	-------------------------------------------------------------------	-------

Данная таблица в какой-то мере иллюстрирует многообразие карт, доступных мунданному астрологу. Очевидно, сюда можно добавить много других. Так, карты главных многонациональных компаний, взятые совместно, должны показать общее настроение в мировой экономике. Карты доллара, немецкой марки, иены или других валют, если они имеются, могут рассматриваться в качестве барометров вероятного экономического состояния.

Каждая карта представляет в каком-то смысле живую единицу, придающую идее жизнь во времени. Как таковая она должна иметь собственную внутреннюю жизнь, и поэтому к ней, как ко всякой карте личности, могут быть применены методы прогрессий и дирекций. Если время позволяет, не следует пренебрегать "внутренней" перспективой. Исследование взаимодействия между этими внутренней и внешней перспективами часто позволяет выявить творческий потенциал, который, вероятно, должен высвободиться при взаимодействии развивающейся идеи и мира.

Приложение 1

Финансовая астрология

Чарльз Харви

В течение прошедшего десятилетия наблюдался сильный всплеск интереса к применению астрологии к финансовым рынкам. NCGR¹ в США провел несколько важных конференций по этому направлению и опубликовал много исследований в своем превосходном журнале. С появлением компьютеров, способных выполнить чрезвычайно большой анализ данных, необходимый в этой области, ряд ведущих астрологов мира были привлечены финансовой астрологией, в том числе Роберт Хэнд, отец которого использовал гелиоцентрическую астрологию в собственной биржевой деятельности, ушедший от нас Нейл Михельсон из Astro Computing Services, Генри Вейнгартен из New York School of Astrology, и Майкл Хардинг, председатель Association of Professional Astrologers Нейл Михельсен и Генри Вейнгартен² создали инвестиционные фонды, работавшие на строго астрологической основе.

Хотя наше понимание еще очень далеко от совершенного, в прошедшие годы астрологи сделали ряд очень впечатляющих прогнозов. Как отмечено во Введении, Майклу Хардингу и Чарльзу Харви удалось определить как день кризиса 19 октября 1987 года, так и последующий спад 11 ноября, а Генри Вейнгартен в сообщении для печати в декабре 1989 года конкретно определил японский биржевой крах начала 1990 года, а затем большой нефтяной кризис 1990 года. С другой стороны, многие астрологи, и в их числе Чарльз Харви и Дэн Паллент в Британии и Герхард Ленц и Вольфганг Ангемайер в Германии предсказали крупный мировой экономический кризис в районе выстраивания планет 13 ноября 1989 года. В рамках западной экономики предсказание не осуществилось в сколько-нибудь заметной степени. В пределах же советского блока эффект был опустошительным, приведшим, по существу, к крушению всей системы.

В то время как астрологи во все большей степени вовлекались в работу по финансовым рынкам, все большее число аналитиков рынка и биржевиков привлекала астрология как инструмент торговли, и дело дошло до того, что крупнейшая ассоциация рыночных аналитиков проголосовала за включение астрологии как одного из принятых подходов в торговле (интересно отметить, что в основном это было сделано по настоянию японских членов ассоциации). Один из биржевых торговцев, "вышедшим из тени", является Билл Меридиэн, работающий на шейха Абу-Даби. Он регулярно выпускает финансовый вестник³ с серьезным астрологическим содержанием. Вместе с Робертом Хэндом он разработал основной астрологический инструмент торговли, компьютерную программу Astro-Analyst,⁴ позволяющую коммерсантам исследовать влияние на рынок почти всех планетарных циклов или комбинаций циклов и исследовать рыночную конъюнктуру.

Список некоторых наиболее важных книг в этой растущей области дан в конце раздела. Особенно заслуживает внимания работа не астролога, д-ра Хэмиша Ватсона, кэмбриджского экономиста, чей анализ 40-месячного цикла в бизнесе и аномалий этого цикла привел его к независимому открытию замечательной корреляции между этим циклом и циклом Юпитера-Сатурна. Это, конечно, известный астрологам с начала этого столетия "главный временной цикл" W.D.Gann'a.

Сравнение изменений различных ценных бумаг в мире быстро обнаруживает, что хотя существует тенденция их совместного изменения, тем не менее, местные факторы создают драматические различия. Так, хотя в Токио была сильная тенденция к снижению с декабря 1989 и в течение большей части 1990 года, в Гонконге, напротив, был сильный подъем до конца июля. Такие местные отклики на одни и те же космические паттерны лучше всего видны с помощью национальных карт и карт местных фондовых бирж. Надо отметить, что японские рынки ценных бумаг и земельной собственности достигли своей максимальной за все время эйфорической высоты около ноября 1989 года ко времени главного линейного расположения JU-SA-NE в 10 CN/CP — чрезвычайно мощной области во многих японских картах, включая карты токийской биржи 1978 и 1949 годов. Карты различных фондовых бирж мира

заслуживают серьезного изучения сами по себе, и германский экономист и астролог д-р Hans Gerhard Lenz опубликовал два ценных тома, содержащих достаточно большое количество таких карт со своими прогнозами для рынков ценных бумаг, доллара, процентных ставок с 1985 по 1990 и с 1991 по 1995 год. Стоит отметить, насколько сильно многие из этих бирж отмечены в Тельце/Скорпионе и особенно в последних градусах. Это не служит хорошим предзнаменованием для мировых рынков в течение 1992-95 годов, поскольку Плутон и Плутон-90-Сатурн поражают эту область, и отсюда можно заключить, что период около лунного затмения в 24 TA в оппозиции к Юпитеру и Плутону в ноябре 1994 года будет особенно проблематичным, и, особенно учитывая, что, как показал Crawford, нью-йоркский рынок ценных бумаг имеет тенденцию к падению на 6-7% перед соединением Юпитера с Плутоном.

Дополнительная литература по финансовой астрологии

Crawford, Arch "*Crawford Perspectives*" — ежемесячный вестник, который можно получить по адресу, указанному на стр. 226.

Lenz, Hans Gerhard "*The Stock Market, The Dollar and Interest Rate Developments 1985 to 1990*" Gertraud Lenz Verlag 1985 и продолжение этой книги, охватывающей прогнозы мировых тенденций на 1991-2000 годы. Копии этих книг и подробности ежемесячных вестников Ленца, издаваемых на английском языке, можно получить по адресу: Postfach 68, D-3552 Wetter-Hessen, Germany, Tel: (011)-6423-7878.

Matlock, Clifford Charles. "*Man and the Cosmos, A Theory of Endeavor Rhythms.*" Основа для изучения циклов, Irvine, California reprint 1977.

Me Evers, Joan (Ed.) "*Financial Astrology for the 1990s*" Llewellyn, St Paul, Minnesota USA 1989. Это ценное собрание публикаций ряда наиболее опытных финансовых астрологов Америки: Michael Munkasey, Pat Esclavon Hardy, Jeanne Long, Georgia Stathis, Mary B. Downing, Judy Johns, Carol S. Mull, Bill Meridian and Robert Cole.

Michelsen, Neil. "*Tables of Planetary Phenomena*" ACS Publications, San Diego 1990. Включает 4 стр. статистического анализа планетарных паттернов и промышленного индекса Доу Джонса на 1952-1989 годы. Приводятся таблицы наблюдаемых изменений рынка для Солнца, Луны и Меркурий в знаках.

Mull, Carol S. "*Standard and Poor's 500*" AFA, Tempe Arizona 1984. Бесценное собрание карт 500 компаний США, выплачивавших в 1982 году наиболее высокие проценты по акциям. Поскольку в ряде стран государственные секретари штампуют точное время дня регистрации в качестве юридического лица, некоторые из этих карт дают ценнейший материал для изучения. Так, можно ожидать, что карта Boeing Airplane Company, зарегистрированной в 1 час после полудня 19 июля 1934 года в Делавэре, прольет свет на функционирование ее самолетов, как и на судьбу самой компании.

Mull, Carol S. "*750 Over-the-Counter Stocks*" AFA 1988. Работа подобная Mull's "Standard and poor's 500" для другого слоя важных американских компаний.

Mull, Carol S. "*Market Forecast*", ежемесячный вестник, PO Box 11133, Indianapolis, Indiana 46201, USA.

Watson, Hamish "*The Business Cycle and the Jupiter-Saturn Resonant Perturbations*" Brockett Publishing, 31 Craven Street, London WC2N 5NP 1990.

Williams, David "*Financial Astrology*" AFA 1980.

Приложение II Начало эры Водолея

По определению, "Эра Водолея" начинается с прецессии первой точки Овна либо в звездный знак Водолея, поделенный на 30 равных частей, либо в неравномерную звездную констелляцию, морфомацию Водолея. Момент, когда это произойдет, зависит от того, как точно мы зафиксируем границу этого звездного знака или созвездия. Эта точка сильно варьирует от автора к автору и от школы к школе, чему свидетельством широкие различия в Айянамше, то есть в разнице между 0° Овна в тропическом и звездном зодиаке, используемом в Индии и в других странах.

Ниже приводится перечень различных дат начала эры Водолея, которые даются или подразумеваются астрологами. Если дата не взята из текста, а рассчитана на

основе аяянамши автора или другой информации, это может означать, что приведенная ниже дата может несколько лет отличаться от той, которую имел в виду автор. Это связано с различиями в скорости прецессии, используемой различными авторами. Здесь принята скорость прецессии 50'25" в год. Список не претендует на полноту и лишь представляет даты, собранные авторами на сегодня.

1762: *Cheiro, "Book of World Predictions", p. 170.*

1811: Jan.: цит. в *"Prediction Annual", 1983, p. 85.*

1844: *LCDR David Williams in the "Aquarian Age", AA Journal vol. xx, No. 1, 1977/78.*

1881: *Sepharial, цит. в David Williams, op. cit.*

1881: Этот год также указан *Elbert Benjamin (C.C. Zain)* который, исходя из того, что в Великой галерее Великой пирамиды был 1881 пирамидальный дюйм, сделал вывод, что эра Водолея началась, когда Солнце вошло в тропический Водолей "в 3 часа 48 минут 24 секунды после полудня по местному времени, Вашингтон DC, 19 января". (См. его *"Astrological Lore of All Ages"*). Это были дата и карта, выбранная английским астрологом John Addey, который в 1952-53 годах провел значительную работу по картам, построенным на различные европейские столицы с результатами, которые он в письме от 27 октября 1981 года к Ч. Х. охарактеризовал как "совершенно ошеломляющие".

"1930-e": *Alice Bailey, "The Externalisation of Hierarchy", pp. 3, 4, 567.*

1962: 5 February: *John Sturgess, "The Piscean Age and Aquarian Age", p. 1.* Эта дата популярна среди эзотерических групп вследствие расположения всех семи традиционных планет (SO, MO, ME, VE, MA, JU, SA) в Водолее в этот день. Говорят, что следующий Мировой Учитель родился в этот день. Согласно Jeanne Dixon, американской ясновидящей, Учитель родился в 07.17 после полуночи, "где-то на Среднем Востоке" (Sturgess; op. cit., p. 12). Существует некоторая неясность относительно природы этого учителя в эзотерических кругах. Говорят также, что учитель, предсказанный Диксон, дитя сатаны. Все пророчества, связанные с этим утверждением оказались ложными, как и другие подобные предсказания на рубеже тысячелетий (см. A.Woldben, op. cit., p. 116). Миф о рождении антихриста в

1962 год был выдуман в 1890-х годах французским мистификатором Gabriel Jogand с целью умышленного обмана (см. *Christopher Me Intosh, Eliphas Levi and the French Occult Revival", pp. 208-211.*

1975: цит. в A.Woldben, *"After Nostradamus", p. 24.*

"Около 1980": *Rabbi Joel Dobbin in "The Astrological Secrets of the Hebrew Sages" 1983, p. 65.*

1980-1: *W. Baron, "Astrologers' Quarterly", Winter 1983.*

1997-2200: *C. G. Jung. "The Sign of the Fishes", Collected Works, vol. 9, pt. 2, "Aion", Chapter 6, p. 92.* Как указывает Хэнд, см. ниже 2813 год, мышление Юнга в значительной мере в данном случае вдохновлялось Нострадамусом.

2000: цит. в A. Woldben, op. cit., p.24.

2023: *ibid., p. 24*

2059: *Dane Rudhyar, "The Lunation Cycle", p. 149.*

2130: цит. в A. Woldben, op. cit., p.24.

2156: цит. по *"Prediction Annual" 1983 p. 85.*

2159: Aug.: *Robert de Luce, "Constellational Astrology according to the Hindu System.*

2160: *Charles Carter, "Introduction to Political Astrology", p. 76. Vera Reid, "Towards Aquarius", p. 8. Paul Council, "Your Stars of Destiny", цит. David Williams op. cit.*

2260: *Gavin Arthur, цит. в James Webb, The Occult Establishment", 1981 p. 454.*

2320: *Zip Dobins, "The Zodiac as a Key to History", p. 24*

2369: *Cyril Fagan, "Zodiacs Old and New", p. 29.*

2375-76: *Powell and Treadgold, "The Sideral Zodiac", Cyril Fagan, AFA Bulletin, March 1950, цит. в David Williams, op. cit.*

2395, июнь: *Graha Laghav, цит. в S. Rajagopala Iyer, "Directions in New Age Astrology", p. 332.*

2432, окт.: основано на эфемериде аяянамши *Lahiri, цит. в Iyer, op. cit., p. 332.*

2441, апр.: основано на аяянамше *Chitra, цит. в Iyer, op. cit., p. 332.*

2441, дек.: основано на аяянамше *L. Narain Roa, цит в Iyer, op. cit., p. 332.*

2449: *Sepharial, "Why the War Will End in 1917"*. Сефариал на самом деле имеет в виду наступление "благословенного тысячелетия", а не именно "эры Водолея", хотя последняя являлась предметом его рассмотрения.

2481: *Sepharial, "The World Horoscope"*.

2500: *David Davidson, цит. by David Williams, op. cit.*

2521: *цит. B.V.Raman "A Manual of Hindu Astrology", p. 51.*

2544 фев.: *основано на мадрасских эфемеридах айянамши, цит. в Iyer, op. cit., p. 332.*

2554: *цит. в B. V. Raman, op. cit., p. 51.*

2557: *ibid., p. 51*

2658: *Max Heindel, "Simplified Scientific Astrology", pp. 134-5, а также цит. в B.V.Raman, op. cit., p. 332.*

2719: *цит. в B. V.Raman, op. cit., p. 332.*

2725 июль: *основано на айянамше Reveti, цит. в Iyer, op. cit., p. 332.*

2740, весеннее равноденствие: *"Prediction Annual 1983, p. 85, цит R.H.Naylor.*

2813: *Robert Hand, "Essays on Astrology, Para Research 1982, Chapter 13, The Age and Constellation of Pisces.* Эта дата, как и дата 1997 года К. Г. Юнга выше, основана на прецессии точки весеннего равноденствия через действительное нерегулярное морфалационное созвездие Рыб, а не по регулярному 30-градусному звездному зодиаку. Она определяет контакт точки Овна с самой западной звездой созвездия, Бета Рыб, "ртом западной рыбы".

3000+: *Rupert Gleadow, "origins of Zodiac", p. 171, основано на данных, приведенных у Fagan, op. cit., p. 21 на базе работы Langdon.*

Приложение III

Гелиоцентрические узлы в мунданной астрологии

Чарльз Харви

Узлы связаны с контактами и взаимодействиями, и планетарные узлы, видимо, обозначают позиции, где энергии этих конкретных планет чувствуются особенно сильно. Еще в 1936 году Дэйн Радьяр подчеркнул важность гелиоцентрических планетарных узлов в своей великой классической работе "The Astrology of Personality" ("Астрология личности").

Подобно ему д-р Theodor Landscheidt давно отмечал важность планетарных узлов как для мунданных, так и для личностных исследований, и создал компьютерную программу для их интерпретации в карте (1) Позднее, тонкий нью-йоркский астролог Diana K.Rosenberg, показала своими исследованиями, что имеется тенденция к возникновению важнейших кризисов, когда имеются многочисленные контакты планет с положениями гелиоцентрических планетарных узлов. Она обнаружила это в результате наблюдений, насколько часто области около 10° кардинальных знаков, 25° фиксированных знаков, 2-3° фиксированных знаков и 17° мутабельных знаков появляются в основных мунданных картах. Эти точки образуют крест в 90-градусной шкале и совпадают с северным узлом Юпитера, который в 1990 году был в 10CN21. В отличие от геоцентрических планетарных узлов гелиоцентрические узлы движутся жестко из года в год Положения других узлов на 1990 год с ежегодным перемещением вперед в секундах (указаны в скобках) следующие:

ME 18TA13 (42.66")

MA 19TA29 (27.75")

SA 23CN35 (31.43")

NE 11LE40 (39.66")

VE 16GE35 (31.29")

JU 10CN21 (36.39")

UR 13GE56 (18.38")

PL 20CN11 (48.00")

Дополнительные сведения можно найти в NCGR Journal, Autumn 1990, Heliocentric Astrology issue, pp. 51-4

1. Контакт: д-р Theodor Lanscheidt, Belle Cote, Nova Scotia, Canada BOE 1CO. Tel: (092)-235-2281.

Приложение IV Сокращения, использованные в этой книге

Международные астрологические сокращения (IAA)

Для краткости во всей книге использованы IAA. Это теперь стандартная, принятая на международном уровне система двухбуквенных обозначений знаков, планет и углов. Если вы пока не знакомы с этой системой, то найдете ее очень удобной в работе, когда невозможно использование значков, например, при печатании астрологических исследований и отчетов. Эти обозначения следующие:

SO = Солнце
MO = Луна
ME = Меркурий
VE = Венера
MA = Марс
JU = Юпитер
SA = Сатурн
UR - Уран
NE = Нептун
PL = Плутон
NN = Северный узел
SN = Южный узел
AR = Овен
TA = Телец
GE = Близнецы
CN = Рак
LE = Лев
VI = Дева
LI = Весы
SC = Скорпион
SG = Стрелец
CP = Козерог
AQ = Водолей
PI = Рыбы
MC=Середина неба
VX = Вертекс
IC = Нижняя середина неба
EP = Восточная точка
GC=Галактический центр
AS = Асцендент
DS = Десцендент

Аспекты обозначаются в градусах, заключенных в дефисах:

-0- = соединение
-90- = квадратура
-51- = септиль
-45- = полуквадратура
-80- = биновиль
-108- = тридециль
-180- = оппозиция
-72- = квинтиль
-103- = бисептиль
-135- = полутораквадратура
-160- = квадриновиль
-30- = полусекстиль

- 120- = трин
- 60- = секстиль
- 154- = трисептиль
- 40- = новиль (нонагон)
- 36- = дециль
- 150- = квинконс

Пример: SO 2VI17 -45- JU 16CN42, -90- UR 4GE29 читается так: Солнце в 2 градусах 17 минутах Девы в полуквадрате с Юпитером в 16 градусах 42 минутах Рака и в квадратуре с Ураном в 4 градусах 29 минутах Близнецов.

Средняя точка между двумя факторами карты обозначается наклонной чертой /.

Пример: SO/MO означает среднюю точку Солнца и Луны, или Солнце/Луна. MC/AS или AS/MC означает среднюю точку MC и Асцендента.

Когда третье тело находится в средней точке двух других в соединении с ней или в каком-либо аспекте, кратном -45-, это указывается знаком "равенства": = .

Пример: JU = SO/MO означает, что Юпитер аспектирует среднюю точку Солнца и Луны либо соединением, либо -45-, -90-, -135- или -180- с орбисом 2°00' (или 1°30', если участвуют личностные точки SO, MO, MC и AS).

Пример: ME = MA =UR/PL означает, что и Меркурий, и Марс в конфигурации со средней точкой Урана и Плутона с орбисом 1°30'. Сами же Меркурий и Марс могут быть разделены -0-, -45-, -90-, -135- или -180-. Теоретически взаимный аспект между ними в данном случае может быть до 3°00', так как они могут располагаться до 1°30' по обе стороны от действительной UR/PL. В тексте имеется много других примеров.

COSI: интерпретации таких средних точек можно найти в COSI (читается "коси") = "The Combination of Stellar Influences" ("Комбинация влияний небесных тел"), Reinhold Ebertin - бесценной работе как для мунданных исследований, так и для работы с натальной картой.

Орбисы. Специально они не приводятся, но если нужно, указываются, как обычно в скобках после аспекта.

Сокращения цитируемых периодических изданий и книг

AH "Astrologie Heute". Aentlerst. 201, Post fach 2330, CH-8040 Zurich, Switzerland. Выходит два раза в месяц, высококачественные статьи по всем аспектам мунданной астрологии.

AJ "The Astrological Journal", издается ежеквартально by the Astrological Association, 396 Caledonian Road, London N1 1DN; tel: 071-700-3746. Ed. Zach Matthews, 90 High Street, Langton Matravers, Dorset BH 19 HD; Susan Lilley-Harvey, 58 Keyford, Frame, Somerset BA 11 JT.

AFA The American Federation of Astrologers, PO BOX 22040, Tempe, Arizona 85282.

ALF "Anuario Astrologico", Alfonso X El Sabio, Ediforial Eyra, Madrid 1982. Этот ежегодник содержит большую долю статей по мунданной астрологии. См. также KEP ниже.

AQ "The Astrologer's Quarterly", публикуется the Astrological Lodge of London, 6 Queen Square London WC 1. Ed, Nicholas Campion, c/o BM Astrolabe, London WC1N 3XX. Издается с 1928 года, иногда публикует исследования по мунданной астрологии, содержит полезный раздел данных.

AR "Astrological Review", издается ежеквартально by Astrologers' Guild of America. Ed. S. C. Neuschulz, 54 Mineola Boulevard, Mineola, N.Y. 11501, USA.

AS "Astrology - The New Aquarian Agent", pub. National Astrological Society (NASO). Ценное издание, посвященное работам именно по мунданной астрологии. В настоящее время выпуск прерван.

CA "Cahiers Astrologiques", издается два раза в месяц. Ed. Paul Rogel, 7 rue Condorcet, 75009 Paris, France. Высококачественный журнал, ранние номера которого еще можно получить. Специальные номера, посвященные в основном мунданной астрологии: 20, 25, 36, 86, 91 и 129.

CAOT "CAO Times", Ed. H. Morrison, Bot 75, Old Chelsea Station, New York, NY. 10113. Иногда публикует исследования по мунданной астрологии и широко охватывает все области астрологии.

CEB "Cosmecology Bulletin", Ed. Chailes A. Jayne, 5, Old Quaker Road, Monroe, NY. Прекрасный исследовательского направления журнал. В настоящее время выходить перестал.

CEM "Demain", bi-monthly journal of the Belgian Astrological Centre.

EC "The Ecliptic", quarterly of British Columbia Astrological Society, PO BOX 2046, Vancouver, B.C. V6B 4A6. Выпуск прекращен.

IPA "Introduction to Political Astrology" by CEO Carter L.N.Fowler, 1951.

ISCWA "Institute for the Study of Cycles in World Affairs, c/o Urania Trust, 396 Caledonian Road, London N1 1DN. Публикует монографии по мунданной астрологии. Выпускает бюллетень по текущим делам и мировой тенденции. Рассылается по подписке.

KEP "Kepler", выпускается три раза в год Spanish Escuela de Astrologia, Calle Union, 9-2, Madrid 13, Spain. Ed. Jose Luis San Miguel de Pablos. Эта школа в большой мере ориентируется на мунданную астрологию. См. также выше выпускаемый ею ALF.

KOS "Kosmos", публикует ежеквартально ISAR, the International Journal of Astrological Research, PO BOX 38613, Los Angeles, Calif 90038, U.S.A.

L'AST "L'Astrologue" pub, quarterly. Ed. Andre Barbault, 44, rue de General Brunei, 75019, Paris, France. Издается с 1968 года, один из лучших журналов такого рода. Каждый номер содержит ценные исследования по мунданной астрологии и массу мунданных данных. Необходим каждому серьезному мунданному астрологу.

MA "Modem Astrology", высококачественный ежемесячный журнал, первоначально основанный Аланом Лео и издававшийся примерно с 1896 до 1941 года.

MN "Meridian", двухмесячный, ed. Hans Geisler, Fichtenstrasse 18, Gundelfingen Uber Freiberg i Br, West Germany. Высококачественное издание, имеющее постоянный специальный раздел по мунданной астрологии, который вели Рейнгольд Эбертин и другие. Регулярные обзоры и прогнозы германской политики, основывающиеся на оценке хода дел в прошлом.

NCGR Nacional Council for Geocosmic Research, выпускавший вестник и серии монографий, осуществляет образовательную программу, направляет деятельность Special library and research resource department: Secy NCGR, 78 Hubbard Ave, Stamford, CT 06905, USA.

OdZ "Qualitat der Zeit", Journal of the Austrian Astrological Society, 1030 Viena, Untere Weissgerbestrasse 61/12, Austria. Высококачественный журнал — иногда исследования по астрологии.

SP "Spica — A Review of Sideral Astrology". Теперь не выходит. Старые выпуски можно получить в Astrological Association. В свое время — регулярный источник обучения мунданной астрологии. SuW "Sein und Werden". Издавался ежеквартально Kosmobiologische Gesellschaft. Ed. Edith Wangemann, 85 Schlieffenstrasse, 56-Wuppertal-Vohwinkel, W.Germany. В настоящее время не выходит.

WTPE "Welcome to Planet Earth". В настоящее время важнейший журнал, имеющий дело с мунданной астрологией. Выпускается ежемесячно by Mark Lerner, The Great Bear, PO BOX 5164, Eugene, OR 97405, USA. Tel: 503-683-1760.

Приложение V

Некоторые источники по исторической хронологии, древней, новой и современной

Всякий, кто захочет найти корреляции астрологии с историей на систематической основе, должен не только хорошо чувствовать основные тенденции конкретных исторических периодов, но ему понадобится доступ к источникам систематической хронологии. Существуют различные подобные публикации. Ни одна из них не является совершенной, но вместе они дают достаточно полную картину любого конкретного периода, будь то десятилетие, год, месяц, неделя или даже день. Надо, однако, помнить, что все эти работы селективны, и ключевые события, такие как принятия решений, не попадающие в заголовки прессы, часто проходят

незамеченными. Об этом надо подумать прежде чем заключить, что "ничего не произошло" в данное время в данном месте. Очень мало из этих источников указывают действительное время событий. В этих случаях необходима проверка по оригинальным источникам, сообщениям современных газет, путем обращения в посольства, библиотеки и т.д. В конце этого раздела перечислены некоторые библиотеки Британии, которые могут дать необходимые источники.

Хронологии

Haydn, J. *"Book of Dates"*, впервые издана в 1841 году, Ward Lock.

Это классическая работа и одно из первых собраний такого рода, выдержавшее много изданий. Ее большое преимущество в расположении материала в алфавитном порядке, причем не только стран, но и городов и обсуждаемых предметов. Например, под заголовком "Константинополь" находим перечень основных событий его истории со времени основания, а под заголовком "Слон" — перечень интересных дат, связанных с этим благородным животным! Очень существенно, что для большей части девятнадцатого столетия даны каждодневные детали событий по каждой из основных европейских стран. Это одна из очень небольшого числа работ такого рода, в которой также иногда указываются точные времена событий.

Langer W. L. *"An Encyclopedia of World History, Ancient, Medieval, and Modern"* в хронологическом порядке, Boston: Houghton Mifflin, 5th ed, 1972.

Это бесценная работа, которая может служить прекрасным основанием для астро-исторических исследований. В ней даны детальные оценки основных политических событий для всех стран мира вплоть до 1970 года. Она содержит также материал по важным культурным и научным событиям, но только за год.

Steinberg, S. H. *"Historical Tables 5000 BC-AD 1977"* Macmillan 1977.

Строго хронологически дается исторический материал для различных регионов мира с отдельными разделами по конституционной, религиозной, экономической, культурной жизни, в основном с тщательной датировкой.

Williams, N. *"Chronology of the Modern World, 1763-1965"* London: Barrie and Rockliff, 1966.

Дается прямая хронология политических и конституционных событий день за днем, имеется обширный указатель. Культурные, научные, литературные события и работы важного значения также приводятся на каждый год, но без дат. Указываются также рождения и смерти некоторых знаменитых людей.

Williams, N. *"Chronology of the Modern World, 1763-1965"* London: Barrie and Rockliff, 1970.

Указанный выше том продолжен в более ранние времена аналогичным образом.

Атласы

Для тех, кто захочет изучить продолжительные исторические тенденции, влияние путей затмений, движение планет, прецессионные и другие циклы на поверхности Земли, очень полезными будут различные исторические атласы. Они дают возможность рассматривать длительные исторические периоды в отдельных географических областях в единстве и как части более крупных процессов. Выбрать их вы сможете в справочном каталоге вашей публичной библиотеки. Самые значимые из них: *"The Times Atlas of World History"*, *"The Hamlyn Atlas of World History"*.

Периодические издания

В дополнение к газетам и журналам существуют различные публикации, содержащие хронологические перечни основных современных событий. Самое известное — *"Whitakers Almanac"*, являющийся в Британии ценной общей справочной книгой, имеющейся в большинстве публичных библиотек. Следующие публикации на сегодня наиболее важны для астро-исторических исследований:

Keesings Contemporary Archives основан в 1931 году, pub. Longman, Fourth Avenue, Harlow, Essex. Выходит раз в неделю, в конце года с общим указателем. Дает детальную оценку основных событий в мире по странам. Имеется во всех основных

публичных библиотеках Британии и, возможно, всего англоязычного мира. Можно также получить по подписке.

Whitakers Almanac издается ежегодно *by Whitakers, 13 Bedford Square, London WC1*. Бесценный общий справочник, позволяющий быстро получить информацию. Обычно содержит около сорока страниц, на которых перечисляются основные мировые события каждой страны в течение прошедшего года, причем по каждой стране еще приводятся основные события и даты по ее истории. Даются подробные сведения по всему правительственному кабинету каждой страны и даты, когда приступили к своим обязанностям правительство и глава государства. Иногда даже указывается дата рождения глав государств различных стран. Другие издательства иногда публикуют справочные работы по текущей хронологии, и они, несомненно, имеются в ваших библиотеках. В десятичной классификации Дьюи они находятся в разделе 902. Недавно вышла работа, которая оказалась полезной для анализа 1979 года в главе 10:

Hunt, Sir D. *"The Times Yearbook of World Affairs, 1978 and 1979/80"*. Эта публикация охватывает только два года, но дает ценную каждодневную оценку событий во всех странах мира в 1978 и 1979 годах.

Библиотеки

Большинство публичных библиотек сегодня имеет основные ежедневные газеты и комплекты "The Times" в микрофильмах есть во всех центральных библиотеках Британии. За другой и более подробной информацией вы можете обратиться в свою местную библиотеку. В Британии две библиотеки имеют первостепенное значение: The British Library, Great Russell Street, London WC1. Это главный источник, где можно получить все книги, изданные в Британии и на английском языке. Но нужно обратиться за читательским билетом. Там постоянно длинные очереди за книгами. Это библиотека для работы в течение всего дня. Другие библиотеки часто более удобны для быстрых справок. Фотокопии иногда приходится ждать несколько недель.

The Colindale Newspaper Library. Это бесценный источник всех британских газет и идеальный исходный пункт для оценки современных дел.

Важно проверять все даты современной истории по газетам, когда это возможно, поскольку в книгах по истории часто приводятся неточные даты. Первой задачей историков является интерпретация прошлого, а не указать точно даты, в то время как для астролога жизненно важно знать дату события.

The Royal Institute of International Affairs, 10 St James Square, London SW 1Y 4LE имеет библиотеку прессы, где составляются краткие перечни по различной тематике заголовков печати, например,

"Франция, Политика, 1958". Это экономит много времени, но, к сожалению, из-за недостаточных возможностей хранения можно получить информацию лишь о событиях после 1950 года. Билет в библиотеку стоит 60 ф. т. в год.

В случаях, когда необходимо узнать время событий, можно поискать документы в национальных архивах, например в Public Records Office в Лондоне. Время объявления всех решений парламента сообщается в Hansard — официальной копии парламентских дебатов. Особенно полезны копии радиопередач Би-Би-Си большинства стран мира, по которым можно определить время любого события, например провозглашения независимости, о котором шла речь в радиопередачах. Эти копии можно получить в Би-Би-Си за плату или бесплатно в Британской библиотеке. В некоторых случаях могут быть полезны пресс-службы или информационные службы посольств, но обычно они отвечают на конкретный вопрос посылкой вышедшей позднее пропагандистской брошюры.

Часто готовы оказать помощь музеи и исследовательские институты, и в Лондоне Imperial War Museum и Atomic Energy Agency обеспечили авторов точными данными использованными здесь.

Если имеются сомнения относительно стандартного времени, используемого в различных странах, это можно проверить в Гринвичском National Maritime Museum, или в Science Research Council.

Если неизвестен исторический фон события, то можно справиться об этом в общепризнанных книгах по истории. Стандартными являются многотомные "Oxford" и "Cambridge Histories", "The Institute for the Study of Cycles in World Affairs" был основан авторами этой книги в 1980 году, чтобы способствовать исследованиям в мунданной

астрологии. Институт сопоставляет данные и исследования и публикует собственные материалы. О подробностях можно узнать по адресу: ISCWA, c/o Urania Trust, 396 Caledonian road, London N1 1 DN.

Примечания к Предисловию

- ¹ См. Nicholas Campion "Mundane Prediction: Possibilities, Problems and Answers", in "The Astrological Journal" January/February 1990, vol. XXXII, no. 1, pp. 1-18.
- ² Michael Baigent "The Natal Chart of Communist Russia", "The Astrological Journal" vol. 22, no. 3, Summer 1980, p. 173.
- ³ "Mundane Astrology" first edition, p. 445.
- ⁴ Michael Baigent, in the "Bulletin of Mundane Astrology" no. 4, June 1982.
- ⁵ Charles Harvey, in the "Bulletin of Mundane Astrology" no. 7, December 1983, pp. 8-9.
- ⁶ Ronald Harvey "The Cyclical Planetary Index", "The Astrological Journal" vol. XVII, no. 4, p. 43, цитируется работа Барбо в "L'Astrologue" 1974.
- ⁷ Charles Harvey in "Mundane Astrology" first edition, pp. 169-71.
- ⁸ Nicholas Campion in "Horoscope Annual" 1988, pp. 58-9.
- ⁹ Nicholas Campion in "Old Moore's Almanak" 1989. Это предсказание было написано в декабре 1987 года и опубликовано в июне 1988 года.
- ¹⁰ Nicholas Campion - "Daily Mail" (UK) on 31 December 1988, pp. 12-13.
- ¹¹ "The Sunday Correspondent" 31 December 1989, p. 10.
- ¹² *ibid.*
- ¹³ "The World" in 1990 Economist Publications 1989, p. 71.
- ¹⁴ Nicholas Campion in "Old Moore's Almanak" 1989. Это предсказание было написано в декабре 1987 года и опубликовано в июне 1988 года.
- ¹⁵ *ibid.*
- ¹⁶ *ibid.*
- ¹⁷ *ibid.*
- ¹⁸ Предсказание Николаса Кэмпiona, переданное ITV teletext Oracle service for March 1983.
- ¹⁹ Nicholas Campion in "Old Moore's Almanak" 1990. Это предсказание было написано в декабре 1988 года и опубликовано в июне 1989 года.
- ²⁰ *ibid.*
- ²¹ "Old Moore's Almanak" 1979, портрет Маргарет Тэтчер.
- ²² Michael Baigent "Bulletin of Mundane Astrology" no 8, December 1985, p. 11.
- ²³ *ibid.*, p. 8-9.
- ²⁴ Nicholas Campion in "Old Moore's Almanak" 1989. Это предсказание было написано в декабре 1987 года и опубликовано в июне 1988 года.
- ²⁵ "The Guardian", 29 September 1989.
- ²⁶ См. главу 3, p. 76-94.
- ²⁷ Charles Harvey, Michael Hording "Working with Astrology" pp. 320-324.
- ²⁸ Nicholas Campion in "Old Moore's Almanak" 1990. Это предсказание было написано в декабре 1988 года и опубликовано в июне 1989 года.
- ²⁹ *ibid.*
- ³⁰ "Raphael's Almanak", 1990.
- ³¹ Это предсказание первоначально принято британской печатью за несколько дней до затмения. См. "Today", 12 January 1991, p. 6.
- ³² Подход Элвелла к астрологии - см. его "Cosmic Loom: The New Science of Astrology" London 1987.
- ³³ "Guardian", передовица, 23 September 1989.
- ³⁴ Patrick Curry "Prophecy and Power: Astrology in Early Modern England" Cambridge 1989.
- ³⁵ 36. Hans Eysenck and David Nias "Astrology: Science or Superstition?" London 1984, chapter 1.
- ³⁶ 37. См. первое издание, p. 70. См. также Nicholas Campion "The Practical Astrologer" (p. 146), опубликовано в 1987 году, за год до того, как рейгановская история поразила печать, в связи с гороскопом, выбранным для инаугурации Рейгана в качестве губернатора Калифорнии в 1966 году.
- ³⁷ 38. См. Joan Quigley "What Does Joan Say: My Seven as White House Astrologer to Naney and Ronald Reagan" New York 1990. См. также Donald Regan "For the Record: From Wall Street to Washington" London, 1988.
- ³⁸ "Observer", 11 November 1990, p. 11; "Times", 17 December 1990.
- ³⁹ 40. См. ссылки в Bertil Lintner "Outrage: Burma's Struggle for Democracy" London and Bangkok, 1990.

Примечания к Введению

- ¹ Mohlberg, C.L. "Candi's Letters to Tscu".
- ² Carter, C. "An Introduction to Political Astrology".

Примечания к Главе 1

- ¹ Neugebauer, O and Parker, R.A. "Egyptian Astronomical Text", vol. 3, p. 71f. Однако, Геродот ("Histories", p. 159) говорит: "Египтяне были первыми, кто связывал каждый месяц и каждый день с определенным божеством, и предсказывали по дате рождения человека его характер, судьбу и день смерти."
- ² Pliny, "The Natural History", Book vii, ch. 57.
- ³ Энума элиш: табличка vi: S, см. также "Atta-Hasis": таблички i: 191-197.
- ⁴ Reiner, E. "Enuma Anu Enlil", page 23 ff.
- ⁵ *ibid.*, p. 29.
- ⁶ Reiner, E. "The Venus Tablet of Ammisaduqa" p. 25.
- ⁷ *ibid.*, p. 29.
- ⁸ Virolleaud, C. "The Syrian town of Kama and the Kingdom of Mitanni", p. 313.
- ⁹ Laroche, E. "Astrologie", p. 94.
- ¹⁰ Reiner, "Enuma Anu Enlil", p. 17.
- ¹¹ Waterman, L. "Royal Correspondence of the Assyrian Empire", letter 519.
- ¹² *ibid.*, letter 1006.
- ¹³ Oppenheim, A. L. "Ancient Mesopotamia", p. 15ff.
- ¹⁴ Reiner, E. "Fortune-telling in Mesopotamia", p. 27.
- ¹⁵ Scheil, V. "Unfragment sossien du livre Enuma Anu Enlil", p. 139ff.
- ¹⁶ Oppenheim, op. cit., p. 201ff.
- ¹⁷ Sachs, A. "Babylonian Horoscopes", p. 54.
- ¹⁸ Cumont, F. "Astrology and Religion and the Greeks and Romans" p. 29.
- ¹⁹ *ibid.*, p. 30.
- ²⁰ Sachs, op. cit., p. 57.
- ²¹ Neugebauer, O. and van Hoesen, H.B. "Greek Horoscopes" p. 17, *ibid.*, p. 76-8.
- ²² Neugebauer, "Astronomical Cuneiform Texts", vol. 1, p. 22ff.
- ²³ Burstein, S.M. "Babyloniaca", p. 8ff. Барстейн и его школа отождествляют Беросна из Коса с историком Беросом из Мардукского дворца в Вавилоне. Книга последнего посвящена царю Антиоху I, правившему после 281 года н.э. Таким образом, его отъезд из замка в Кос произошел, по всей вероятности, после этой даты.
- ²⁴ Neugebauer, "Astronomical Cuneiform Texts", vol. 2. p. 316; vol: 3, p. 151ff.
- ²⁵ Sachs, A. "A Classification of Babylonian astronomical tablets of seleucid period", p. 285ff.
- ²⁶ Pliny, op. cit., XXXV, 17.
- ²⁷ Cicero, "De Divinatione", II, xlviij,
- ²⁸ *ibid.*, II, XXIV (моя вставка в скобках).
- ²⁹ *ibid.*, II, xliii.
- ³⁰ Lucan, "Pharassalia", I, 708-46.
- ³¹ Weidner, E. F. "Gestirn-Darstellungen aut Babylonischen Tontafeln", (особ, табличка VAT 7847).
- ³² Manilius, op. cit., p. 289.
- ³³ Tacitus, "The Annals of Imperial Rome" p. 210.
- ³⁴ Suetonius, "The Twelve Caesars", p. 146.
- ³⁵ *ibid.*, p. 234.
- ³⁶ Dio Cassius, "Roman History", volume viii, p. 355.
- ³⁷ Pliny, op. cit., xxviii, 17.
- ³⁸ Ptolemy, "Tetrabiblos", II, 3 and 5.

Примечания к главе 2

- ¹ Thomdike, L. "A History of Magic and Experimental Science" vol. 1, chap. XXVII, pp. 617-29.
- ² Geoffrey of Monmouth "History of the kings of Britain", pp. 271-6.
- ³ Thorndike, op. cit., vol. 1, book I, chap. XXVII, pp. 634-5.
- ⁴ Einkard, "Life of Charlemagne", p. 79.
- ⁵ Thomdike, op. cit., vol. 1, book I, chap. XXIX, p. 672.
- ⁶ *ibid.*, vol. I, book III, chap. XXIX, p. 673.
- ⁷ *ibid.*, vol. I, book III, chap. XXIX, p. 673.

-
- ⁸ *ibid.*, vol. I, book III, chap. XXX, p. 697
- ⁹ *ibid.*, vol. I, book III, chap. XXIX, p. 689.
- ¹⁰ *ibid.*, vol. I, book III, chap. XXX, pp. 705-7
- ¹¹ *ibid.*, vol. II, book IV, chap. XLII, pp. 182-3.
- ¹² *ibid.*, vol. II, book V, chap. III, p. 445.
- ¹³ *ibid.*, vol. II, book V, chap. LIX, pp. 557-92.
- ¹⁴ См. ниже, глава 3.
- ¹⁵ Thorndike, op. cit., vol. II, book V, chap. LX, pp. 608-11.
- ¹⁶ *ibid.*, vol. II, book V, chap. LXI, p. 674.
- ¹⁷ *ibid.*, vol. II, book IV, chap. XXXVIII, pp. 73-8.
- ¹⁸ *ibid.*, vol. II, book IV, chap. XXXVI, p. 21.
- ¹⁹ *ibid.*, vol. II, book IV, chap. XXXVII, 51.
- ²⁰ *ibid.*, vol. I, book III, chap. XXXII, pp. 743-4.
- ²¹ *ibid.*, vol. II, book IV, chap. LI, p. 309.
- ²² *ibid.*, vol. II, book IV, chap. XXXV, p. 6.
- ²³ Thomas, K. "Religion and the Decline of Magic", p. 357.
- ²⁴ Rashdall, H. "The Universities of Europe the Middle Ages", p. 441.
- ²⁵ Thorndike, op. cit., vol. III, book V, chap. XVII, p. 828
- ²⁶ *ibid.*, vol. 4, chap. XXXIX, p. 66.
- ²⁷ *ibid.*, vol. 3, chap. XIII, p. 206.
- ²⁸ *ibid.*, vol. 4, chap. XLII, p. 108.
- ²⁹ *ibid.*, vol. 3, chap. XXXIV, p. 590.
- ³⁰ *ibid.*, vol. 3, chap. XXXIV, p. 586.
- ³¹ *ibid.*, vol. 4, chap. XLI, p. 96.
- ³² *ibid.*, vol. 2, book V, chap. LXVHI, p. 843.
- ³³ *ibid.*, vol. 3, chap. XII, pp. 191-2.
- ³⁴ *ibid.*, vol. 2, book V, chap. LXX, pp. 870-80.
- ³⁵ *ibid.*, vol. 3, chap. XXI, p. 329.
- ³⁶ *ibid.*, vol. 4, chap. LII, p. 314.
- ³⁷ *ibid.*, vol. 4, chap. XL, p. 87.
- ³⁸ *ibid.*, vol. 4, chap. XL, p. 87.
- ³⁹ *ibid.*, vol. 4, chap. LIX, pp. 366-7.
- ⁴⁰ *ibid.*, vol. 4, chap. LXI, pp. 529-43.
- ⁴¹ *ibid.*, vol. 3, chap. XIII, p. 206.
- ⁴² *ibid.*, vol. 4, chap. XXXIX, p. 76.
- ⁴³ Armstrong, J. "An Italian Astrologer at the Court of Henry VII", p. 434.
- ⁴⁴ Rashdall, op. cit., vol. II, p. 297.
- ⁴⁵ Thorndike, op. cit., vol. 4, chap. LXII, pp. 544-5.
- ⁴⁶ *ibid.*, vol. 7, chap. LXI, p. 344.
- ⁴⁷ Wedel, T. "The Mediaeval Attitude Towards Astrology, Particularly in England", p. 72.
- ⁴⁸ Thomas, op. cit., 357.
- ⁴⁹ *ibid.*, pp. 471, 494, 506.
- ⁵⁰ Armstrong, op. cit., pp. 433-4.
- ⁵¹ Camden, "Elizabethan Almanaks", p. 88; Armstrong, op. cit., p. 436.
- ⁵² Thomas, op. cit., p. 412; Camden, op. cit., p. 88.
- ⁵³ *ibid.*, p. 342.
- ⁵⁴ *ibid.*, p. 342.
- ⁵⁵ *ibid.*, p. 400.
- ⁵⁶ Deacon, R. "A History of British Espionage", chap. 2, 3, 4.
- ⁵⁷ Thomas, op. cit., p. 354.
- ⁵⁸ *ibid.*, p. 407.
- ⁵⁹ Larkey, S. "Astrology and politics in the first years of Elizabeth's reign", p. 171.
- ⁶⁰ Thomas, op. cit., p. 406.
- ⁶¹ Lilly, W. "History of his Life and Times".
- ⁶² *ibid.*, p. 406.
- ⁶³ Frank, J. "The Beginnings of the English Newspaper 1620-1660" p. 177.
- ⁶⁴ Thomas, op. cit., p. 348.

-
- ⁶⁵ Ashmole, F. "Notes, Correspondence etc." p. 1347.
⁶⁶ Thomas, op. cit., p. 345.
⁶⁷ Camden, op. cit., p. 91.
⁶⁸ Thomas, op. cit., p. 345.
⁶⁹ Jacob, F. "Italian Renaissance Studies" p. 40.
⁷⁰ Thorndike, op. cit., vol. 5, chap. XXIII, p. 256.
⁷¹ *ibid.*, vol. 6, chap. XXIII, p. 256.
⁷² Campion, N. "An Introduction to the History of Astrology", pp. 48-50.
⁷³ Thorndike, op. cit., vol. 5, chap. XIII, p. 252; chap. X, p. 175.
⁷⁴ *ibid.*, vol. 4, chap. VII, p. 434.
⁷⁵ *ibid.*, vol. 6, book V, chap. XXXIV, pp. 156-7.
⁷⁶ *ibid.*, vol. 4, chap. VII, p. 413.
⁷⁷ *ibid.*, vol. 6, chap. XXXIII, p. 136.
⁷⁸ Kepler, J. "On the more certain fundamentals of astrology", p. 103.
⁷⁹ Campion, op. cit., pp. 50-1.
⁸⁰ Thorndike, op. cit., vol. 7, chap. II, p. 22.
⁸¹ *ibid.*, vol. 6, book V, chap. XXXII, p. 70.
⁸² *ibid.*, vol. 7, chap. V, p. 100.
⁸³ *ibid.*, vol. 7, chap. XVI, p. 479-80.
⁸⁴ *ibid.*, vol. 8, chap. XXXII, p. 338-9.
⁸⁵ *ibid.*, vol. 8, chap. XXXII, p. 351.
⁸⁶ Capp, B. "Astrology and the Popular Press", p. 278.
⁸⁷ Howe, E. "Urania's Children", part 2; Deacon, op. cit., pp. 353-66.
⁸⁸ Deacon, R. "A History of Israeli Secret Service".
⁸⁹ Частное сообщение Ричарда Дикона автору.
⁹⁰ "Daify Express", 28 May 1981.

Примечания к главе 3

- ¹ Jung, C. G. "Psychological Reflections" p. 155.
² Jung, C. G. "Collected Works" vol. 9, part 1, p. 227.
³ Jung, C. G. "Collected Works" vol. 10, pp. 194-217.
⁴ Jung, *ibid.*, pp. 465, 466.
⁵ Jung, *ibid.*, p. 395.
⁶ Jung, *ibid.*, p. 419.
⁷ Greene, L. "Relating".
⁸ Greene, *ibid.*, p. 29-51.
⁹ Addey, J. "Astrology Reborn" p. 12.
¹⁰ Cartwright, D. and Lippitt, R. "Group dynamics and the individual".
¹¹ Rowan, J. "The Power of Group" p. 19.
¹² Ptolemy "Tetrabiblos" II: pp. 3-5.
¹³ Canetti, E. "Crowds and Power" p. 29.
¹⁴ Jung, C.G. "Collected Works" vol. 10, p. 535.
¹⁵ Neuman, E. "Origins" pp. 421-35.
¹⁶ Bacon, R. "The Opus Majus of Roger Bacon: Mathematics" p. 271.
¹⁷ *ibid.*
¹⁸ Thorndike, L. "A History of Magic and Experimental Science" vol. II, p. 610.
¹⁹ *ibid.*, p. 671.
²⁰ Bacon, op. cit., p. 401.
²¹ Ptolemy, op. cit., II: p. 3.
²² Jung, C. G. "Collected Works" vol. 10, pp. 18-19.

Примечания к главе 4

- ¹ См. главу 1.
² См. главу 10.
³ Grenville, F. "Works", p. 78.
⁴ Rousseau, J. -J. "Social Contract" Book I, Chapter 7.

⁵ См. главу 3.

⁶ См. главу 10.

⁷ См. главу 10.

⁸ См. Gribbon, J. ami Plagemann, S. "The Jupiter Effect". См. также Play/air, G. L. and Hill, S. "The Cycles of Heaven", Gauquelin M. "The Cosmic Clocks", Tilms, R. "Judgement of Jupiter" и различные статьи в "Correlation", Исследовательском журнале Астрологической Ассоциации.

⁹ Gribbon, J. Интервью по British Channel 4 News 3, 3 марта 1983 года.

¹⁰ Австралийские общие выборы состоялись 6 марта 1983 года, и результатом их была смена правительства. Интересно, что это было предсказано в австралийском издании 1983 года "Old Moore's Almanack", хотя альманах предсказал выборы в феврале, когда, конечно, и происходила предвыборная кампания. Предсказание на февраль 1983 года гласило: "Предвыборная риторика преобладает в австралийском парламенте" и "Скандалы могут привести к смещению правительства". Возможно, основанием для таких предсказаний был транзит Урана над чувствительными точками в австралийской федеральной карте.

Примечания к главе 5

¹ Hesiod, "Works and Days", pp. 18-19.

² См. Alexander Thorn, "Megalithic Sites in Britain" London, 1971, and Gerald Hawkins, "Stonehenge Decoded" London, 1975.

³ Neugebauer, O. "The Exact Sciences in Antiquity" pp. 36-48; Boyer, C. A. "History of Mathematics".

⁴ Berrossus, "Babyloniaca" book I, chap. 2.

⁵ McClain, E. G. "The Myth of Invariance" pp. 10-14.

⁶ Cumont, F. "Astrology and Religion Among the Greeks and Romans" p. 31; Campbell, J. "The Masks of God" pp. 118-121; Lewis G.C. "An Historical Survey of the Astronomy of the Ancients", p. 401.

⁷ Neugebauer, O. op. cit., p. 95; McClain, op. cit., p. 70; Graves, R. "The White Goddess" p. 279.

⁸ Plato "Timaeus" chap. 21-23, 35-38; Plato "Republic" book VIII, chap. 545-6; Adams, J. "The Nuptial Number of Plato" p. 77; Santillana, G. "The Origins of Scientific Thought" p. 110.

⁹ Plato "Laws" book VI, chap. 758.

¹⁰ Macrobius "The Dream of Scipio" chap. 2.

¹¹ Lewis, op. cit., pp. 282-3.

¹² Pingree, D. "The Thousands of Abu Ma'shar" pp. 59-64.

¹³ Muller, M. "Ancient Hindu Astronomy and Chronology" pp. 59-64.

¹⁴ Thomdike, L. "History of Magic and Experimental Science" vol. 2, chap. LXX, pp. 897-8; vol. 4, chap. III, pp. 319-21.

¹⁵ Thomdike, op. cit., vol. 4, chap. XLH, p. 108.

¹⁶ Booker, J. "The Bloody Almanak".

¹⁷ Henry de Boulainvilliers "Historic de Movement de l'Apogee de Solei" Pans, 1711.

¹⁸ Campion N. "Astrological Symbolism and Historical Periodization" London, 1983.

¹⁹ Macrobius, op. cit., book 2, chap II.

²⁰ Pearce, A. J. "The Textbook of Astrology" vol. I, p. 10.

²¹ Reid, V. "Towards Aquarius" p. 15.

²² Cheiro "Book of World Predictions" p. 170; "Prediction Annual" 1983, p. 85 David Williams, "AA Journal" vol. XX, No. 1; Alice Bailey, "The Externalisation of the Hierarchy", p. 3-7; John Sturgess, "The Piscean Age and the Aquarian Age", p. 1; A. Woldben, "After Nostradamus" p. 24; "Astrologers' Quarterly", Winter 1983; C. G. Jung, "The Sign of Fishes", p. 82; Dane Rudhyar, "The lunation Cycle", p. 149; Robert de Luce, "Constellation Astrology according to the Hindu System"; Charles Carter, "Introduction to Political Astrology", p. 76; Vera Reid, "Towards Aquarius", p. 8; Paul Councel, "Your Stars of Qestiny"; Zip Dobyns, "The Zodiac as a key to History", p. 24; Cyril Pagan, "Zodiacs Old and New" p. 29; Powell and Treadgold, "The Sidereal Zodiac"; Graha Laghav in "Directions in New Age Astrology", p. 332; Sepharial, "Why the War Will End in 1917"; Sepharial, "The World Horoscope"; B.V. Roman, "A Manual of Hindu Astrology", p. 51; Max Heindel, "Simplified Scientific Astrology", Robert Hand, "Essays on Astrology"; Rupert Gleadow, "Origins of the Zodiac" p. 171.

²³ Pagan, C. "Zodiacs Old and New" pp. 18, 25, 27.

²⁴ Carter, C. "An Introduction to Political Astrology" pp. 74-87; Pottenger, Z. "The Zodiac as a key to History" pp. 13-17; Rudhyar, D. "Astrological Timing" pp. 126-36.

²⁵ Rudhyar, op. cit.; Jung, C. G. "Collected Works" vol. 9, part II.

²⁶ Hand, R. "Essays on Astrology".

Примечания к главе 6

¹ Janis, C. "Vertebrate evolution and the great, great, great, great year" AQ, vol. 53-3; vol. 54-1, pp. 15-20.

² Benjamin, Elbert - C.C.Zain, "Mundane Astrology" Church of Light, 1939.

- ³ Barbault, A. "L'Astrologie Mondiale" Fayard, Paris, 1979.
- ⁴ Sepharial "The World Horoscope, Hebrew Astrology - The key to the Study of Prophecy . W. Foulsham.
- ⁵ Addey, J. "Harmonics in Astrology" L. N. Fowler and Co., 1976. Это классическая работа по данному предмету и наиболее существенная для всех желающих понять основополагающие принципы.
- Addey, J. "Astrology Reborn" Astrological Association, 1972. Блестяще представлена философия астрологии и ее связь с неоплатонизмом. Обсуждается значение идеи профессора Дэвида Бома о возрождении астрологии.
- ⁶ Addey, J. "Harmonics in Astrology" L. N. Fowler and Co., 1976. Это классическая работа по данному предмету и наиболее существенная для всех желающих понять основополагающие принципы.
- Addey, J. "Astrology Reborn" Astrological Association, 1972. Блестяще представлена философия астрологии и ее связь с неоплатонизмом. Обсуждается значение идеи профессора Дэвида Бома о возрождении астрологии.
- Hamblin, D. "Harmonic Charts - A New Dimension in Astrology" Aquarian Press, 1983.
- Hording, M. and Harvey, C. "Working with Astrology: The Psychology of Harmonics, Midpoints and Astro*Carto*Graphy" Penguin Arkana 1990.
- ⁷ Rudhyar, D. "The Lunation Cycle" Shambhala, 1971. Хотя работа сконцентрирована на натальной астрологии, изложенные принципы справедливы и в случае мунданных циклов.
- ⁸ Addey, J. "Harmonics in Astrology" L. N. Fowler and Co., 1976.
- ⁹ Hording, M. and Harvey, C. "Working with Astrology: The Psychology of Harmonics, Midpoints and Astro*Carto*Graphy" Penguin Arkana 1990.
- ¹⁰ Ganeau, C. См. "L'AST" no. 35 and 37. Резюме в ссылке 22 ниже.
- ¹¹ Barbault, A. "Les Astres et l'Histoire" J.J.Pauvert, 1967.
- ¹² Barbault, A. "La Crise Mondiale de 1965" Albin Michel, 1965.
- ¹³ Barbault, A. "L'Astrologie Mondiale" Fayard, Paris, 1979.
- ¹⁴ Hording, M. and Harvey, C. "Working with Astrology: The Psychology of Harmonics, Midpoints and Astro*Carto*Graphy" Penguin Arkana 1990.
- ¹⁵ Quancier, J.H., издатель "The New Humanity Journal", характеризовавший его как первый в мире политико-духовный журнал, придумал слово пневматократия для обозначения "управления духа и души", посредством которого внутренняя высшая самость в каждом человеке управляет его действиями в творчестве и при интуиции. Опубликовано: 51A York Mansions, Prince of Wales Drive, London SW 11.
- ¹⁶ Ebertin, R. "The Combination of Stellar Influences" (обычная аббревиатура COSI) AFA, P.O. Box 22040, Tempe, Arizona 85282. Несмотря на заезженное представление о Нептуне и кажущийся фаталистическим тон, это одна из превосходнейших книг по наблюдающимся влияниям планетарных комбинаций и стандартная работа по интерпретации средних точек. Хотя книга написана применительно в основном к натальной астрологии, для каждой комбинации даны "социологические соответствия", и интерпретации эти могут быть непосредственно использованы в мунданной работе.
- ¹⁷ Barbault, A. "Les Astres et l'Histoire" J.J.Pauvert, 1967.
- Barbault, A. "Le Prognostic Experimental en Astrologie" Pay ot, Paris, 1973.
- Barbault, A. "L'Astrologie Mondiale" Fayard, Paris, 1979.
- ¹⁸ Jayne, C. A. См. De Vore, N. "Encyclopedia of Astrology" Philosophical Library, New York, 1941
- Содержит ценное введение в планетарные циклы, pp. 74-84 by Charles A. Jane.
- См. также ныне переставший выходить международный астрологический исследовательский журнал "In Search" (1958-61), лучший из когда-либо выходивших журналов такого рода.
- ¹⁹ Rudhyar D. "Astrological Timing the Transition to the New Age" Harher Colophon Books, 1972. (1-е издание было озаглавлено "Birth Patterns for a New Humanity" Servire, 1969.) Одна из немногочисленных серьезных попыток создать стройную теорию планетарных циклов и человеческой эволюции. Его женаа, Leyla Rudhyar Rael, недавно (1981/82) создала новаторскую работу, облекающую плотью этот несколько абстрактный скелет.
- ²⁰ Подробности об "L'Astrologue" и других журналах можно найти в разделе сокращений в конце главы 14.
- ²¹ Barbault, A. "La Crise Mondiale de 1965" Albin Michel, 1965.
- Barbault, A. "Les Astres et l'Histoire" J.J.Pauvert, 1967.
- Barbault, A. "Le Prognostic Experimental en Astrologie" Pay ot, Paris, 1973.
- Barbault, A. "L'Astrologie Mondiale" Fayard, Paris, 1979.
- ²² Если в мунданной астрологии необходимо выяснение принципов и методов, то столь же существенно, чтобы были разработаны адекватные методы оценки астрологических прогнозов. Но в действительности сделать это труднее, чем может с первого взгляда показаться. То, что может выглядеть как замечательное попадание в цель при предсказании, при более внимательном изучении может оказаться не более чем разумная экстраполяция обстоятельств в момент предсказания. С другой стороны, кажущийся совершенно ошибочным прогноз при ближайшем рассмотрении может выглядеть правильным в принципе и во времени, но неверным в частности. Так, астролог, предсказавший "большие авиационные катастрофы" на период около 23 февраля 1982 года, когда Новая Луна была в -90- со стационарным Ураном в 4SG38 - градусе, связанном с полетами, был неправ, сея страх в умах людей, и как оказалось в ретроспективе, как будто, ошибался. Но рассмотрев внимательнее, находим, что это как раз было время конца авиалинии Фредди Лейкера и серьезного кризиса и сдвигов в мировой авиационной промышленности. Так что прогноз был в принципе верен: воздействие Урана на дела, связанные с полетами и авиацией. Но пытаюсь быть более

конкретным при переводе абстрактных принципов в "события", астролог сбился с курса. Как сказано Птолемеом (или его последователем) в первом афоризме около 2000 лет назад:

"... невозможно, чтобы конкретные формы событий могли быть провозглашены каким-либо человеком, пусть и ученым, поскольку понимание охватывает лишь какую-то общую идею ощущаемого события, а не его частную форму. Поэтому практикующему необходимо принять допущение. Только вдохновленный Божеством может предсказывать частности".

Одной из многочисленных попыток систематической оценки мунданных астрологических предсказаний является блестящая монография французского астролога Jacques Reverchon. В его ценной, изданной частным образом "Valeur des Jugements et Pronostics Astrologiques" (с текстом на английском и французском, адрес: Residence Gambetta J. 6, 91 Yerres, France) дается систематический анализ прогнозов Андре Барбо в связи с ходом Алжирской войны и его "1964; La Crise Mondiale de 1965". Последнее было попыткой Барбо оценить воздействие главной конфигурации UR-0-PL -180-SA и сопутствующих явлений на мировые события. Подход Ревершона двоякий:

1) Он перечисляет и указывает даты всех исторически важных поворотных пунктов алжирского кризиса и основных событий в 1964-65 годах и сравнивает их с предсказаниями Барбо.

2) Ревершон показывает, что при обоих подходах, судя по частностям, которые Барбо предсказал и которые не предсказал, результаты прогнозов были либо случайными, либо они могли быть получены наблюдателем, не сведущим в астрологии. Напротив, он указал, что многие из конкретных прогнозов Барбо, например, то, что Кеннеди и Хрущев должны остаться у власти и что будущее Гарольда Вильсона сомнительно, точно противоположны фактам. Недостатком исследования является отсутствие попытки показать, в каком смысле прогнозы были символически верны, однако оно еще раз показывает опасность перехода от общих принципов к конкретным интерпретациям. Оно также показывает общую для астрологов проблему: создание единой теории и сценария будущего, к которым должны быть приспособлены все факты. Чрезвычайно соблазнительно попробовать нарисовать общую картину, но используемое излишнее упрощение может привести лишь к сенсуализму и фатализму и затуманить основополагающие принципы, в понимании которых заключена потенциальная свобода человека.

Только полное историческое исследование этого периода может показать, насколько прочными были основополагающие аргументы Барбо в этом конкретном случае. Но при всей обоснованности критики Ревершона, Барбо в действительности удалось оценить этот период как зарождение критического периода для США, как один из периодов, ведущих к снижению их роли доминирующей мировой державы (PL-UR-180-SA) и к усилению коммунистического могущества. Он означал зарождение Вьетнамской войны и конфронтации между индустриальным (UR) Западом и традиционным (SA) Востоком. Аналогично, "революционный потенциал" UR-0-PL в Деве вместо создания на физическом уровне международных конфликтов, как можно видеть ретроспективно, к счастью, обозначил ключевой период в технологической революции в области микрочипов.

²³ 54. См. I издание "Mundane Astrology", p. 169.

²⁴ Jayne, C. A. См. De Vore, N. "Encyclopedia of Astrology" Philosophical Library, New York, 1941. Содержит ценное введение в планетарные циклы, pp. 74-84 by Charles A. Jane.

См. также ныне переставший выходить международный астрологический исследовательский журнал "In Search" (1958-61), лучший из когда-либо выходивших журналов такого рода.

²⁵ Julien, P. "L'AST" no. 41, а также резюме в ссылке 7 выше, pp. 291-95.

²⁶ Barbault, A. "L'Astrologie Mondiale" Fayard, Paris, 1979.

²⁷ Можно получить у Dr. Negus, 175 Harrison Street, Princeton, NJ 08540, USA. Tel: (609)-924-4311. Также в Astrolabe., Box 28V, Orleans MA 02653. Требуется оплата \$ 3.00 за копирование и пересылку. Дополнительно \$3.00 за пересылку вне Северной Америки.

²⁸ Negus, Kenneth "Cyclic Index Graphs: A Valuable Mundane Technique Using Heliocentric Positions, NSGR Journal, Hellocentric Issue, Autumn 1990. From PO Box 34487, San Diego, CA 92163, USA.

²⁹ Barbault, A. "Les Astres et l'Histoire" J.J.Pauvert, 1967.

³⁰ Barbault, A. "Le Prognostic Experimental en Astrologie" Pay ot, Paris, 1973.

³¹ Barbault, A. "La Crise Mondiale de 1965" Albin Michel, 1965.

³² Horricks, L. and Michaux, H. "Traite pratique d'astrologie mondiale" Cedra-Astralis 1990, 7 place des Terreaux, 69001, Lyon, France.

³³ Rael Rudhyar, L. Shambala Astrological Calendars for 1982 and 1983. (Shambala, 1920 13th Street, Boulder, Colorado 80302.) Бесценные очерки о планетарных циклах исторических, социальных, культурных и политических событий. Последний очерк перепечатан в AS83, spring 1983, pp. 13-28.

³⁴ Doolaard, Raobert, D., "Golven Planetaire Ank-Hermes, Deventer, Holland, 1986. Это блестящий анализ и авторитетное мнение по данному критическому циклу. Английское резюме этой важной книги дано в четырех частях в "AA Journal", 1990, vol XXXII 5 and 6, 1991 XXXIII 1 and 2.

³⁵ Rudhyar, D. "The Lunation Cycle" Shambhala, 1971. Хотя работа сконцентрирована на натальной астрологии, изложенные принципы справедливы и в случае мунданных циклов.

Rael Rudhyar, L. Shambala Astrological Calendars for 1982 and 1983. (Shambala, 1920 13th Street, Boulder, Colorado 80302.) Бесценные очерки о планетарных циклах исторических, социальных, культурных и политических событий. Последний очерк перепечатан в AS83, spring 1983, pp. 13-28.

³⁶ Jayne, C. A. См. De Vore, N. "Encyclopedia of Astrology" Philosophical Library, New York, 1941. Содержит ценное введение в планетарные циклы, pp. 74-84 by Charles A. Jane.

См. также ныне переставший выходить международный астрологический исследовательский журнал "In Search" (1958-61), лучший из когда-либо выходивших журналов такого рода.

³⁷ Rael Rudhyar, L. Shambala Astrological Calendars for 1982 and 1983. (Shambala, 1920 13th Street, Boulder, Colorado 80302.)

³⁸ Martin, C. Хотя эта работа еще не опубликована, но Лейла Разль Радьяр отозвалась о ней как о чрезвычайно важной, значительно превосходящей все, что было до сих пор. ISCWA обратит на эту работу внимание, сразу после ее опубликования.

³⁹ de Pablos, Jose Louis S.M. "Urano-Neptuno, un relojastrohistorico", Barath, Madrid 1988 и переработанное и расширенное французское издание "Le grand cycle Uranus-Neptune", Cedra-Astrahs, Lyons 1991.

⁴⁰ Barbault, A. "Les Astres et l'Histoire" J. J. Pauvert, 1967.

⁴¹ Green, H. S. "Mundane or National Astrology" L. N. Fowler. Хотя эта маленькая книжка впервые была издана на рубеже столетий, она до сих пор остается превосходной с очень приземленными наблюдениями о вероятных проявлениях планетарных аспектов и остается "первым прибежищем" при рассмотрении аспектов.

⁴² В 1993 году было три соединения UR-0-NE: 2 февраля в 8.12 после полуночи в 19CP34; 20 августа в 7.44 после полуночи в 18CP48; 24 октября в 8.20 после полудня в 18CP33.

⁴³ Lynes, B. "The Next 20 Years" Lynes, P.O.Box 15247, Springfield, Mass, 01115, USA. Несмотря на параноидальный и задиристый стиль, это очень важная работа. Анализ циклической динамики карт США и России и их влияние на мир чрезвычайно тонкий. В интеграции с более широкой циклической перспективой это существенная часть того, что создает новая мунданная астрология.

Lynes, B. "Secret Astrology: Russia's Past and Future" и "Astroeconomics". Обе книги можно получить по указанному выше адресу.

⁴⁴ Ebertin, R. "The Combination of Stellar Influences" (обычная аббревиатура COSI) AFA, P.O. Box 22040, Tempe, Arizona 85282.

⁴⁵ Green, H.S. "Mundane or National Astrology" L.N.Fowler.

⁴⁶ Van Nostrand "Precepts in Mundane Astrology" Macoy, New York, 1962.

⁴⁷ Richftld, K. "The presidential death cycle: myth and reality" "CAOT, vol. 4, no. 2, 1980, pp. 6-9.

⁴⁸ Crawford, Arch, "Crawford Perspectives", Dec. 1981, сообщает, что по его анализу нью-йоркский рынок ценных бумаг упал примерно на 6- 7% перед соединением Юпитера с Плутоном. Затем направление меняется, по крайней мере, на столько же - Кроуфорд один из самых блестящих и тщательных исследователей в этой области. Его вестник можно получить по адресу: 250 East 77th Street, New York, N.Y. 10021.

⁴⁹ Naylor, J. "The British Elections" "AQ", vol. 54-2, pp. 38-42.

⁵⁰ Существует, конечно, много других моментов, о которых можно было бы говорить в связи с убийством Кеннеди. Особо следует отметить, что Уран в это время в 9VI49 как раз прошел -90- к натальному Урану США в 8GE55, что почти точно -45- к MC Кеннеди, а также -90- к MA/PL Кеннеди в 10GE51. Уран также приближался к -90- к AS/UR США из десятого дома при равнодомной системе. Интересно, что Уран был близок к этой же области, в 10GE22, когда Рузвельт неожиданно умер 12 апреля 1945 года.

⁵¹ Antoni, H. "Window on the world" EC, vol. 5, no. 2, Summer 1980, pp. 24-30 and vol. 5, no. 3, Fall 1980, pp. 17-21.

⁵² Ebertin, R. "The Combination of Stellar Influences" (обычная аббревиатура COSI) AFA, P.O. Box 22040, Tempe, Arizona 85282.

⁵³ Addey, J. "Harmonics in Astrology" L. N. Fowler and Co., 1976

⁵⁴ Carter, C. E. O. "IPA", pp. 29-40. Картер дает ценный набор карт Великих соединений с многочисленными убедительными примерами их значения.

⁵⁵ Harvey, C. "The galactic centre and beyond" AJ, XXV, no. 2, spring 1983, pp. 74-84.

⁵⁶ Bohm, D. "Wholeness and Implicate Order" Routledge and Kegan Paul, 1981. Бом - профессор теоретической физики Birbeck College, London University. Он трактует материю и сознание как неразрывное целое и дает модель Вселенной, в которую может быть легко встроена астрология.

⁵⁷ Addey, J. "Astrology Reborn" Astrological Association, 1972. Блестяще представлена философия астрологии и ее связь с неоплатонизмом. Обсуждается значение идеи профессора Дэвида Бома о возрождении астрологии.

⁵⁸ The Foundation of the Study of Cycles, 2600 Michelson Drive, Suite, 1570, Irvine, CA 92715. Tel: (714)-261-7261, Fax: (714)-975-5880. Фонд собирается переехать в Boulder, Colorado, где-то в 1992 году.

⁵⁹ Ayensu, E.S. and Whitfield, P. "The Rhythms of Life" Marshall Editions, 1981; Book Club Associates, 1982.

⁶⁰ Playfair, G.L. and Hill, S. "The Cycles of Heaven" Souvenir 1978; Pan 1979

⁶¹ Lynes, B. "Secret Astrology: Russia's Past and Future" и "Astroeconomics". Обе книги можно получить по адресу "The Next 20 Years" Lynes, P.O.Box 15247, Springfield, Mass, 01115, USA.

⁶² Mayo, Thomas F. "The Great Pendulum". Неопубликованное эссе и рукопись плана книги в дальнейшем профессора английского в Agricultural and Mechanical College of Texas, в распоряжении автора (ЧХ).

⁶³ Omstein, R. "The Mind Field" Viking Press, New York, 1976. Тот факт, что, как ясно теперь, у всех нас имеются две почти автономные половины мозга: левая "мужская", логическая, вербальная, интеллектуальная и правая "женская", эмоциональная, музыкальная интуитивная - должен оказать существенное влияние на применение нами астрологии. Это также заставляет нас думать, что обязательно должно существовать параллельно и расщепление на ум и эмоции внутри наций и обществ. Что это так, в настоящее время

самоочевидно. Можно видеть в парламентской демократии с ее встроенной "оппозицией" инстинктивную защиту от этой потенциальной социальной шизофрении. Важно, что для тоталитарных режимов оказалось гораздо легче осуществить социальное разделение мышления и чувств, они оказались наиболее искусны в двоемыслии и подавлении нежелательных элементов.

⁶⁴ "Correlation", выходящее два раза в год издание UK Astrological Association -единственное издание академического уровня в астрологии. Оно в большой мере служит плацдармом для проникновения хорошо проверенных астрологических результатов в мировую ортодоксальную науку. Подробности - BM Astrolozov London WC IN 3XX.

Примечания к главе 7

¹ 1. Green, L., "The Outer Planets and their Cycles" (CRCS 1983).

² 2. Carter, C. "An Introduction to Political Astrology".

³ 3. Green, L. "Saturn".

Примечания к главе 8

¹ Rieder, Thomas, "Astrological Warnings and the Stock Market", Pagurian Press, Toronto, 1972, Chapter 8, "Saturn And the Money Sings", pp. 45-48.

² См. Daniel Pallant, "Astrology and the Metal Markets" in the "Astrological Journal", Spring 1983, vol. XXV, No. 2, pp. 91-97.

³ Ebertin, Reinhold, "Pluto-Entsprechungen turn Weltgeschehen und zum Menschenleben, Band I: Aspekte, Ebertin Verlag, Aalen 1965.

⁴ Elenbaas, Virginia, "Focus on Neptune", AFA, 1977.

⁵ Это было напечатано на обложке журнала "Time" о 5 декабря 1983 года, журнал появился в продаже 24 ноября.

⁶ Addey, John, "The Discrimination of Birth Types", 1974, Astrological Association Publications Dept., Temple Field, Anvil Green, Waltham, Canterbury, Kent, Cm4 7EU.

⁷ Barbault, Andre, "L'Astrologie Mondiale", Fayard 1979, pp. 160-61.

Примечания к главе 9

¹ Julian "The Works of the Emperor Julian", Loeb Classical Library (trans. Wilmer Cave Wright) 1913, vol. 1, Hymn to king Helios, p. 427.

² Ptolemy, "Tetrabiblos". Имеются различные издания и переводы. Авторитетное издание Loeb Classical Library, содержащее и оригинальный греческий текст, и перевод, можно получить через ISCWA.

³ Lynes, B. "Astroeconomics", pub. Lynes 1983, PO Box 15247, Springfield. Mass. 01115. Новаторская попытка соединить астрологию с экономикой и способствовать сознательному использованию их ответственными за принятие решений.

Lynes, B. "Capitalism and Astrology" AS, spring, 1983, pp. 43-50.

Harmer, M. "The Horoscope of Bristol" AJ, IV-4, Sept. 1962, pp. 18-27.

⁴ Brackenridge, J. B. (Ed.) "On the more certain fundamentals of astrology" by Johannes Kepler, American Philosophical Society, vol. 123. no. 2, April, 1979. Специальное издание Общества и Астрологической Ассоциации Великобритании. Важной особенностью этого периода является очень существенное эссе о Кеплере и истории астрологии Брэкенриджа.

⁵ Carter, C. E. O. "An Introduction to Political Astrology", p. 44.

⁶ Barbault, A. "Le Prognostic experimental en Astrologie", Payot, Paris, 1973.

Barbault, A. "L'Astrologie Mondiale", Fayard, Paris, 1979.

⁷ Barbault, A. "L'Astrologue" no. 11, 1970, third quater, pp. 183-6. Включает диаграммы, показывающие распределение Марса в суточном круге для 404 рассмотренных карт. Список войн и данных для исследованных карт дан в номере 1.2 на стр. 252-8.

⁸ Troinski E.H. "1001 Weltpolitische Horoskope", Baumgartner-Verlag, Hannover, 1955.

⁹ Ptolemy, "Tetrabiblos". Имеются различные издания и переводы. Авторитетное издание Loeb Classical Library, содержащее и оригинальный греческий текст, и перевод, можно получить через ISCWA.

¹⁰ Witte-Lefeldt, "Rules of Planetary Pictures", (trans. Curtt Knupfer) Ludwig Rudolph/Witte Verlag, Hamburg Авторизованный английский перевод этой классической работы. См. также перевод Niggemann и книгу, указанную выше.

¹¹ Nolle, Richard, "The Super Moon Aligument", pp. 127-61, in "The Astrology of the Macrocosm", ed. Joan Me Evers, Llewellyn, St Paul, 1990. Это прекрасное собрание эссе по мунданной астрологии включает также таблицы всех суперлунов с 1900 по 1999 год.

¹² Witte-Lefeldt, "Rules of Planetary Pictures", (trans. Curtt Knupfer) Ludwig Rudolph/Witte Verlag, Hamburg Авторизованный английский перевод этой классической работы. См. также перевод Niggemann и книгу Wise, A. "AFA Bulletin", vol 30, no. 9, 22 September 1968.

- ¹³ Carter, C. E. O. "An Introduction to Political Astrology", p. 44.
- ¹⁴ Ebertin, R. "Combination of Stellar Influences", сокращенно COSI.
- ¹⁵ van Oppolzer, T.R. "Canon of Eclipses 1200 BC - 2131 AD". В этой замечательной работе даются точки восхода кульминации и заката для всех солнечных затмений с диаграммами, показывающими наиболее важные пути затмений.
- ¹⁶ Barbault, A. "L'Astrologie Mondiale", Fayard, Paris, 1979.
- ¹⁷ Emerson, Charles A. "Historical Nativities and Eclipse Paths", AJ, XIV-1, pp. 23-29, Winter 1971/72.
- ¹⁸ Morrison, A.H. Исследование в "The Horoscope", May, 1834, цитировалось у Robson.
- Morrison, A. "Canon of Solar Eclipses 1895-1974" AFA. Полезный раздел из van Oppolzer, см. van Oppolzer, T.R. "Canon of Eclipses 1200 BC - 2131 AD".
- ¹⁹ van Oppolzer, T.R. "Canon of Eclipses 1200 BC - 2131 AD".
- ²⁰ Inge, D. "Philosophy of Ptolemy".
- ²¹ Halbronn, Jacques, "Clefs pour l'astrologie", Seghers, Paris 1976, pp. 142-70b. Дается сжатое описание восьмеричного зодиакального цикла в связи с историей с графиками циклов Марса, Юпитера, Сатурна и Урана. Делается акцент на платоновской концепции рассмотрения каждого цикла как движения от единичности при соединении к множественности и обратно к единичности. Высказывается критическое отношение к простому циклическому индексу Гушона-Барбо, потому что при этом смешиваются в одну кучу расходящиеся и сходящиеся фазы и поэтому теряется истинная циклическость, в отличие от предлагаемого варианта. Утверждается также, что такой индекс должен включать Марс, но следует исключить Нептун и Плутон
- ²² Firebrace, R. C. Издатель "Spica"(см. аббревиатуры).
Firebrace, R. C. "Wars in the Sidereal", можно получить через Астрологическую ассоциацию, 13 стр. текста, 6 стр. рисунков карт. Много примеров солнечных и звездных ингрессий в кардинальные знаки даны на страницах переставшего теперь выходить.
- ²³ Lewis, J. "Source book of Mundane Maps", публикуется ежегодно с 1979 года. Можно получить в Astro Numeric Services, PO Box 425, San Pablo, CA 94806 or from AA, 396 Caledonian Road, London N1 1DN.
- ²⁴ 75: Nolle, Richard, "The Super Moon Aligument", pp. 127-61, in "The Astrology of the Macrocosm", ed. Joan Me Evers, Llewellyn, St Paul, 1990. Это прекрасное собрание эссе по мунданной астрологии включает также таблицы всех суперлун с 1900 по 1999 год.

Примечания к главе 10

- ¹ Lewis, J. "Source book of Mundane Maps", публикуется ежегодно с 1979 года. Можно получить в Astro Numeric Services, PO Box 425, San Pablo, CA 94806 or from AA, 396 Caledonian Road, London N1 1DN.
- ² Sucher, W. O. "The Drama of the Universe - A New Interpretation", Landvidi Research Centre, 1958.
- ³ Dean, Geoffrey, "Recent Advances in Natal Astrology", Analogic, 1976.
- ⁴ Firebrace, R. C. Издатель "Spica"(см. аббревиатуры).
- ⁵ Lewis, J. Лекции и частные сообщения, пока не опубликованные.
- ⁶ Большинство исследователей в этой области согласны, что существуют очень тесные угловые расположения планет для национальной столицы или географического центра страны, скажем, в пределах максимум 1-2°, что заставляет обратить на это особое внимание в данных период. Это не согласуется с хорошо известными открытиями Гоклена в натальной астрологии, анализ которых проведенный Эдди, показал, что максимальная амплитуда влияния приходится примерно на 5-8° после угла для чисто традиционной идеи планеты. Тем, кто хочет экспериментировать с применением результатов Гоклена, придется учесть их визуально и считать, что положение на несколько градусов к востоку от каждой линии, возможно указывает на позицию максимальной интенсивности.
- ⁷ На самом деле угла для столицы были следующие: MC 14SC38, AS 23CP59, что помещает MA/AS в 19SG18 точно в соединении NE = 18SG29 = UR/PL = 19SG05. Хотя Уран был точно угловым примерно 4°30' восточнее, над центральным Ираном, углы Тегерана на самом деле и сами выделяют очень чувствительные точки. Так, MC Тегерана почти точно делит пополам точный бисептиль MO-MA, а MO/MA в 15SC44, добавляя качества "фатальности", коллективного владения и "вдохновения" конфигурации MC = MO/MA. Эта средняя точка может, во всяком случае, быть выражена как "в это время воля народа" (или отрицательно "гнев и ярость толпы") "стала известна". Аналогично, AS = ME = SO/UR очень информативно, это то, что COSI характеризует как "юный реформатор", голос революции в среде молодежи и студентов и весь климат нервного напряжения и неопределенности.
- ⁸ Различные авторы, например, Hitchens (п. 22 выше) указывали, что каждая точка на земной поверхности может быть принята за нулевую точку, так что она автоматически будет иметь аспектуальные связи с конкретными точками на земле. Самым классическим примером является точное соотношение 180° между Вашингтоном DC и Ханоем, Пном-Пенем, Сайгоном во Вьетнаме - часть проекции "тени" США. M.Jordan исследует некоторые другие примеры в статье "The astrology of geopolitical relationships", перепечатанной в СЛОТ 2-2, p. 18.
- ⁹ Matrix Software, 315 Marion, Big Rapids, Michigan 49307, USA. Tel: (616)-769-2483, Fax: (616)-769-3060 или в Великобритании from Matrix UK, c/o 396 Caledonian Road, London N1 1DN, Тел.: (071)-700-0639. Fax: (071)-700-6479.
- ¹⁰ См. Hording, M. Harvey, C. "Working with Astrology pp.320-4.

¹¹ Все, кто знаком с эффективностью и адекватностью карт релокации, быстро убедятся, что АКГ имеют чрезвычайно высокие возможности в качестве медицинского и терапевтического инструмента, высвечивающего территории, которым могут быть присущи конкретные аспекты с психосоматическим потенциалом, для дальнейшего изучения.

Примечания к главе 11

¹ Davison, R. C. "The place degrees" CAOT, vol. 1-1, spring 1975, pp. 5-13; also AQ, vol. 50-1; spring 1976, pp. 25-42.

² Ptolemy, "Tetrabiblos". Имеются различные издания и переводы. Авторитетное издание Loeb Classical Library, содержащее и оригинальный греческий текст, и перевод, можно получить через ISCWA.

³ Перечни управлений; традиционные перечни можно найти в IPA Картера, а также в Appendix of van Beckerath's "Staadte-Horoskore" цитированном выше, в котором даются действующие градусы асцендентов большого числа городов, в основном, немецких, хотя происхождение их не указывается.

⁴ Brummond, Ruth, "Orts meridiane Orts-aszendenten fur Wichtige Weltstdte (World Tables)", Ludwig Rudolph (Witte-Verlag), Hamburg 62.

⁵ Sepharial (=Dr. Walter Gorn-Old), "The Theory of Geodetic Equivalents", W. Foulsham, c. 1924.

⁶ Parsons, A. "New Light from the Great Pyramid", pub. The Metaphysical Pub. Co., New York, 1883, подзаголовок "The astronomico-geographical system of the ancients recovered and applied to the elucidation of history, ceremony, symbolism and religion".

⁷ de Bielski, G. "The signs of the zodiac and countries they rule over" MA, New Series vol. X, no. 5, May 1913, pp. 184-93. Номер содержит фотографический фронтиспис схемы Парсонса (см. ссылку 46 ниже), которая привязывает зодиак и двенадцать колен Израиля к земному шару, начиная с Гринвича как 0° Овна. Автор с энтузиазмом описывает свою работу с теорией Парсонса и опыт ее применения.

⁸ Johndro, L.E. "The Earth in the Heavens - Ruling Degrees of Cities" 1st ed. 1929; перепечатка, Weiser, New York, 1970, 1973. p/b 1979.

Johndro, op. cit., pp. 4-12. Джондро изобретательно обнаруживает потрясающий факт, что если принять значение прецессии равноденствий на эклиптике 50,25" в год и ту же величину на экваторе в среднем 46" в год, то полный прецессионный цикл от Гринвича до Гринвича на плоскости экватора составит 28,184 года, что в сущности не отличается от полного прецессионного цикла на эклиптике от Великой пирамиды до Великой пирамиды плюс расстояние до Гринвича, то есть 28,174 года! Отсюда он делает вывод, что "... не случайно Гринвичский меридиан был выбран в качестве астрономического эталона через тысячи лет после того, как в прошлые времена для этой же цели была выбрана Великая пирамида".

⁹ Sepharial (=Dr. Walter Gorn-Old), "The Theory of Geodetic Equivalents", W. Foulsham, p. 12

¹⁰ Davison, R. C. "The place degrees" CAOT, vol. 1-1, spring 1975, pp. 5-13; also AQ, vol. 50-1; spring 1976, pp. 25-42.

¹¹ Brummond, Ruth, "Orts meridiane Orts-aszendenten fur Wichtige Weltstdte (World Tables)", Ludwig Rudolph (Witte-Verlag), Hamburg 62.

¹² Johndro, L.E. "The Earth in the Heavens - Ruling Degrees of Cities" 1st ed. 1929; перепечатка, Weiser, New York, 1970, 1973. p/b 1979. pp. 4-12. Джондро изобретательно обнаруживает потрясающий факт, что если принять значение прецессии равноденствий на эклиптике 50,25" в год и ту же величину на экваторе в среднем 46" в год, то полный прецессионный цикл от Гринвича до Гринвича на плоскости экватора составит 28,184 года, что в сущности не отличается от полного прецессионного цикла на эклиптике от Великой пирамиды до Великой пирамиды плюс расстояние до Гринвича, то есть 28,174 года! Отсюда он делает вывод, что "... не случайно Гринвичский меридиан был выбран в качестве астрономического эталона через тысячи лет после того, как в прошлые времена для этой же цели была выбрана Великая пирамида".

¹³ Dean, Geoffrey, "Recent Advances in Natal Astrology", Analogic, 1976.

¹⁴ Williams, D. "AFA Research Bulletin" No. 4, 1969. Содержит на стр. 13 сопоставительную таблицу географических локализаций для 0 и 15 градусов каждого знака согласно пяти авторитетам. Один из них L. J. Jensen, не приведенный в нашей сопоставительной таблице. Очевидно, исходя из астроэкономических интерпретаций он помещает 0° Овна в 1.07.5E. Его зодиак измеряется в западном направлении, так что значения можно получить, прибавляя 1.07.5' к данным Сефариала.

¹⁵ Spencer, K.Q. "The Zodiac Looks Westward" Pavid Mackag Co., Philadelphia, 1943.

¹⁶ AFA, Publishers, "Mundane Data: Lunations and Eclipses". Эта ценная публикация содержит карты всех ингрессий и лунаций, а также карты текущих циклов склонений. Она также включает географические карты годовых путей затмений и много еще из "Astronomical Ephemeris". Охватывает 1969-1985 годы, можно получить по адресу: AFA, PO Box 22040, Тетре, Arizona 85282, USA.

¹⁷ Ebertin, R. "Jahrbuch Fur Kosmobiologische Forschung". The 40th Yearbook for Cosmobiological Research 1969, pp. 154-61. Рассматривается не только Бенетнаш, но также Денеб Каитос, в 1AR51 в 1950 году, Виндемиатрикс и другие, хотя в отношении этих других не делается каких-либо выводов.

¹⁸ Ritter, G. "Kosmogeographie-Astrogeographie", SuW, 6-69, pp. 7-11.

¹⁹ Wise, A. "AFA Bulletin", vol 30, no. 9, 22 September 1968.

²⁰ Hirschler, K. "Les Correspondences entre Planetes, Sons, Couleurs, et Corps Chimique Geneve, 1956.

²¹ Hirschler, K. "Les Correspondences entre Planetes, Sons, Couleurs, et Corps Chimique Geneve, 1956.

²² Addey, J. Selected Writings, AFA 1976.

²³ Addey, J. Lecture at AA Conference, September 1981.

²⁴ Caine, M. "The Glasfonbury Zodiac", Grael Associates, Torquay, Devon, 1978. Содержит обширную библиографию. Полезная вводная статья появилась в AJ, IX-1, pp. 5-13, winter 1966/67, "Notes on the Somerset zodiac" by Kara M. Pollitt.

Примечания к главе 12

- ¹ Carter, C. E. O. "An Introduction to Political Astrology", p. 44.
- ² Ptolemy, "Tetrabiblos". Имеются различные издания и переводы. Авторитетное издание Loeb Classical Library, содержащее и оригинальный греческий текст, и перевод, можно получить через ISCWA.
- ³ Knappich.
- ⁴ Wigglesworth, H. "The Incorporated".
- ⁵ Dobson, C. R. "Horoscopes of the US State and Cities" AstroComputing Services, 1980.
- ⁶ Van Bekcrath, E. "Staed te Horoskope", Ebertin Verlag, Aalen, 1969.
- ⁷ Van Bekcrath, E. "Staed te Horoskope", Ebertin Verlag, Aalen, 1969.
- ⁸ Harmer, M. "The Horoscope of Bristol" AJ, IV-4, Sept. 1962, pp. 18-27.
- ⁹ Erlewine, M. "Astro-Physical Directions", 1977.
Erlewine, M. Исследовательские программы Matrix Software и особенно M65 преобразовали исследование этого типа.
- ¹⁰ Ptolemy, "Tetrabiblos". Имеются различные издания и переводы. Авторитетное издание Loeb Classical Library, содержащее и оригинальный греческий текст, и перевод, можно получить через ISCWA.
- ¹¹ Robson, V.E. "The Fixed Stars and Constellations in Astrology". Хотя книга в основном связана с личностной астрологией, глава VI содержит мунданные приложения.
- ¹² Carter, C. E. O. "An Introduction to Political Astrology", p. 44.
- ¹³ Addey, J. Selected Writings, AFA 1976.
- ¹⁴ Hirschler, K. "Les Correspondences entre Planetes, Sons, Couleurs, et Corps Chimique Geneve, 1956

Примечания к главе 13

- ¹ Carter, C. E. O. "An Introduction to Political Astrology", p. 44.
- ² Карта склонения Плутона, данная Зайном, почти на 16 часов опережает полученную современными расчетами. К углам этой карты все же следует относиться осторожно, потому что Плутон движется медленно.
- ³ Russell, James, "Cycle Charts", AJ XXI-3, Summer 1979, pp. 135-8.
- ⁴ Michelsen, N. Обширный ряд эфемерид всех видов, включая гелиоцентрические и звездные. Astro Computing Services также выпускает по заказу эфемериды на месяц для любого исторического периода с полным аспектированием.
- ⁵ Атомная энергия: первая управляемая цепная реакция началась в 15.20, окончилась в 15.55 по центральному поясному времени, 2 декабря 1942 года, Чикаго, 41N50, 85W40. Источник: официальные сообщения. MC 2AQ24; AS 25TA00; SO 10SG05; MO 1LI15; ME 11SG04, VE 14SG07; MA 21SC06, JU 24CN34 R, SA 8GE57; UR 2GE15 R, NE 1LI46; PL 7LE07; NNT 28LE37; NNm 29LE04.
- ⁶ Carter, C. E. O. "An Encyclopaedia of Psychological Astrology". Содержит данные по областям градусов.
- ⁷ Wemyss, Maurice, "The Wheel of Life", L. N. Fowler. Содержит много подробностей об областях градусов в связи со специфическими сторонами жизни.
- ⁸ Naylor, J. "Sensitive points on mundane Astrology" AQ vol. 54-1, pp. 28-30; vol. 54-2, pp. 38-42.
- ⁹ Sepharial (=Dr. Walter Gorn-Old), "The Theory of Geodetic Equivalents", W. Foulsham, c. 1924.
- ¹⁰ Naylor, J. "Sensitive points on mundane Astrology" AQ vol. 54-1, pp. 28-30; vol. 54-2, pp. 38-42.
- ¹¹ Van Bekcrath, E. "Staed te Horoskope", Ebertin Verlag, Aalen, 1969.
- ¹² Morrison, A.H. Исследование в "The Horoscope", May, 1834, цитировалось у Robson.
- ¹³ Barbault, A. "L'Astrologie Mondiale", Fayard, Paris, 1979.
- ¹⁴ Ebertin and Hoffman "Fixed Stars and their inter pretation" Ebertin, 1971. Содержит ценный перечень и описание основных фиксированных звезд. Хотя в основном книга посвящена индивидуальным картам, в ней приводятся также мнения о влиянии некоторых транзитов планет над фиксированными звездами.
- ¹⁵ Ebertin, R. "Jahrbuch Fur Kosmobiologische Forshung". The 40th Yearbook for Cosmobiological Research 1969, pp. 154-61. Рассматривается не только Бенетнаш, но также Денеб Каитос, в 1AR51 в 1950 году, Виндемиатрикс и другие, хотя в отношении этих других не делается каких-либо выводов.
- ¹⁶ Yoke, Ho Peng. "The Astronomical Chapters of the Chin Shu" Moutonand Co, Paris, 1966. Содержит очень ценную библиографию работ по китайской астрономии-астрологии.
- ¹⁷ Landscheidt, T., частное сообщение.
- ¹⁸ Lynes, B. "The Next 20 Years".
- ¹⁹ Sucher, W. O. "The Drama of the Universe - A New Interpretation", Landvidi Research Centre, 1958.
- ²⁰ de Pablos, M. D. "Sigol XX", "Sigol XXI", "Anuario Alfonso" El Sabio, 1982. Обсуждаются судьбы двадцатого и двадцать первого столетий на основе карт, построенных на 00.00 часов 1 января 1900 года в 180.00 E, то есть для Международной линии дат.

-
- ²¹ Willeams, D. "Astro Economics", AFA, 1982.
- ²² Rieder, T. "Astrological Warning and the Stock Market", Pagurian Press, Toronto, 1972.
- ²³ Lynes, B. "Astroeconomics", pub. Lynes 1983, PO Box 15247, Springfield. Mass. 01115. Новаторская попытка соединить астрологию с экономикой и способствовать сознательному использованию их ответственными за принятие решений.
- ²⁴ Naylor, J. "Sensitive points on mundane Astrology" AQ vol. 54-1, pp. 28-30; vol. 54-2, pp. 38-42.
- ²⁵ Landscheidt, T., частное сообщение.
- ²⁶ 45. Pallent, D. "Astrology and metal markets" AJ, vol. XXV, no. 2. Spring, 1983, pp. 91-7. Pallent торгует успешно, исходя исключительно из астрологической информации. Он говорит о своих эмпирических исследованиях, непосредственно испытанных на профессиональной основе в течение многих лет: "... Мои исследования подтверждают некоторые из древнейших представлений по данному предмету, включая аспекты, знаки зодиака -и суточные эффекты. Я убежден, что определенное подтверждение существования зодиакальных гармоник можно получить с помощью наблюдений планетарных ингрессий и их влияния на цены".
- ²⁷ Lynes, B. "The Next 20 Years".

Примечания к главе 14 часть I

- ¹ Jung, C.G. "Collected Works" vol. 10, p. 248.
- ² Jung, C.G. "Collected Works" vol. 10, p. 237.
- ³ 5. 12 мая 1926 года, 19.30 по Гринвичу, Варшава: "The Times", 17 May 1926, p. 4.
- ⁴ 14 мая 1926 года, 19.00 по Гринвичу, Варшава: Rothschild, "J. Pilsudski", pp. 146-8.
- ⁵ Howe, E. "Astrology and Psychological Warfare during World War Two". Гитлер арестовал всех астрологов после того, как Гесс улетел в Англию.

Примечания к главе 14 часть II

- ¹ ISWCA, "The Astrology of World War Two", ISCWA, Summer, 1984.
- ² Детальное исследование этой и других карт в свете методов гармоник и средних точек см.: Harvey, C. "Astrology and Human Potential", Sofia, Summer, 1984; Harvey, C. "Midpoints - an Archetypal Approach", Sofia, Summer, 1984.
- ³ Greene, Liz, "The Outer Planets and Their Cycles" - The Astrology of the Collective, CRCS Publications, 1983.
- ⁴ Детальное исследование этой и других карт в свете методов гармоник и средних точек см.: Harvey, C. "Astrology and Human Potential", Sofia, Summer, 1984; Harvey, C. "Midpoints - an Archetypal Approach", Sofia, Summer, 1984.
- ⁵ Carter, C. E. O., IPA, p. 44.
- ⁶ Черчилль родился 30 ноября 1874 года в 01.30 после полуночи в Бленхейм-Палас, 51N50, 1W22: письмо, написанное его отцом в этот день. Это местное время, соответствующее 01.35.28 после полуночи по Гринвичу. MC 1CN09, AS 00LI53, SO 7SG43, MO 29LE40, ME 17SC36, VE 22SG02 R, MA 16LI34, JU23LI34, SA 9AQ36, UR 15LE14 R, NE 28AR26 R, PL 21TA25 R, tNN 26AR51, mNN 24AR22.
- ⁷ Сообщение на первой полосе "Oklahoma Morning Post", 13 April 1945.
- ⁸ Рузвельт родился в 8.45 по местному времени 30 января 1882 года в Нью-Йорке, согласно дневнику его отца MC 22GE11, AS 23VI19, MC/AS 7LE45, SO 11AQ08, MO 6CN15, ME 27AQ11, VE 6AQ03, MA 27GE01, JU 16TA56, SA 6TA03, UR 17VI57, NE 13TA50, PL 27TA22, tNN 7SG10.

Примечания к главе 15

- ¹ Эти вопросы наряду с другими рассмотрены в двух специальных выпусках, посвященной мунданной астрологии Astrological Association Journal (vol. 32, no. 1, January/February 1990 and vol. 33, no. 2, March/April 1991). Каждый из этих выпусков включает целый ряд статей как для начинающих, так и предназначенных для достаточно опытных исследователей в области теории и практики мунданных прогнозов, не говоря уже о смежных философских и этических вопросах. Их можно приобрести в Astrological Association, Astrological Study Centre, 396 Caledonian Road, London N1 1DN по цене 2 ф.ст. для членов Ассоциации и 3 ф.ст. для не состоящих в Ассоциации.
- ² Николас Кэмптон "Книга мировых гороскопов", карта 321, русское изд.
- ³ Winston Churchill "The Second World War", vol. VI, p. 305.
- ⁴ Точное время не известно, но действия Черчилля в рассматриваемый день описаны в книге Martin Gilbert "Never Despair: Winston Churchill, 1945-1965, vol. 8, p. 197. По нашим оценкам, упоминание "железного занавеса" было сделано не позднее 3.30 после полудня и, видимо, не ранее 3.00 после полудня. Черчилль впервые использовал это выражение в частной телеграмме Рузвельту 12 марта 1945 года, возможно в связи с использованием этого же выражения Геббельсом в феврале 1945 года. Термин был впервые использован в отношении России в 1920 году и применялся в 19-м столетии для обозначения непроницаемого барьера. Но фултоновская речь Черчилля превратила это выражение в широко используемое, и в "Oxford English Dictionary" оно обозначено как "locus classicus" ("классическая цитата").

Речь Черчилля приобрела мировое значение благодаря тому, что президент Трумэн сидел на сцене и тем самым как бы подписался под взглядами Черчилля. До этого правительство США держалось на расстоянии от антисоветской позиции Черчилля, частично надеясь, что сможет разговаривать с Советским Союзом как одна сверхдержава с другой, частично не желая, чтобы это выглядело как сговор против Сталина. Тот факт, что Трумэн "подписался" под речью Черчилля в Фултоне, дал основание некоторым историкам считать ее также объявлением холодной войны. В самом деле, вскоре наступило быстрое дальнейшее ухудшение отношений между Востоком и Западом.

⁵ Согласно "The Sunday Times", от 9 августа 1981 года, 20 лет назад, 9 августа 1961 года, в 00.01 сигнальные звонки прозвучали в восточногерманских и советских казармах, в 2.30 после полуночи граница была закрыта, а в 5.00 после полуночи первые мотки колючей проволоки были размотаны на Потсдамсплац. Поэтому определяющим временем представляется 5.00, так как до того, как граница была физически закрыта, жители Берлина могли свободно перемещаться между двумя частями города.

⁶ Би-Би-Си в новостях в 6.00 после полудня по Гринвичу объявило, что ограничения поездов только что сняты "час и пятьдесят минут назад".

Примерно в 5.00 после полудня 10 ноября Би-Би-Си объявило, что Стена должна быть разрушена и состоятся свободные выборы. Согласно западногерманским источником, об отмене ограничений перемещений было передано в живом эфире по телевидению в 6.57 после полудня (5.57 после полудня по Гринвичу), чтобы оно начало действовать немедленно.

⁷ По данным астролога Patricia Hamilton, BBC TV news сообщили "непосредственно перед полуднем".

⁸ BBC Radio 4 news сообщили, в 9.00 после полуночи, что "договор должен быть подписан", а в 10.00 после полуночи, что договор подписан".

⁹ Николас Кэмптон "Книга мировых гороскопов"

¹⁰ Николас Кэмптон "Книга мировых гороскопов", карты 81 и 82.

¹¹ "The Times" 26 April 1916, p. 6.

¹² Немецкие астрологи сообщают, что канцлер Коль использовал астрологию и что эта дата выбрана потому, что в этот день его Солнце приходится точно на MC, делая его естественным лидером. Поистине синастрия великопепная.

¹³ См. также The Astrological Journal Nov/Dec 1990, p.p. 286-8.

¹⁴ 14. Andre Pelardy, "La guerre Algerie dans le proche avenir" in "Les Cshiers Astrologiques 78 (Jan/Feb 1959), p. 24. Мы благодарны Alexis Semenov, привлечшему к этому наше внимание.

¹⁵ Николас Кэмптон "Книга мировых гороскопов"

¹⁶ Приведенная в книге Николаса Кэмптона "Книга мировых гороскопов" карта 239 построена на местный полдень 19 января 1497 года и дает: SO 8AQ21, MO 28SG55, ME 1AQ01, VE 21CP07, MA 14PI40, JU 21TA14, SA 17VI16R, UR 00SG55, NE 1SG45, PL 1LI17R, NN 00CP42, MC 4AQ54, AS 27TA12.

¹⁷ Критический момент инаугурации до сих пор спорен. Наша лучшая оценка момента принятия присяги 12.45 после полудня. Один испанский астролог назвал время 12.35 после полудня на основании телевизионной передачи как важный, но точно не определенный момент заседания. Указывается также время 12.35. До сих пор, пока данные о церемониях не будут определяться с помощью секундомера, всегда будут оставаться сомнения.

¹⁸ Николас Кэмптон "Книга мировых гороскопов"

¹⁹ См. "The Guardian" 24 October 1989, p. 24.

²⁰ Николас Кэмптон "Книга мировых гороскопов"

²¹ См. "The Guardian" 25 August 1989, p. 22.

²² Николас Кэмптон "Книга мировых гороскопов" Надо отметить, что трудный вопрос, существовало ли в России в 1917 году экономное время теперь получил разрешение: Jim Lewis обратил наше внимание на работу Van K. Golay и Solomon Ioffe, обнаруживших, что время, экономившее дневной свет, действовало в России с 1 июля 1917 года (по старому стилю) по 27 декабря по старому стилю, когда в 23.60 часы были переведены назад на 23.00 часа. Эти данные можно найти в "Декретах Советской власти", том 1, в котором имеется "Декрет о передвижении часовой стрелки", подписанный Лениным 22 декабря 1917 года, в котором указывалось, что 27-го часы должны быть переведены назад. Кроме того, временной меридиан в Петрограде (Ленинграде) представлял собой местное среднее время, которое было на 2.1.19 час впереди Гринвича. 1 мая 1919 года (по новому стилю) временной меридиан был передвинут на стандартное время.

²³ См. "The Russian Provisional Government, 1917, Documents, selected and edited by Robert Paul Browder and Alexander F. Kerensky, Stanford University Press, 1961, 1:23, p. 47. Последующее отречение царя от власти имело место "около 3 часов после полудня" 2 марта 1917 года по старому стилю (15 марта по новому стилю) в Пскове (там же, 2:87, p. 103. Гороскоп на этот момент также должен быть очень важен, особенно в связи с жизнями русских и советских лидеров.

²⁴ Коммунистическая партия была ликвидирована между 23 и 29 августа 1991 года. Ключевым моментом был отказ Горбачева от должности генерального секретаря и его рекомендация, чтобы Генеральный комитет Коммунистической партии Советского Союза был ликвидирован и вся деятельность партии прекращена. В 6.30 после полудня по Гринвичу 24 августа 1991 года (сообщение агентств Рейтер и Ассошиейтед Пресс Николасу Кэмптону). Предложение отменить конституцию СССР и заменить союз конфедерацией суверенных государств было одобрено Съездом народных депутатов около 8.30 после полуночи по Британскому стандартному времени 5 сентября 1991 года. Понятно, что съезду понадобилось около трех часов, чтобы принять соответствующие законы, после чего советская конституция прекратила существование. Федеративная система начала действовать с полуночи 5-го, а первое заседание Совета федеративных государств состоялось утром 6 сентября 1991 года.

²⁵ Это время не было независимо проверено по неастрологическим источникам. Источники и исходные данные даны в Nicholas Campion. "The Book of World Horoscopes" pp. 93-96.

²⁶ См. "Documents on British Foreign Policy" 1919-1939".

²⁷ Аргументы о времени Декларации Независимости высказал Майкл Бэйджент в "The Astrological Chart of United States", "The Astrological Journal" Winter 1980-81, p. 31 ff. и в "Ebenzer Silbly and the Declaration of Independence 1776: An Investigation" "The Astrological Journal" Winter 1983-84. Эта статья вышла также в "NCGR Journal" Spring 1985 (vol. 4, no. 1), pp. 46 ff. Недавняя работа, получившая высокую оценку членов Summit University Research Department, поддержавших и высоко отметивших указанные выше более ранние работы, была опубликована в "The Astrology of the Four Horsemen (second edition) by Elizabeth Clare Prophet, pt. VIII

²⁸ См. Николас Кэмптон "Книга мировых гороскопов", а также "Under Capricorn" by Ed Darrefyn Gunzburg, FAA, Wetland, sa 5007, 1990. Последнее содержит написанный издателем очерк различных австралийских карт, в том числе тщательно реконструированной карты на 1.35.42 после полудня 1 января 1901 года для Сиднея, когда был приведен к присяге первый губернатор: MC 2AQ05, AS 29AR36.

²⁹ Позиции карты объявления капитаном Куком Австралии собственностью британской короны следующие: MC 2SG34, AS 00PI36, SO 29LE11, ME 4VI28, VE 6LI48, MA 5GE28, JU 14SG38, SA 8LE56, UR 14TA38, NE 11VI04, PL 15AR11, NN 1SG04.

³⁰ Новозеландский астролог Dennis Frank цитирует K.J.Scott "New Zealand - The Development of its Laws and Constitution" и указывает, что "парламентский чиновник сообщил, что считается вошедшим в силу в полночь предшествующих суток". Другие ключевые карты, приводимые Фрэнком и другими: на момент, когда Абель Тасман увидел землю "к полудню" 13 декабря 1642 года в 42 10 и 188E28, как указано в журнале Тасмана; когда капитан Кук объявил собственностью британской короны в Бухте Меркурия 15 ноября 1769 года и в проливе Королевы Шарлотты 31 января 1770 года; колонизации 22 января 1840 года; Вайтангского договора 6 февраля 1840 года, когда новозеландские маорийские вожди передали страну под власть Британии; провозглашения статуса доминиона в 11.00 по местному времени 26 сентября 1906 года, Веллингтон (23.21 по Гринвичу 25.09).

³¹ Союз 1910 года вошел в силу в 00.00 часов, но "торжественный церемониал", когда генерал-губернатор и его первые министры приняли присягу и вступили в должности, состоялся в полдень. Позиции карты на 00.00 часов следующие: MC 28SC09, AS 1PI20, SO 8GE35, MO 25AQ50, ME 00GE50, VE 25AR51, MA 18CN02, JU 4LI37, SA 1CP35, CH 2PI40, UR 24CP51R, NE 17CN35, PL 25GE55, NN 28TA12R. На полдень углы следующие: MC 7GE58, AS 28LE03, MO 2PI31.

Примечания к Приложению 1

¹ The NCGR, National Council for Geocosmic Research 78 Hubbard Avenue, Stamford, ct 06905, USA, публикующий ежемесячный вестник и капитальный выходящий два раза в год журнал. Издание 1985 года "Financial Astrology" и издание Winter 1989 "Astrology on Wall Street" еще можно получить.

² Astrologer Fund, 545 8th Avenue, 10th Floor, New York, NY 10018-4307, Tel: (212)-947-3702.

³ Bill Meridian, c/o Astrolable (см. ниже).

⁴ Astro-Analyst можно получить от Astrolable и ее представителей: Box 28V, Orleans, MA 02653, Freephone 1-800-843-6682 Ext V.